



Modulare elektrische Linearantriebe OSP-E

ORIGA SYSTEM PLUS

aerospace
climate control
electromechanical
filtration
fluid & gas handling
hydraulics
pneumatics
process control
sealing & shielding



ENGINEERING YOUR SUCCESS.

OSP Konzept

Origa System Plus

Elektrischer Linearantrieb, modulare Baukastenübersicht	Seite 4
Anwendungsmöglichkeiten für OSP-E-Antriebe	8

Zahnriemenantrieb

OSP-E..BHD, Zahnriemenantrieb mit integrierter Führung	11
– Kugelumlauführung	15
– Rollenführung	20
OSP-E..BV, vertikaler Zahnriemenantrieb mit integrierter Kugelumlauführung	27
OSP-E..B, Zahnriemenantrieb mit interner Gleitführung	39

Spindeltrieb

OSP-E..SB, Kugelgewindespindeltrieb mit interner Gleitführung	53
OSP-E..ST, Trapezgewindespindeltrieb mit interner Gleitführung	67
OSP-E..SBR, Kugelgewindespindeltrieb mit interner Gleitführung und Kolbenstange	79
OSP-E..STR, Trapezgewindespindeltrieb mit interner Gleitführung und Kolbenstange	89

Linearführungen

SLIDELINE - Gleitführung	101
POWERSLIDE - Rollenführung	103
PROLINE - Aluminium Rollenführung	107
HD - Schwerlast-Führung	111

Getriebe

PS / RS - Planetengetriebe / Winkelgetriebe	115
---	-----

Motoren und Controller

EasyDrive Antriebspakete	121
--------------------------	-----

Zubehör

Motorbefestigungen	133
Deckelbefestigungen	141
Profilbefestigung	147
Ausgleichsbefestigungen	155
Befestigungen für Führungen	161
Magnetfeldsensoren	165
Wegmesssystem - SFI-plus	171
Kabelkanal	175

Mehrachs-Systeme

Übersicht	178
Adapterplatte	181
Verbindungswelle	190

Technische Änderungen vorbehalten.

ORIGA SYSTEM PLUS

- ein Konzept für zwei Technologien
- drei Antriebs-Varianten

Basierend auf dem Konzept des kolbenstangenlosen Pneumatikzylinders, bewährt auf allen Weltmärkten, bietet Parker nunmehr die Komplettlösung für lineare Antriebssysteme. Entwickelt für absolute Zuverlässigkeit, hohe Laufleistungen, einfache Handhabung und optimierte Konstruktion, können mit dem ORIGA SYSTEM PLUS selbst schwierigste Einbausituationen bewältigt werden.

ORIGA SYSTEM PLUS

ist ein komplett modulares Konzept, das die Möglichkeit bietet, pneumatische und elektrische Antriebe mit Führungen und Steuerungsmodulen für jegliche Art von Anwendungen zu kombinieren.

Die Antriebe, Kernstück des Systems, bestehend aus einem Strangpress-Aluminiumprofil mit doppelten Schwalbenschwanznuten auf drei Seiten sind die Hauptbausteine des Systems, an die alle modularen Optionen direkt angebracht werden können.



MODULARES SYSTEM

- **Elektrischer Zahnriemenantrieb**

für Anwendungen mit höheren Geschwindigkeiten, genauen Bewegungsabläufen mit Positionierungen für lange Verfahrhübe.

- **Elektrischer Spindelantrieb**

für höhere Antriebsleistung, präzise Bewegungsabläufe und Positionierung.

- **Pneumatischer Antrieb**

für vielseitige Einsatzmöglichkeiten bei einfachster Handhabung, kombiniert mit einfachster Steuerungsmöglichkeit und breitem Leistungsspektrum. Ideal für sich wiederholende, schnelle Bewegungsabläufe und einfache Bewegungsaufgaben.

- 18 zusätzliche Führungsverantern gewährleisten die notwendige Präzision, Laufleistung und Belastung.

- Kompakte Lösungen, einfach zu installieren und einfach nachrüstbar.

- Ventile und Steuerungselemente können direkt an den pneumatischen Antrieb montiert werden.

- Verschiedenste Befestigungs-Optionen ermöglichen eine hohe Einbau-Flexibilität.











Weitere Informationen siehe Katalog für Pneumatische Linear-Antriebe P-A4P011DE.













ORIGA SYSTEM PLUS

– Ein Konzept

– Drei Antriebs-Varianten

* Informationen für Pneumatische Linear-Antriebe siehe Katalog P-A4P011DE

<p>Grundzylinder - Standardausführung</p> <ul style="list-style-type: none"> • Baureihe OSP-P* • Baureihe OSP-E Zahnriemenantrieb <ul style="list-style-type: none"> - mit interner Gleitführung - mit integrierter Führung - vertikal mit integrierter Kegelumlaufführung • Kugelgewindespindeltrieb <ul style="list-style-type: none"> - mit interner Gleitführung, Trapezgewindespindel - mit interner Gleitführung 	
<p>Luftanschluss stirnseitig oder einseitig</p> <ul style="list-style-type: none"> • Baureihe OSP-P* 	
<p>Reinraumzylinder zertifiziert nach DIN EN ISO 14664-1</p> <ul style="list-style-type: none"> • Baureihe OSP-P* • Baureihe OSP-E..SB 	
<p>Produkte in ATEX-Ausführung</p> <ul style="list-style-type: none"> • Baureihe OSP-P* • kolbenstangenloser Zylinder 	
<p>Produkte in ATEX-Ausführung</p> <ul style="list-style-type: none"> • Baureihe OSP-P* • kolbenstangenloser Zylinder mit Gleitführung SLIDELINE 	
<p>Zylinder für synchrone gegenläufige Bewegungen</p> <ul style="list-style-type: none"> • Baureihe OSP-P* 	
<p>Integrierte 3/2-Wege - Magnetventile</p> <ul style="list-style-type: none"> • Baureihe OSP-P* 	
<p>Beweglicher Mitnehmer</p> <ul style="list-style-type: none"> • Baureihe OSP-P* • Baureihe OSP-E Zahnriemen • Baureihe OSP-E Spindel 	
<p>Deckelbefestigung</p> <ul style="list-style-type: none"> • Baureihe OSP-P* • Baureihe OSP-E Zahnriemen • Baureihe OSP-E Spindel 	
<p>Mittelstützen</p> <ul style="list-style-type: none"> • Baureihe OSP-P* • Baureihe OSP-E Zahnriemen • Baureihe OSP-E Spindel 	
<p>Umlenkung</p> <ul style="list-style-type: none"> • Baureihe OSP-P* • Baureihe OSP-E Zahnriemen • Baureihe OSP-E Spindel 	

<p>Mehr - Achssysteme</p> <ul style="list-style-type: none"> • Verbindungselemente • Zwischenantriebswellen 	
<p>Duplex-Verbindung</p> <ul style="list-style-type: none"> • Baureihe OSP-P* 	
<p>Multiplex-Verbindung</p> <ul style="list-style-type: none"> • Baureihe OSP-P* 	
<p>Führungen - SLIDELINE</p> <ul style="list-style-type: none"> • Baureihe OSP-P* • Baureihe OSP-E Spindel 	
<p>Führungen - POWERSLIDE</p> <ul style="list-style-type: none"> • Baureihe OSP-P* • Baureihe OSP-E Zahnriemen • Baureihe OSP-E Spindel 	
<p>Führungen - PROLINE</p> <ul style="list-style-type: none"> • Baureihe OSP-P* • Baureihe OSP-E Zahnriemen • Baureihe OSP-E Spindel 	
<p>Führungen - STARLINE</p> <ul style="list-style-type: none"> • Baureihe OSP-P* 	
<p>Führungen - KF</p> <ul style="list-style-type: none"> • Baureihe OSP-P* 	
<p>Schwerlast - Führungen HD</p> <ul style="list-style-type: none"> • Baureihe OSP-P* • Baureihe OSP-E Spindel 	
<p>Bremsen</p> <ul style="list-style-type: none"> • Aktivbremsen* • Passivbremsen* 	
<p>Planetengetriebe PV</p> <ul style="list-style-type: none"> • Baureihe OSP-E Zahnriemen* • Baureihe OSP-E Spindel 	
<p>Magnetschalter</p> <ul style="list-style-type: none"> • Baureihe OSP-P* • Baureihe OSP-E Zahnriemen • Baureihe OSP-E Spindel 	
<p>SFI-plus Wegmesssystem</p> <ul style="list-style-type: none"> • Baureihe OSP-P* • Baureihe OSP-E Spindel 	

Antriebe	OSP-E20	OSP-E25	OSP-E32	OSP-E50	OSP-E20	OSP-E25	OSP-E25	OSP-E32	OSP-E50	OSP-E25	OSP-E32
	-BHD ¹⁾	-BHD ^{1), 2)}	-BHD ^{1), 2)}	-BHD ^{1), 2)}	-BV ³⁾	-BV ³⁾	-B ⁴⁾	-B ⁴⁾	-B ⁴⁾	-SB ⁵⁾	-SB ⁵⁾
effektive Aktionskraft F_d [N]	450 - 550	550 - 1070	1030 - 1870	1940 - 3120	450 - 650	1050 - 1490	50	100 - 150	300 - 425	250	600
Max. Geschwindigkeit v [m/s]	3,0	10,0 / 5	10,0 / 5	10,0 / 5	3,0	5,0	2,0	3,0	5,0	0,25	0,5
integrierte Magnete	<input type="checkbox"/>	<input type="checkbox"/>	<input type="checkbox"/>	<input type="checkbox"/>	-	-	<input type="checkbox"/>	<input type="checkbox"/>	<input type="checkbox"/>	<input type="checkbox"/>	<input type="checkbox"/>
wahlfreie Hublängen [mm] **	1 - 5760	1 - 7000	1 - 7000	1 - 7000	1 - 1000	1 - 1500	1 - 3000	1 - 5000	1 - 5000	1 - 1100	1 - 2000
Temperaturbereich [°C]	-30 - +80	-30 - +80	-30 - +80	-30 - +80	-30 - +80	-30 - +80	-30 - +80	-30 - +80	-30 - +80	-20 - +80	-20 - +80
Tandem-Ausführung	<input type="checkbox"/>	<input type="checkbox"/>	<input type="checkbox"/>	<input type="checkbox"/>	<input type="checkbox"/>	<input type="checkbox"/>	<input type="checkbox"/>	<input type="checkbox"/>	<input type="checkbox"/>	<input type="checkbox"/>	<input type="checkbox"/>
Bi-direktionale Ausführung	<input type="checkbox"/>	<input type="checkbox"/>	<input type="checkbox"/>	<input type="checkbox"/>	-	-	<input type="checkbox"/>	<input type="checkbox"/>	<input type="checkbox"/>		
Rostbeständige Ausführung	X	X	X	X	X	X	<input type="checkbox"/>	<input type="checkbox"/>	<input type="checkbox"/>	X	X
Integriertes Planetengetriebe LPB***	-	<input type="checkbox"/>	<input type="checkbox"/>	<input type="checkbox"/>	-	-	-	-	-	-	-
Eigenführung											
F [N]	1600	3000 / 986	10000 / 1348	15000 / 3704	1600	3000	160	300	850	500	1200
M_x [Nm]	21	50 / 11	120 / 19	180 / 87	20	50	2	8	16	2	8
M_y [Nm]	150	500 / 64	1000 / 115	1800 / 365	100	200	12	25	80	12	25
M_z [Nm]	150	500 / 64	1400 / 115	2500 / 365	100	200	8	16	32	8	16
Slideline											
F [N]	-	-	-	-	-	-	-	-	-	675	925
M_x [Nm]	-	-	-	-	-	-	-	-	-	14	29
M_y [Nm]	-	-	-	-	-	-	-	-	-	34	60
M_z [Nm]	-	-	-	-	-	-	-	-	-	34	60
Proline											
F [N]	-	-	-	-	-	-	986	1348	3582	986	1348
M_x [Nm]	-	-	-	-	-	-	19	33	128	19	33
M_y [Nm]	-	-	-	-	-	-	44	84	287	44	84
M_z [Nm]	-	-	-	-	-	-	44	84	287	44	84
Powerslide											
F [N]	-	-	-	-	-	-	910 - 1190	1400 - 2300	3000 - 4000	910-1190	1400-2300
M_x [Nm]	-	-	-	-	-	-	14 - 20	20 - 50	90 - 140	14-20	20-50
M_y [Nm]	-	-	-	-	-	-	63 - 175	70 - 175	250 - 350	63-175	70-175
M_z [Nm]	-	-	-	-	-	-	63 - 175	70 - 175	250 - 350	63-175	70-175
HD-Führung (Schwerlastführung)											
F [N]	-	-	-	-	-	-	-	-	-	6000	6000
M_x [Nm]	-	-	-	-	-	-	-	-	-	260	285
M_y [Nm]	-	-	-	-	-	-	-	-	-	320	475
M_z [Nm]	-	-	-	-	-	-	-	-	-	320	475
Zubehör											
Mehrachs-Systeme											
Verbindungselemente	<input type="checkbox"/>	<input type="checkbox"/>	<input type="checkbox"/>	<input type="checkbox"/>	<input type="checkbox"/>	<input type="checkbox"/>	<input type="checkbox"/>	<input type="checkbox"/>	<input type="checkbox"/>	<input type="checkbox"/>	<input type="checkbox"/>
Verbindungswellen	<input type="checkbox"/>	<input type="checkbox"/>	<input type="checkbox"/>	<input type="checkbox"/>	<input type="checkbox"/>	<input type="checkbox"/>	<input type="checkbox"/>	<input type="checkbox"/>	<input type="checkbox"/>	<input type="checkbox"/>	<input type="checkbox"/>
Sonderbauformen											
Reinraumzylinder	X	X	X	X	X	X	X	X	X	<input type="checkbox"/>	<input type="checkbox"/>
Befestigungen											
Bewegliche Mitnehmer	X	X	X	X	X	X	<input type="checkbox"/>	<input type="checkbox"/>	<input type="checkbox"/>	<input type="checkbox"/>	<input type="checkbox"/>
Deckelbefestigungen / Mittelstützen	<input type="checkbox"/>	<input type="checkbox"/>	<input type="checkbox"/>	<input type="checkbox"/>	X	X	<input type="checkbox"/>	<input type="checkbox"/>	<input type="checkbox"/>	<input type="checkbox"/>	<input type="checkbox"/>
Umlenkungen	X	X	X	X	X	X	<input type="checkbox"/>	<input type="checkbox"/>	<input type="checkbox"/>	<input type="checkbox"/>	<input type="checkbox"/>
Befestigungsschiene / T-Nutschiene	<input type="checkbox"/>	<input type="checkbox"/>	<input type="checkbox"/>	<input type="checkbox"/>	X	X	<input type="checkbox"/>	<input type="checkbox"/>	<input type="checkbox"/>	<input type="checkbox"/>	<input type="checkbox"/>
Magnetfeldsensoren											
Reedschalter RS (Schließer, Öffner)	<input type="checkbox"/>	<input type="checkbox"/>	<input type="checkbox"/>	<input type="checkbox"/>	<input type="checkbox"/>	<input type="checkbox"/>	<input type="checkbox"/>	<input type="checkbox"/>	<input type="checkbox"/>	<input type="checkbox"/>	<input type="checkbox"/>
Elektronische Schalter ES (PNP, NPN)	<input type="checkbox"/>	<input type="checkbox"/>	<input type="checkbox"/>	<input type="checkbox"/>	<input type="checkbox"/>	<input type="checkbox"/>	<input type="checkbox"/>	<input type="checkbox"/>	<input type="checkbox"/>	<input type="checkbox"/>	<input type="checkbox"/>
Wegmesssysteme											
SFI-plus inkremental	X	X	X	X	X	X	X	X	X	<input type="checkbox"/>	<input type="checkbox"/>
Motorpakete (Schritt / Servo)											
	<input type="checkbox"/>	<input type="checkbox"/>	<input type="checkbox"/>	<input type="checkbox"/>	<input type="checkbox"/>	<input type="checkbox"/>	<input type="checkbox"/>	<input type="checkbox"/>	<input type="checkbox"/>	<input type="checkbox"/>	<input type="checkbox"/>
Getriebe											
Planetengetriebe und Winkelgetriebe	<input type="checkbox"/>	<input type="checkbox"/>	<input type="checkbox"/>	<input type="checkbox"/>	<input type="checkbox"/>	<input type="checkbox"/>	<input type="checkbox"/>	<input type="checkbox"/>	<input type="checkbox"/>	<input type="checkbox"/>	<input type="checkbox"/>

= Standardausführung
 = Option
X = derzeit noch nicht im Programm[®]
* = andere Temperaturbereiche auf Anfrage
** = ohne Sicherheitsabstand vor der Endlage
andere Hübe auf Anfrage
*** = Übersetzung $i = 3, 5, 10$

¹⁾ Zahnriemenantrieb mit integrierter Kugelumlaufrührung
²⁾ Zahnriemenantrieb mit integrierter Rollenführung
³⁾ Vertikaler Zahnriemenantrieb mit integrierter Führung
⁴⁾ Zahnriemenantrieb mit interner Gleitführung
⁵⁾ Kugelgewindespindeltrieb mit interner Gleitführung
⁶⁾ Trapezgewindespindeltrieb mit interner Gleitführung
⁷⁾ Kugelgewindespindeltrieb mit interner Gleitführung und Kolbenstange
⁸⁾ Trapezgewindespindeltrieb mit interner Gleitführung und Kolbenstange

Antriebe	OSP-E50 -SB ⁵⁾	OSP-E25 -ST ⁶⁾	OSP-E32 -ST ⁶⁾	OSP-E50 -ST ⁶⁾	OSP-E25 -SBR ⁷⁾	OSP-E32 -SBR ⁷⁾	OSP-E50 -SBR ⁷⁾	OSP-E25 -STR ⁸⁾	OSP-E32 -STR ⁸⁾	OSP-E50 -STR ⁸⁾
effektive Aktionskraft F _A [N]	1500	600	1300	2500	260	900	1200	800	1600	3300
Max. Geschwindigkeit v [m/s]	1,25	0,1	0,1	0,15	0,25	0,5	1,25	0,075	0,1	0,125
integrierte Magnete	□	□	□	□	□	□	□	□	□	□
wahlfreie Hublängen [mm]**	1 - 3200	1 - 1100	1 - 2000	1 - 2500	1 - 500	1 - 500	1 - 500	1 - 500	1 - 500	1 - 500
Temperaturbereich [°C]	-20 - +80	-20 - +70	-20 - +70	-20 - +70	-20 - +80	-20 - +80	-20 - +80	-20 - +70	-20 - +70	-20 - +70
Tandem-Ausführung	0	0	0	0	-	-	-	-	-	-
Bi-direktionale Ausführung										
Rostbeständige Ausführung	X	X	X	X	X	X	X	X	X	X
Integriertes Planetengetriebe LPB***	-	-	-	-	-	-	-	-	-	-
Eigenführung										
F [N]	3000	500	1000	1500	-	-	-	-	-	-
M _x [Nm]	16	2	6	13	-	-	-	-	-	-
M _y [Nm]	80	24	65	155	-	-	-	-	-	-
M _z [Nm]	32	7	12	26	-	-	-	-	-	-
Slideline										
F [N]	2000	675	925	2000	-	-	-	-	-	-
M _x [Nm]	77	14	29	77	-	-	-	-	-	-
M _y [Nm]	180	34	60	180	-	-	-	-	-	-
M _z [Nm]	180	34	60	180	-	-	-	-	-	-
Proline										
F [N]	3582	986	1348	3582	-	-	-	-	-	-
M _x [Nm]	128	19	33	128	-	-	-	-	-	-
M _y [Nm]	287	44	84	287	-	-	-	-	-	-
M _z [Nm]	287	44	84	287	-	-	-	-	-	-
Powerslide										
F [N]	3000-4000	900-1190	1400-2300	3000-4000	-	-	-	-	-	-
M _x [Nm]	90-140	14-20	20-50	90-140	-	-	-	-	-	-
M _y [Nm]	250-350	63-175	70-175	250-350	-	-	-	-	-	-
M _z [Nm]	250-350	63-175	70-175	250-350	-	-	-	-	-	-
HD-Führung (Schwerlastführung)										
F [N]	18000	6000	6000	18000	-	-	-	-	-	-
M _x [Nm]	1100	260	285	1100	-	-	-	-	-	-
M _y [Nm]	1400	320	475	1400	-	-	-	-	-	-
M _z [Nm]	1400	320	475	1400	-	-	-	-	-	-
Zubehör										
Mehrrachs-Systeme										
Verbindungselemente	0	0	0	0	0	0	0	0	0	0
Verbindungswellen	0	0	0	0	0	0	0	0	0	0
Sonderbauformen										
Reinraumzylinder	0	X	X	X	X	X	X	X	X	X
Befestigungen										
Bewegliche Mitnehmer	0	0	0	0	-	-	-	-	-	-
Deckelbefestigungen / Mittelstützen	0	0	0	0	0	0	0	0	0	0
Umlenkungen	0	0	0	0	-	-	-	-	-	-
Befestigungsschiene / T-Nutschiene	0	0	0	0	0	0	0	0	0	0
Magnetfeldsensoren										
Reedschalter RS (Schließer, Öffner)	0	0	0	0	0	0	0	0	0	0
Elektronische Schalter ES (PNP, NPN)	0	0	0	0	0	0	0	0	0	0
Wegmesssysteme										
SFI-plus inkremental	0	0	0	0	-	-	-	-	-	-
Motorpakete (Schritt / Servo)										
	0	0	0	0	0	0	0	0	0	0
Getriebe										
Planetengetriebe und Winkelgetriebe	0	0	0	0	-	-	-	-	-	-

□ = Standardausführung
 0 = Option
 X = derzeit noch nicht im Programm⁰⁰
 * = andere Temperaturbereiche auf Anfrage
 ** = ohne Sicherheitsabstand vor der Endlage
 andere Hübe auf Anfrage
 *** = Übersetzung i = 3, 5, 10

1) Zahnriemenantrieb mit integrierter Kugelumlaufrührung
 2) Zahnriemenantrieb mit integrierter Rollenführung
 3) Vertikaler Zahnriemenantrieb mit integrierter Führung
 4) Zahnriemenantrieb mit interner Gleitführung
 5) Kugelgewindespindeltrieb mit interner Gleitführung
 6) Trapezgewindespindeltrieb mit interner Gleitführung
 7) Kugelgewindespindeltrieb mit interner Gleitführung und Kolbenstange
 8) Trapezgewindespindeltrieb mit interner Gleitführung und Kolbenstange

Ein komplettes System

- **sieben Baureihen für alle Einsatzmöglichkeiten**

Baureihe OSP-E..BHD

Zahnriemenantrieb mit integrierter Führung
– Kugelumlaufführung
– Rollenführung

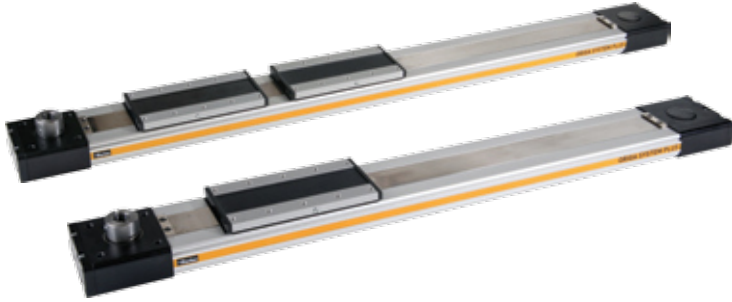

Baureihe OSP-E..BV

Vertikaler Zahnriemenantrieb mit integrierter Kugelumlaufführung



Baureihe OSP-E..B

Zahnriemenantrieb mit interner Gleitführung



Baureihe OSP-E..SB

Kugelgewindespindeltrieb mit interner Gleitführung



Baureihe OSP-E..ST

Trapezgewindespindeltrieb mit interner Gleitführung



Baureihe OSP-E..SBR

Kugelgewindespindeltrieb mit interner Gleitführung und Kolbenstange



Baureihe OSP-E..STR

Trapezgewindespindeltrieb mit interner Gleitführung und Kolbenstange



Benennung

Zahnriemenantrieb – Grundaussführungen

Zahnriemenantrieb mit integrierter Führung



Vertikaler Zahnriemenantrieb



Zahnriemenantrieb



Standardausführung

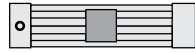

– Bewegungsrichtung
– Lage der Antriebswelle

– Lage der Antriebswelle

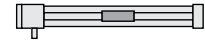

– Lage der Antriebswelle

Optionen

– Tandem
– Bi-direktional
– integriertes Planetengetriebe

– Tandem

– Tandem
– Bi-direktional
– Niro

Befestigungselemente

Beweglicher Mitnehmer	–	–	○
Deckelbefestigung	○	–	○
Mittelstützen	○	–	○
Umlenkung	–	–	○

Zubehör

Magnetfeldsensoren	○	○	○
Motorbefestigung	○	○	○

Führungen

	–	–	○
--	---	---	---

Mehr-Achssysteme

	○	○	○
--	---	---	---

Benennung

Spindelantrieb – Grundaussführungen

Kugelgewindespindelantrieb mit interner Gleitführung



Trapezgewindespindelantrieb mit interner Gleitführung



Spindelantrieb mit interner Gleitführung und Kolbenstange
– Kugelgewindespindel
– Trapezgewindespindel

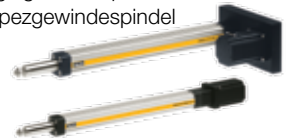

Standardausführung



– Steigungen der Kugelgewindespindel



– Wegmesssystem SFI-plus



Optionen

– Reinraumausführung
– Wegmesssystem SFI-plus

Befestigungselemente

Beweglicher Mitnehmer	–	–	○
Deckelbefestigung	○	–	○
Mittelstützen	○	–	○
Umlenkung	–	–	○

Zubehör

Magnetfeldsensoren	○	○	○
Motorbefestigung	○	○	○
Flanschbefestigung	–	–	○
Schwenkzapfenbefestigung	–	–	○
Kolbenstangengelenke	–	–	○

Führungen

	○	○	–
--	---	---	---

Mehr-Achssysteme

	○	○	○
--	---	---	---

Anwendungen für elektrische Linearantriebe OSP-E

Automatische Handlingsysteme

- Aufnahme und Positionierung mit hoher Geschwindigkeit

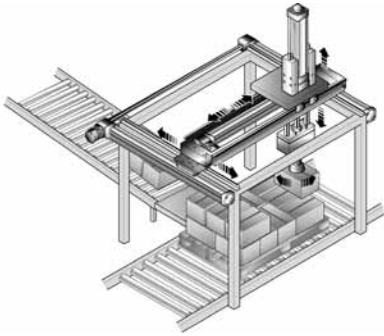

Materialhandlingsysteme

- Vertikale oder horizontale Materialzufuhr

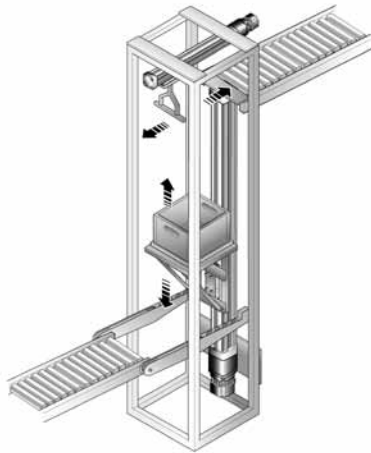

Stanzmaschinen

- Präzise Zufuhr und Positionierung

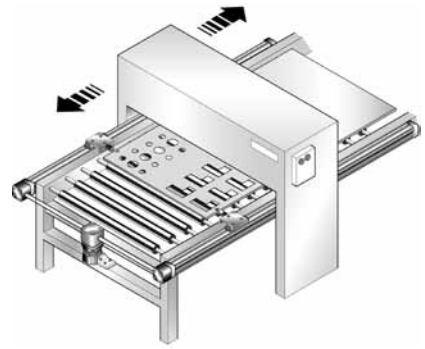

Mechanische Handlingsysteme

- Paralleler Betrieb mehrerer Antriebe in einem vertikalen Handlingsystem



Profilschneidemaschine

- Herstellung von Profilformen mit Wasser- oder Laserstrahlen

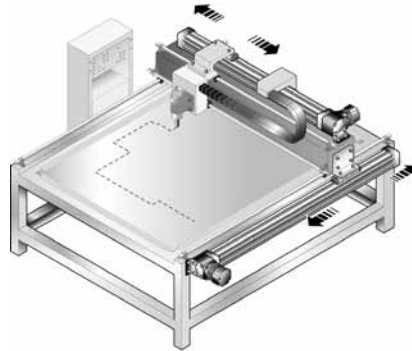

Schneidemaschine

- Schnelle Transferanwendungen für den Zuschnitt von Papier und Textilien

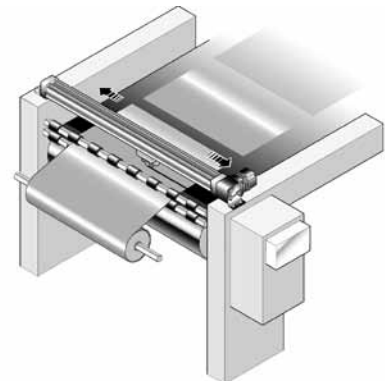

Sprühbeschichtung

- Synchronisierte bidirektionelle Bewegungen mit hoher Geschwindigkeit

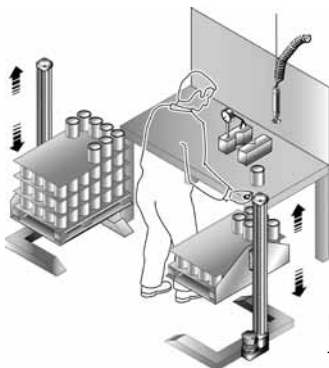

- ### Ergonomische Arbeitsplätze
- Anpassung der Arbeitshöhen

Türautomatik und Hubbegrenzer

- Einfacher bidirektioneller Betrieb



Vollautomatische Füllmaschinen

- Präzise 3-Achs Positionierung

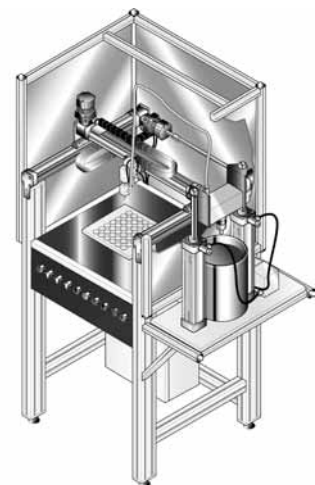

Anwendungen für elektrische Linearantriebe OSP-E

Roboteranlagen

- Verfahren der Roboter an den Arbeitsstationen

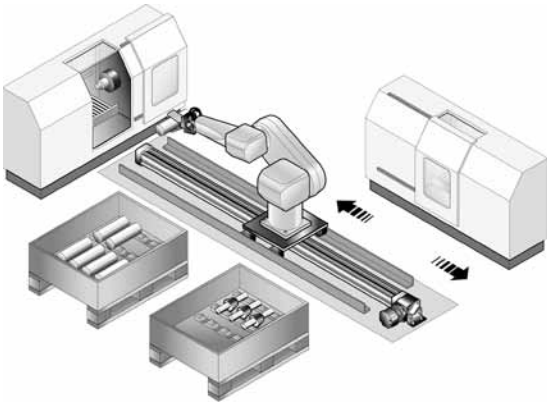

Fräsmaschinen

- Präzise, langsame Zufuhr in zwei Achsen

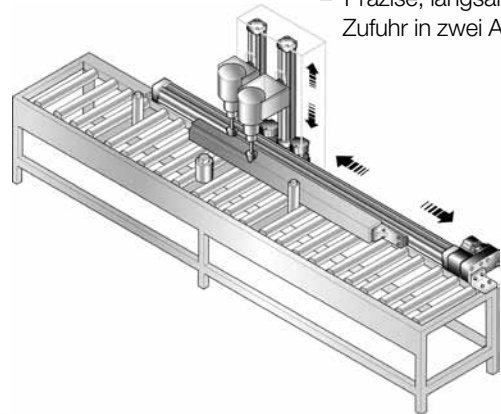

Sprühanlagen

- Präzise gegenläufige Bewegungen

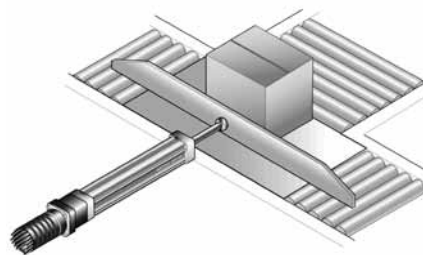
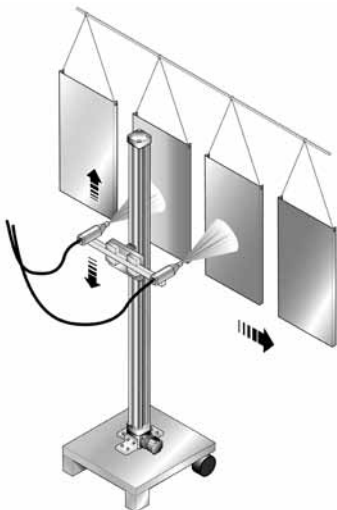

Fördersysteme

- Einfache, kreuzweise angeordnete Antriebe

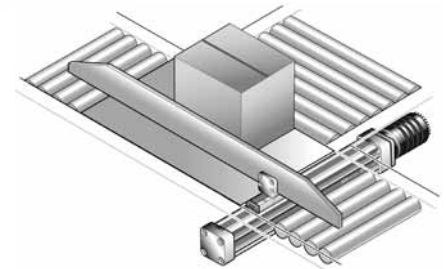

Messsysteme

- Optische Krümmungsmessung mit synchronisiertem bidirektionalem Antrieb

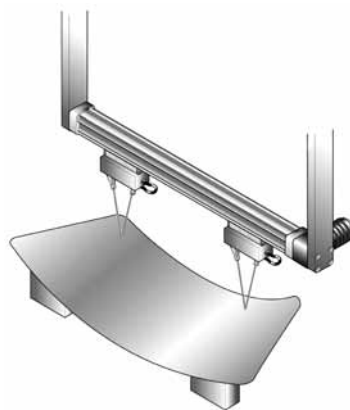

Belüftungssysteme

- Regelung von Luftbefeuchtern

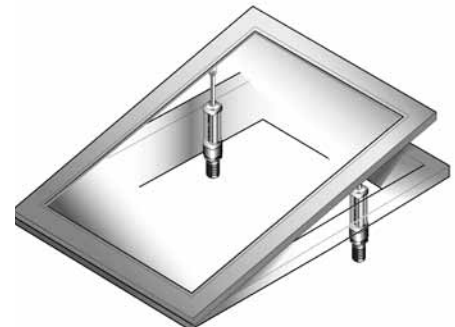

Mobile Hubsysteme

- Hubvorrichtungen mit industriellem Sicherheitsstandard

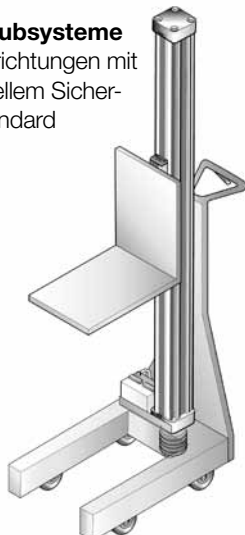

Medizinische Geräte

- Einstellung von Pflegebetten



Fördersysteme

- Zentrierung von Paketen auf Förderbändern

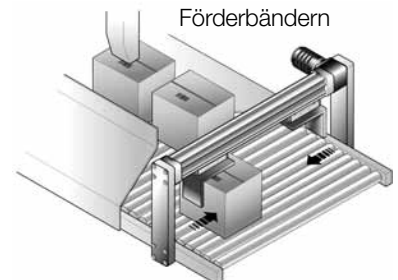

OSP-E..BHD Zahnriemenantrieb mit integrierter Führung – Kugelumlaufführung – Rollenführung



Inhaltsverzeichnis

Benennung	Seite
Übersicht	12
Ausführung mit Kugelumlaufführung	
Technische Daten	15
Abmessungen	18
Bestellangaben	24
Ausführung mit Rollenführung	
Technische Daten	20
Abmessungen	23
Bestellangaben	24

Zahnriemenantrieb mit integrierter Führung für Schwerlast-Anwendungen

Die neue Produktgeneration für lineare Antriebe mit hoher Leistungsfähigkeit. Die Baureihe OSP-E..BHD kombiniert eine robuste Bauweise mit Präzision und hoher Leistungsfähigkeit. Durch ästhetisches Design und flexible Befestigungsarten läßt er sich einfach und passgenau in jede Konstruktion formschön integrieren.

Zahnriemenantrieb – wahlweise mit integrierter Kugelumlaufführung oder Rollenführung

Vorteile:

- Genaue Weg- und Positionskontrolle
- Große Hublängen
- Hohe Geschwindigkeiten
- Hohe Belastungen
- Einfache Montage
- Geringe Wartung
- Ideal für Mehrachs-Anwendungen

Charakteristiken:

- Integrierte Kugel- oder Rollenumlaufführung
- Umfangreiches Programm mit Mehrachsen-Verbindungselementen
- Umfangreiches Programm mit Befestigungen und Zubehör
- Komplette Motor- und Steuerungspakete
- Integriertes Planetengetriebe als Option
- Sonderausführungen auf Anfrage

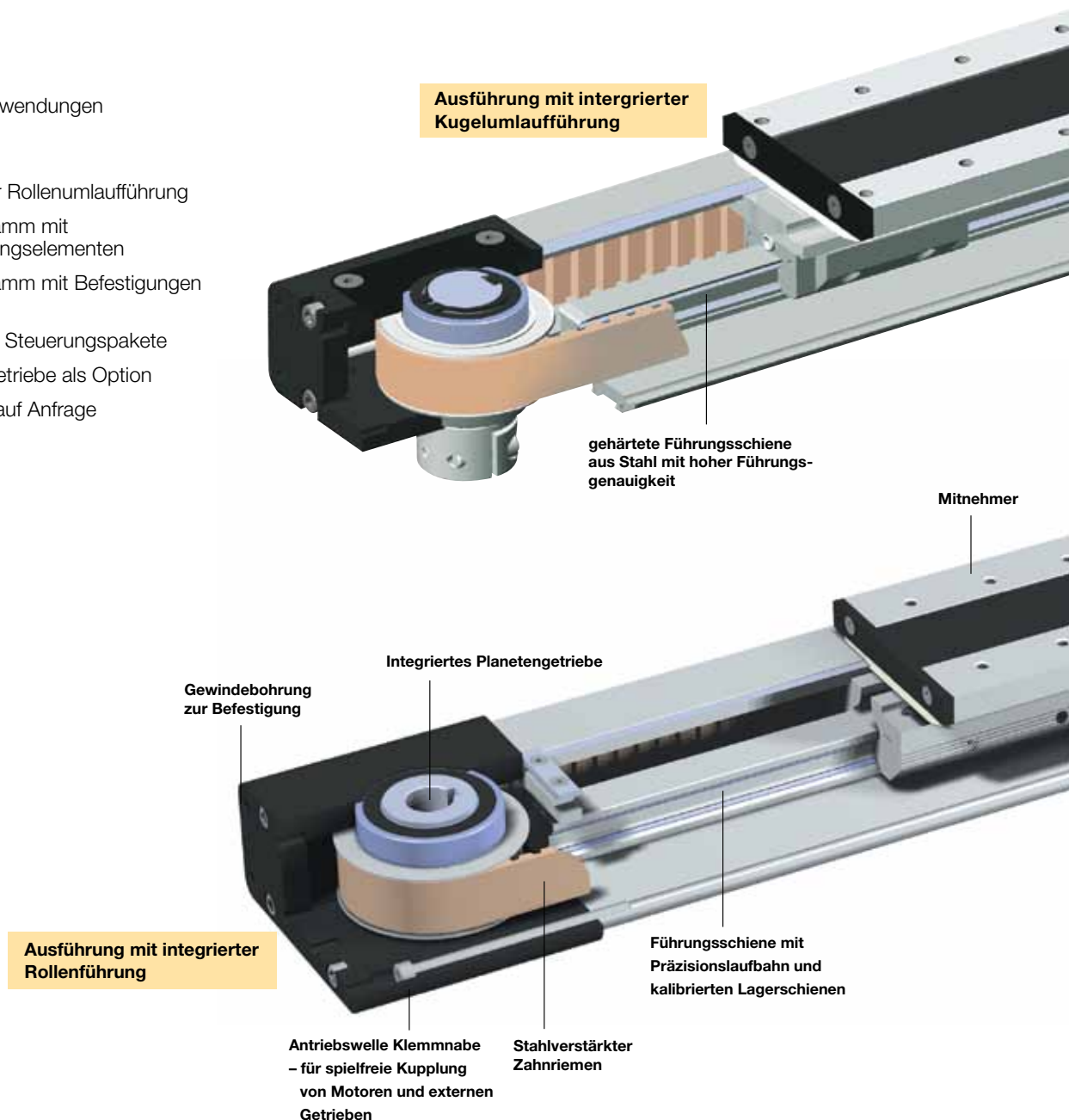

AUSFÜHRUNGEN der Antriebswelle



OPTIONEN der Antriebswelle



**OPTION
 – Integriertes Planetengetriebe**



- Äußerst kompakte und robuste Lösung, die vollständig in das Antriebsgehäuse integriert ist
- speziell auf unsere BHD-Serie abgestimmt
- In drei Standardübersetzungen erhältlich (i = 3, 5, 10)
- Sehr geringes Verdrehspiel
- Umfangreiches Programm mit Motorflanschen

Die Schwalbenschwanznuten erweitern den neuen Linearantrieb zu einem universellen Systemträger. Modulare Systemkomponenten werden einfach angeklemt.

Führungswagen aus Stahl mit integriertem Abstreifersystem und Schmiernippel

Abdeckband aus rostbeständigem Stahl

Gewindebohrungen - kompatibel mit der Proline-Serie

Geschlitztes Aluminiumprofil mit Schwalbenschwanznuten

Permanentmagnet zur berührungslosen Positionserfassung

Nadelgelagerte Laufrollen für exzellente Laufkultur bei Geschwindigkeiten bis zu 10 m/s..

Mehrachs-System

Eine umfassende Palette an Adapterplatten und Antriebswellen vereinfachen Planung und Montage.



Bi-direktionale Ausführung
 für exakte gegenläufige Bewegungen



Ausführung mit integrierter Kugelumlaufführung

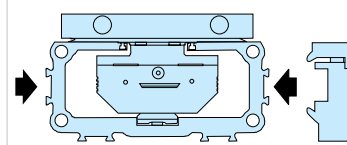

Ausführung mit integrierter Rollenführung

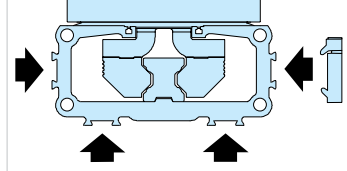

OSP-E..BHD Zahnriemenantrieb mit integrierter Führung

**Standard Versionen
 OSP-E..BHD**

Standard-Mitnehmer mit integrierter Führung und Magnetpaket zur berührungslosen Positionserfassung. Schwalbenschwanznuten zur Befestigung des Zubehörs und des Antriebes selbst.

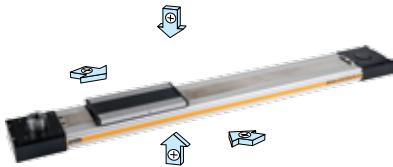

Antriebswelle mit Klemmnabe

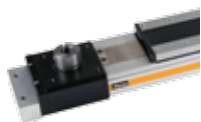

Antriebswelle mit Zapfen



Antriebsrichtung

Wichtig bei parallelen Anwendungen, z. B. mit Zwischenantriebswelle

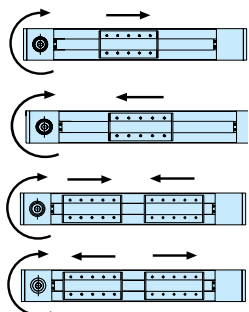

Standard

Standard –
 bi-direktionale
 Ausführung
 Version

Optionen

Tandem
 für höhere Momentaufnahme



Bi-direktional
 für perfekt synchronisierte bi-direktionale Bewegungen



Antriebswelle Klemmnabe mit Zapfen
 für Verbindung mit Verbindungswelle



Hohlwelle mit Passfedernut
 für Motorankoppelung und externe Getriebe auf engstem Raum



Integriertes Planetengetriebe
 für kompakten Einbau mit geringem Verdrehspiel



Zubehör

Motorbefestigungen



Deckelbefestigungen

zur Befestigung des Antriebes an den Strinseiten



Profilbefestigungen

zur Abstützung langer Linearantriebe bzw. zur Befestigung des Linearantriebes an den Schwalbenschwanznuten.

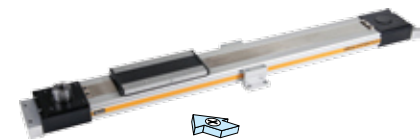

Magnetfeldsensoren

zur berührungslosen Erfassung von End- u. Zwischenpositionen des Mitnehmers

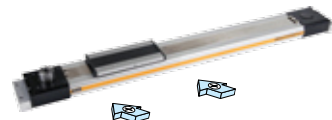

Mehrachs-Systeme

für den modularen Aufbau aus linearen Antrieben zu Mehrachssystemen

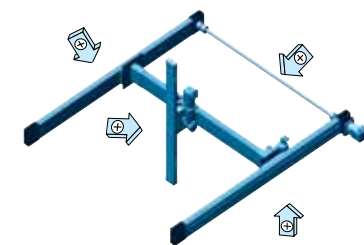

Standardausführung

- Zahnriemenantrieb mit integrierter Kugelumlaufführung
- Antriebswelle Klemmnabe oder Zapfen
- Motorenanbau gegenüber Mitnehmer
- Schwalbenschwanznuten zur Befestigung des Zubehörs und des Antriebes selbst.

Optionen

- Tandem-Ausführung für höhere Momentenaufnahme
- Bi-direktionale Ausführung für synchrone gegenläufige Bewegungen
- Integriertes Planetengetriebe
- Antriebswellen
 - Klemmnabe mit Zapfen für Parallelantriebe mit Zwischenantriebswelle
 - Hohlwelle mit Passfedernut
- Sonderantriebswellen auf Anfrage

Kenngrößen

	Zeichen	Einheit	Bemerkung
Allgemein			
Baureihe			OSP-E..BHD
Benennung			Zahnriemenantrieb mit Kugelumlaufführung
Befestigung			siehe Zeichnungen
Umgebungstemperaturbereich	ϑ_{\min}	°C	-30
	ϑ_{\max}	°C	+80
Gewicht (Masse)		kg	siehe Tabelle
Einbauanlage			beliebig
Werkstoff	Profilrohr		Aluminium, eloxiert
	Zahnriemen		Polyurethan mit Stahlkordgewebe
	Zahnriemenrad		Aluminium
	Führung		Kugelumlaufführung
	Führungsschiene		gehärtete Stahlschiene mit hoher Führungsgenauigkeit, GKI. N
	Führungswagen		Stahl, mit Abstreifersystem, Schmiernippel, Vorspannklasse 0,02 x C, GKI. H
	Abdeckband		gehärteter Stahl, rostbeständig
	Schrauben, Muttern		verzinkter Stahl
	Befestigungen		verzinkter Stahl und Aluminium
Schutzart		IP	54

Gewicht (Masse) und Massenträgheit

Baureihe	Gewicht (Masse) [kg]			Trägheitsmoment [$\times 10^{-6} \text{ kgm}^2$]		
	bei Hub 0 m	pro zus. Meter Hub	bewegliche Masse **	bei Hub 0 m	pro zus. Meter Hub	pro kg Masse
OSP-E20BHD	2,8	4,0	0,8	280	41	413
OSP-E25BHD	4,3	4,5	1,5	1229	227	821
OSP-E32BHD	8,8	7,8	2,6	3945	496	1459
OSP-E50BHD	26,0	17,0	7,8	25678	1738	3103
OSP-E20BHD*	4,3	4,0	1,5	540	41	413
OSP-E25BHD*	6,7	4,5	2,8	2353	227	821
OSP-E32BHD*	13,5	7,8	5,2	7733	496	1459
OSP-E50BHD*	40,0	17,0	15,0	49180	1738	3103

*Ausführung: Tandem und Bi-direktional (Option)

** im Hub 0m enthalten



Installations-Anweisungen

In den Enddeckeln befinden sich Gewindebohrungen zur Befestigung des Linearantriebes. Bitte prüfen Sie anhand der max. zulässigen Stützweite auf Seite 17, ob eine Mittelstütze notwendig ist. Beim Einsatz einer Mittelstütze muss mindestens ein Enddeckel gegen axiales Verschieben gesichert werden.

Wartung

Abhängig von den Einsatzbedingungen wird nach einer Betriebsdauer von 12 Monaten bzw. nach einer Laufleistung von 3000 km eine Überprüfung des Linearantriebes empfohlen. Bitte beachten Sie die dem Antrieb beiliegende Betriebsanleitung.

Inbetriebnahme

Die zulässigen technischen Daten der in diesem Datenblatt beschriebenen Produkte dürfen nicht überschritten werden. Vor der Inbetriebnahme des Linearantriebes muss der Anwender die Einhaltung der EG-Richtlinie Maschinen i. d. F. 2006/42/EG sicher stellen.

Auslegung des Linearantriebes

Nachfolgende Schritte werden zur Auslegung empfohlen:

1. Ermittlung der Hebelarme l_x, l_y und l_z von m_e zur Mittelachse des Linearantriebs.
2. Berechnung der Belastung F_x bzw. F_y durch m_e auf den Mitnehmer.
 $F = m_e \cdot g$
3. Berechnung der statischen und dynamischen Kraft F_A die vom Zahnriemen übertragen werden muss.
 $F_{A(\text{horizontal})} = F_a + F_0$
 $= m_g \cdot a + M_0 \cdot 2\pi / U_{ZR}$

 $F_{A(\text{vertikal})} = F_g + F_a + F_0$
 $= m_g \cdot g + m_g \cdot a + M_0 \cdot 2\pi / U_{ZR}$
4. Berechnung aller statischen und dynamischen Momente M_x, M_y und M_z die in der Anwendung auftreten.
 $M = F \cdot l$
5. Treffen einer Auswahl über die Tabelle T3 der maximal zulässigen Belastungen.
6. Berechnung und Prüfung der kombinierten Belastung, die nicht größer als 1 werden dürfen.
7. Kontrolle von maximalem Moment, das an der Antriebswelle auftritt, in Tabelle T2.
8. Prüfung der Aktionskraft F_A in Tabelle T1 und Festlegung der maximalen Stützweite.

Für die Motorauslegung ist die Ermittlung des effektiven Drehmoments unter Berücksichtigung der Zykluszeit erforderlich.

Legende

- l = Abstand einer Masse in x-, y- und z-Richtung zur Führung [m]
- m_e = extern bewegte Masse [kg]
- m_{LA} = bewegte Masse Linearantrieb [kg]
- m_g = gesamte bewegte Masse ($m_e + m_{LA}$) [kg]
- $F_{x/y}$ = Belastung auf den Mitnehmer je nach Einbaulage [N]

- F_A = Aktionskraft [N]
- M_0 = Leerlaufdrehmoment [Nm]
- U_{ZR} = Umfang Zahnriemenrad (linearer Weg pro Umdrehung) [m]
- g = Erdanziehung [m/s²]
- a_{max} = maximale Beschleunigung [m/s²]

Belastungswerte

T1

Kenngrößen	Einheit	Bemerkung			
		OSP-E20BHD	OSP-E25BHD	OSP-E32BHD	OSP-E50BHD
Baugröße					
Max. Geschwindigkeit	[m/s]	3 ¹⁾	5 ¹⁾	5 ¹⁾	5 ¹⁾
Linearer Weg pro Umdrehung der Antriebswelle	[mm]	125	180	240	350
Max. effektive Aktionskraft F_A bei Geschw.	< 1 m/s: [N] 1-3 m/s: [N] > 3 m/s: [N]	550 450 -	1070 890 550	1870 1560 1030	3120 2660 1940
Leerlaufdrehmoment	[Nm]	0,6	1,2	2,2	3,2
Max. Beschleunigung./Verzögerung	[m/s ²]	50	50	50	50
Wiederholgenauigkeit	[mm]	±0,05	±0,05	±0,05	±0,05
Max. Standard Hublänge	[mm]	5760 ²⁾	5700 ²⁾	5600 ²⁾	5500 ²⁾

¹⁾ bis 10 m/s auf Anfrage
²⁾ längere Hübe auf Anfrage

**Maximal zulässiges Moment an der Antriebswelle
Geschwindigkeit / Hub**

T2

OSP-E20BHD				OSP-E25BHD				OSP-E32BHD				OSP-E50BHD			
Geschw. [m/s]	Moment [Nm]	Hub [m]	Moment [Nm]	Geschw. [m/s]	Moment [Nm]	Hub [m]	Moment [Nm]	Geschw. [m/s]	Moment [Nm]	Hub [m]	Moment [Nm]	Geschw. [m/s]	Moment [Nm]	Hub [m]	Moment [Nm]
1	11	1	11	1	31	1	31	1	71	1	71	1	174	1	174
2	10	2	11	2	28	2	31	2	65	2	71	2	159	2	174
3	9	3	8	3	25	3	31	3	59	3	60	3	153	3	138
4		4	7	4	23	4	25	4	56	4	47	4	143	4	108
5		5	5	5	22	5	21	5	52	5	38	5	135	5	89

Wichtig:

Das maximal zulässige Moment an der Antriebswelle ist der niedrigste Wert des geschwindigkeits- oder hubabhängigen Momentenwertes.

Beispiel:

OSP-E25BHD Hub 5 m, verlangte Geschwindigkeit 3 m/s aus Tabelle T2; Geschwindigkeit 3 m/s bedeutet 25 Nm und Hub 5 m bedeutet 21 Nm. Das maximale Moment in dieser Anwendung ist 21 Nm.

Maximal zulässige Belastung

T3

Baureihe	Max. zulässige Kraft		Max. Momente [Nm]		
	F_y [N]	F_z [N]	M_x	M_y	M_z
OSP-E20BHD	1600	1600	21	150	150
OSP-E25BHD	2000	3000	50	500	500
OSP-E32BHD	5000	10000	120	1000	1400
OSP-E50BHD	12000	15000	180	1800	2500



Kombinierte Belastungen

Ist der Linearantrieb mehreren Belastungen, Kräften und Momenten gleichzeitig ausgesetzt, wird die maximale Belastung nach nebenstehender Formel berechnet. Die maximal zulässigen Belastungen dürfen nicht überschritten werden.

Gleichung für kombinierte Belastung

$$\frac{F_y}{F_y(\max)} + \frac{F_z}{F_z(\max)} + \frac{M_x}{M_x(\max)} + \frac{M_y}{M_y(\max)} + \frac{M_z}{M_z(\max)} \leq 1$$

Die Summe der Belastungen darf keinesfalls > 1 werden.

Belastungen, Kräfte und Momente

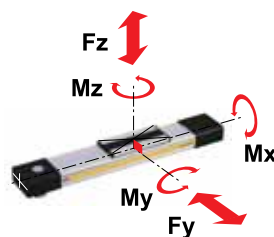

$M = F \cdot l$ [Nm]
 $M_x = M_{x \text{ statisch}} + M_{x \text{ dynamisch}}$
 $M_y = M_{y \text{ statisch}} + M_{y \text{ dynamisch}}$
 $M_z = M_{z \text{ statisch}} + M_{z \text{ dynamisch}}$

Der Abstand l (lx, ly, lz) zur Berechnung der Biegemomente bezieht sich auf die Mittelachse des Linear-Antriebes.

Maximal zulässige Stützweite - Platzierung einer Mittelstütze

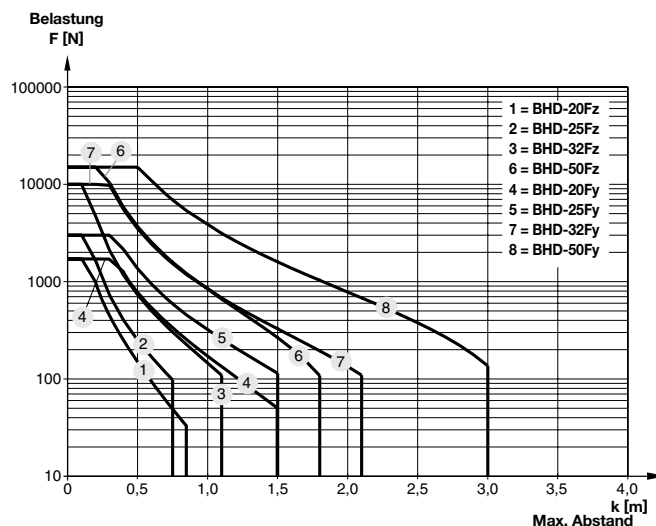
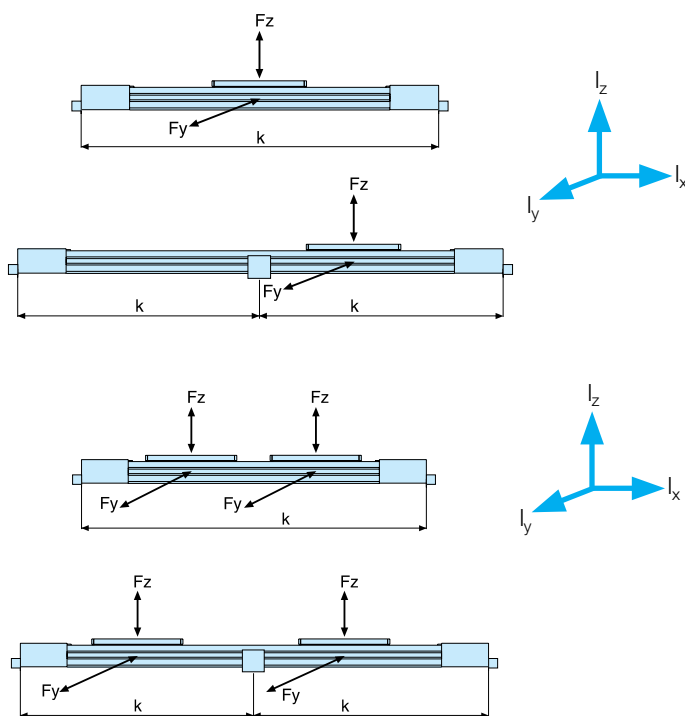

Maximal zulässige Stützweite Hublänge

Die Linearantriebe werden serienmäßig in 1 mm-Stufen bis zu einer max. Hublänge von 5700 mm geliefert. Andere Hublängen auf Anfrage. **Die mechanische Endlage darf nicht als mechanischer Anschlag verwendet werden. Sehen Sie beidseitig einen zusätzlichen Sicherheitsabstand vor, der dem linearen Weg einer Umdrehung der Antriebswelle entspricht, jedoch mindestens 100 mm.**

Bei der Verwendung eines Drehstrommotors mit Frequenzumrichter ist in der Regel eine größere Zusatzlänge notwendig als bei Servosystemen. Für weitere Informationen lassen Sie sich bitte bei Ihrer örtlichen Parker Vertretung beraten.

* Bei der bi-direktionalen Version ist die maximale Belastung (F) gleich der Summe der Belastung an beiden Mitnehmern.

$$F = F_{\text{Schlitten 1}} + F_{\text{Schlitten 2}}$$

k = Maximal zulässiger Abstand zwischen Deckelbefestigung und Mittelstütze bei einer gegebenen Belastung F. Liegt die Belastung unter oder an der Kurve in dem untenstehenden Diagramm, so beträgt die Durchbiegung maximal 0,01% des Abstands k.

OSP-E..BHD
Zahnriemenantrieb mit integrierter Kugelumlaufführung – Grundaufbau

Antriebswelle mit
– Klemmnabe
– Zapfen oder
– Klemmnabe und
Zapfen
(Option)

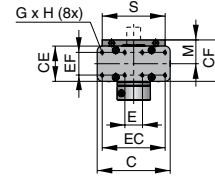
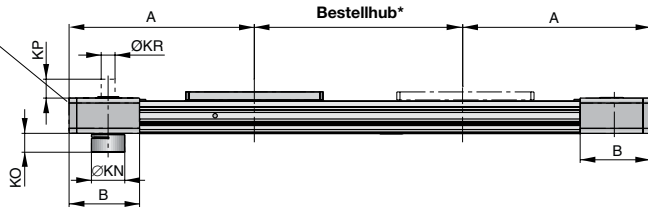

Befestigungsbohrungen für Motorflansch bzw. externes Getriebe ¹⁾

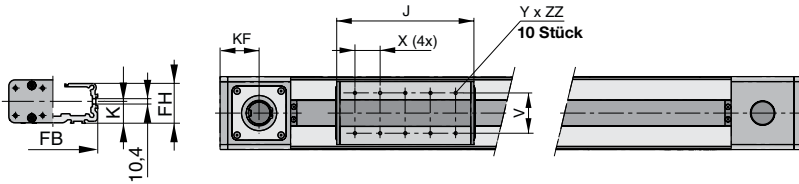
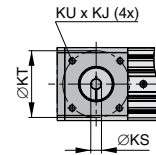

Hohlwellen-Ausführung (Option)
Maßtablelle [mm]

Baureihe	KB*	KC	KL	KT	KU x KJ
OSP-E20BHD	12 ^{H7}	13,8	4	65,7	M6 x 8
OSP-E25BHD	16 ^{H7}	18,3	5	82	M8 x 8
OSP-E32BHD	22 ^{H7}	24,8	6	106	M10 x 12
OSP-E50BHD	32 ^{H7}	35,3	10	144	M12 x 19

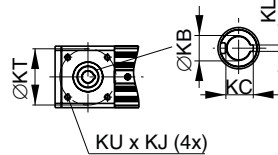

¹⁾ Wichtig:

Die Befestigungsbohrungen für das Kupplungsgehäuse / den Motorflansch / das Getriebe befinden sich auf der gegenüberliegenden Seite des Schlittens (Motoranbau Standard). Befestigungsbohrungen auf der gleichen Seite des Schlittens sind verfügbar (Motoranbau 180° Standard).

*** Hinweis:**

Die mechanische Endlage darf nicht als mechanischer Anschlag verwendet werden. Sehen Sie beidseitig einen zusätzlichen Sicherheitsabstand vor, der dem linearen Weg einer Umdrehung der Antriebswelle entspricht, jedoch mindestens 100 mm beträgt. Bestellhub = benötigter Verfahrweg + 2 x Sicherheitsabstand Bei der Verwendung eines Drehstrommotors mit Frequenzumrichter ist in der Regel eine größere Zusatzlänge notwendig als bei Servosystemen. Für weitere Informationen lassen Sie sich bitte bei Ihrem Parker Vertriebsfachmann beraten.

Option Tandem



** Bestellhub = benötigter Verfahrweg + KM min + 2 x Sicherheitsabstand

Option - Bi-direktional

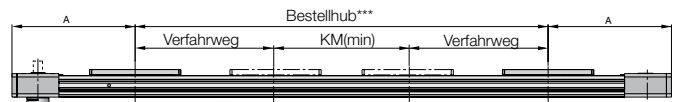

*** Bestellhub = 2 x benötigter Verfahrweg + KM min + 2 x Sicherheitsabstand

Maßtablelle [mm]

Baureihe	A	B	C	E	GxH	J	K	M	S	V	X	YxZZ	CE	CF	EC	EF	FB
OSP-E20BHD	185	76,5	73	18	M5x8,5	155	21,1	27,6	67	51	30	M5x8	38	49,0	60	27	73
OSP-E25BHD	218	88,0	93	25	M5x10	178	21,5	31,0	85	64	40	M6x8	42	52,5	79	27	92
OSP-E32BHD	262	112	116	28	M6x12	218	28,5	38,0	100	64	40	M6x10	56	66,5	100	36	116
OSP-E50BHD	347	147	175	18	M6x12	288	43,0	49,0	124	90	60	M6x10	87	92,5	158	70	164

Baureihe	FH	KF	KM _{min}	KM _{empf.}	KN	KO	KP	KR	KS	KT	KUxKJ
OSP-E20BHD	36,0	42,5	180	220	27	18,0	25	12 _{h7}	12 ^{H7}	65,7	M6x8
OSP-E25BHD	39,5	49,0	210	250	34	21,7	30	16 _{h7}	16 ^{H7}	82,0	M8x8
OSP-E32BHD	51,7	62,0	250	300	53	30,0	30	22 _{h7}	22 ^{H7}	106,0	M10x12
OSP-E50BHD	77,0	79,5	354	400	75	41,0	35	32 _{h7}	32 ^{H7}	144,0	M12x19

Andere Abmessungen für KS und KB für Sonderantriebswellen auf Anfrage – siehe Bestellschlüssel

Merkmale

- Äußerst kompakte Lösung mit hoher Steifigkeit, vollständig in den Enddeckel integriert
 - Speziell für BHD-Serie entwickelt
 - Mit drei Standardübersetzungen lieferbar (3, 5 und 10)
 - Sehr geringes Verdrehspiel
 - Große Auswahl an Motorflanschen erhältlich
- Material: Aluminium (AL-H) / Stahl (St-H)

Standardausführung

- Lage des Getriebes gegenüber des Mitnehmers

Wichtig

Für die richtige Auswahl des Motorflansches bitte bei Bestellung die genaue Bezeichnung des Motors und des Motorherstellers angeben.

Für Informationen zu den erhältlichen Motorflanschen setzen Sie sich bitte mit dem örtlichen technischen Kundendienst von Parker Hannifin in Verbindung.

Baureihe OSP-E.. BHD mit integriertem Planetengetriebe (Option)

Abmessungen

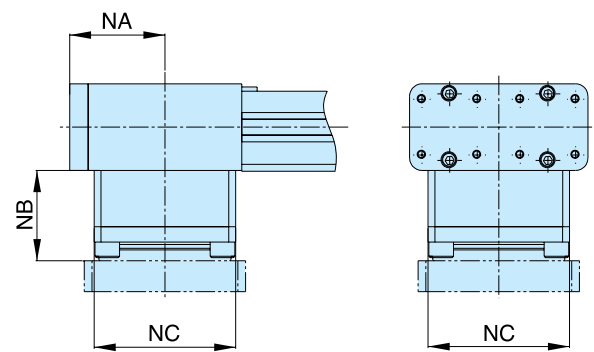
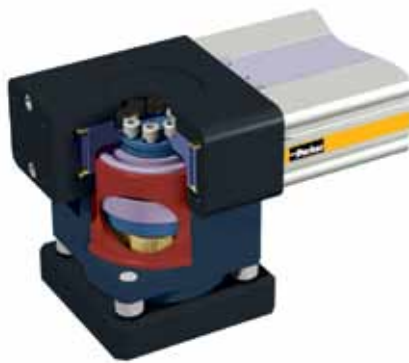

Technische Daten

Kenngrößen	Einheit	Bemerkung		
		OSP-E25BHD	OSP-E32BHD	OSP-E50BHD
Baureihe				
Übersetzung (1-stufig)	i		3/5/10	
Max. Axialkraft	$F_{a\ max}$ [N]	1550	1900	4000
Verdrehsteifigkeit (i=5)	$C_{t,21}$ [Nm/arcmin]	3,3	9,5	25,0
Verdrehsteifigkeit (i=3/10)	$C_{t,21}$ [Nm/arcmin]	2,8	8,5	22,0
Verdrehspiel	J_t [arcmin]		<12	
Linearer Weg pro Umdrehung der Antriebswelle	[mm]	220	280	360
Nenn Drehzahl	n_{nom} [min ⁻¹]	3700	3400	2600
Max. Nenn Drehzahl	n_{1max} [min ⁻¹]		6000	
Leerlaufdrehmoment bei Nenn Drehzahl	T_{012} [Nm]	<0,14	<0,51	<1,50
Lebensdauer	[h]		20 000	
Wirkungsgrad	η [%]		>97	
Laufgeräusche ($n_1=3000\ min^{-1}$)	L_{PA} [db]	<70	<72	<74

Maßtabelle [mm] und zusätzliches Gewicht

Baureihe	NA	NB	NC	Gewicht (Masse) [kg]
OSP-E25BHD	49	43	76	2,6
OSP-E32BHD	62	47	92	4,9
OSP-E50BHD	80	50	121	9,6

Standardausführung

- Zahnriemenantrieb mit integrierter Rollenführung
- Antriebswelle Klemmnabe oder Zapfen
- Motorenanbau gegenüber Mitnehmer
- Schwalbenschwanznuten zur Befestigung des Zubehörs und des Antriebes selbst.

Optionen

- Tandem-Ausführung für höhere Momentenaufnahme
- Bi-direktionale Ausführung für synchrone gegenläufige Bewegungen
- Integriertes Planetengetriebe
- Antriebswellen
 - Klemmnabe mit Zapfen für Parallelantriebe mit Zwischenantriebswelle
 - Hohlwelle mit Passfedernut
- Sonderantriebswellen auf Anfrage

Kenngößen

	Zeichen	Einheit	Bemerkung
Allgemein			
Baureihe			OSP-E..BHD
Benennung			Zahnriemenantrieb mit integrierter Rollenführung
Befestigung			siehe Zeichnungen
Umgebungstemperaturbereich	ϑ_{\min}	°C	-30
	ϑ_{\max}	°C	+80
Gewicht (Masse)		kg	siehe Tabelle
Einbauanlage			
Profilrohr			Aluminium, eloxiert
Zahnriemen			Polyurethan mit Stahlkordgewebe
Zahnriemenrad			Aluminium
Führung			Aluminium-Rollenführung
Werkstoff	Führungsschiene		Aluminium
	Laufflächen		Hochlegierter Federstahl
	Rollenkassette		Stahlrollen in Aluminiumgehäuse
	Abdeckband		gehärteter Stahl, rostbeständig
	Schrauben, Muttern		verzinkter Stahl
	Befestigungen		verzinkter Stahl und Al
Schutzart		IP	54



Gewicht (Masse) und Massenträgheit

Baureihe	Gewicht (Masse) [kg]			Trägheitsmoment [$\times 10^{-6}$ kgm ²]		
	bei Hub 0 m	pro zus. Meter Hub	bewegl. Masse	bei Hub 0 m	pro zus. Meter Hub	pro kg Masse
OSP-E25BHD	3,8	4,3	1,0	984	197	821
OSP-E32BHD	7,7	6,7	1,9	3498	438	1459
OSP-E50BHD	22,6	15,2	4,7	19690	1489	3103
OSP-E25BHD*	5,7	4,3	2,0	1805	197	821
OSP-E32BHD*	11,3	6,7	3,8	6358	438	1459
OSP-E50BHD*	31,7	15,2	9,4	34274	1489	3103

* Ausführung: Tandem und Bi-direktional (Option)

Installations-Anweisungen

In den Enddeckeln befinden sich Gewindebohrungen zur Befestigung des Linearantriebes. Bitte prüfen Sie anhand der max. zulässigen Stützweite auf Seite 22, ob eine Mittelstütze notwendig ist. Beim Einsatz einer Mittelstütze muss mindestens ein Enddeckel gegen axiales Verschieben gesichert werden.

Inbetriebnahme

Die zulässigen technischen Daten der in diesem Datenblatt beschriebenen Produkte dürfen nicht überschritten werden. Vor der Inbetriebnahme des Linearantriebs muss der Anwender die Einhaltung der EG-Richtlinie Maschinen i. d. F. 2006/42/EG sicher stellen.

Wartung

Alle beweglichen Teile sind mit einer Schmierung über die gesamte Lebensdauer ausgestattet. Abhängig von den Einsatzbedingungen wird nach einer Betriebsdauer von 12 Monaten bzw. nach einer Laufleistung von 3000 km eine Überprüfung des Linearantriebes empfohlen. Bitte beachten Sie die dem Antrieb beiliegende Betriebsanleitung.

Belastungswerte

T1

Kenngrößen	Einheit	Bemerkung			
Baugröße		OSP-E25BHD	OSP-E32BHD	OSP-E50BHD	
Max. Geschwindigkeit	[m/s]	10	10	10	
Linearer Weg pro Umdrehung der Antriebswelle	[m/s]	180	240	350	
Max. effektive Aktionskraft F_A bei Geschw.	< 1 m/s:	[N]	1070	1870	3120
	1-3 m/s:	[N]	890	1560	2660
	> 3-10 m/s:	[N]	550	1030	1940
Leerlaufdrehmoment	[Nm]	1,2	2,2	3,2	
Max. Beschleunig./Verzögerung	[m/s ²]	40	40	40	
Wiederholgenauigkeit	[mm]	±0,05	±0,05	±0,05	
Max. Standard Hublänge	[mm]	5760 ³⁾	5600 ³⁾	5500 ³⁾	

³⁾ wie Seite 16

Auslegung des Linearantriebes

Nachfolgende Schritte werden zur Auslegung empfohlen:

1. Ermittlung der Hebelarme l_x, l_y und l_z von m_e zur Mittelachse des Linearantriebs.
2. Berechnung der Belastung F_x bzw. F_y durch m_e auf den Mitnehmer $F = m_e \cdot g$

3. Berechnung der statischen und dynamischen Kraft F_A die vom Zahnriemen übertragen werden muss.

$$F_{A(\text{horizontal})} = F_a + F_0$$

$$F_{A(\text{vertikal})} = F_g + F_a + F_0$$

$$= m_g \cdot a + M_0 \cdot 2\pi / U_{ZR}$$

$$= m_g \cdot g + m_g \cdot a + M_0 \cdot 2\pi / U_{ZR}$$

4. Berechnung aller statischen und dynamischen Momente M_x, M_y und M_z die in der Anwendung auftreten.
 $M = F \cdot l$

5. Treffen einer Auswahl über die Tabelle T3 der maximal zulässigen Belastungen.

6. Berechnung und Prüfung der kombinierten Belastung, die nicht größer als 1 werden dürfen.

7. Kontrolle von maximalem Moment, das an der Antriebswelle auftritt, in Tabelle T2.

8. Prüfung der Aktionskraft F_A in Tabelle T1 und Festlegung der maximalen Stützweite. Für die Motorauslegung ist die Ermittlung des effektiven Drehmoments unter Berücksichtigung der Zykluszeit erforderlich.

Maximal zulässiges Moment an der Antriebswelle Geschwindigkeit / Hub

T2

OSP-E25BHD				OSP-E32BHD				OSP-E50BHD			
Geschw. [m/s]	Mom [Nm]	Hub [m]	Mom [Nm]	Geschw. [m/s]	Mom [Nm]	Hub [m]	Mom [Nm]	Geschw. [m/s]	Mom [Nm]	Hub [m]	Mom [Nm]
1	31	1	31	1	71	1	71	1	174	1	174
2	28	2	31	2	65	2	71	2	159	2	174
3	25	3	31	3	59	3	60	3	153	3	138
4	23	4	25	4	56	4	47	4	143	4	108
5	22	5	21	5	52	5	38	5	135	5	89
6	21	6	17	6	50	6	32	6	132	6	76
7	19	7	15	7	47	7	28	7	126	7	66
8	18			8	46			8	120		
9	17			9	44			9	116		
10	16			10	39			10	108		

Wichtig: Das maximal zulässige Moment an der Antriebswelle ist der niedrigste Wert des Geschwindigkeits- oder hubabhängigen Momentenwertes.

Beispiel: OSP-E25BHD Hub 5 m, verlangte Geschwindigkeit 3 m/s aus Tabelle T2; Geschwindigkeit 3 m/s bedeutet 25 Nm und Hub 5 m bedeutet 21 Nm. Das maximale Moment in dieser Anwendung ist 21 Nm.

Maximal zulässige Belastung

T3

Baureihe	Max. zulässige Kraft	Max. Momente [Nm]		
	F_y, F_z [N]	M_x	M_y	M_z
OSP-E25BHD	986	11	64	64
OSP-E32BHD	1348	19	115	115
OSP-E50BHD	3704	87	365	365

Legende

- l = Abstand einer Masse in x-, y- und z-Richtung zur Führung [m]
- m_e = extern bewegte Masse [kg]
- m_{LA} = bewegte Masse Linearantrieb [kg]
- m_g = gesamte bewegte Masse ($m_e + m_{LA}$) [kg]
- $F_{x/y}$ = Belastung auf den Mitnehmer je nach Einbaulage [N]

- F_A = Aktionskraft [N]
- M_0 = Leerlaufdrehmoment [Nm]
- U_{ZR} = Umfang Zahnriemenrad (linearer Weg pro Umdrehung) [m]
- g = Erdbeschleunigung [m/s²]
- $a_{max.}$ = maximale Beschleunigung [m/s²]



Kombinierte Belastungen

Ist der Linearantrieb mehreren Belastungen, Kräften und Momenten gleichzeitig ausgesetzt, wird die maximale Belastung nach nebenstehender Formel berechnet. Die maximal zulässigen Belastungen dürfen nicht überschritten werden.

Gleichung für kombinierte Belastung

$$\frac{F_y}{F_y(\max)} + \frac{F_z}{F_z(\max)} + \frac{M_x}{M_x(\max)} + \frac{M_y}{M_y(\max)} + \frac{M_z}{M_z(\max)} \leq 1$$

Die Summe der Belastungen darf keinesfalls > 1 werden.

Belastungen, Kräfte und Momente

$$M = F \cdot l \text{ [Nm]}$$

$$M_x = M_{x \text{ statisch}} + M_{x \text{ dynamisch}}$$

$$M_y = M_{y \text{ statisch}} + M_{y \text{ dynamisch}}$$

$$M_z = M_{z \text{ statisch}} + M_{z \text{ dynamisch}}$$

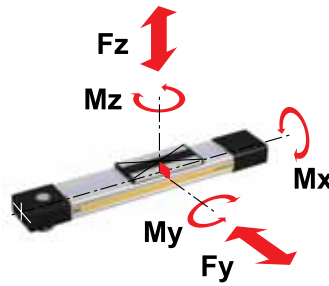

Der Abstand l (l_x, l_y, l_z) zur Berechnung der Biegemomente bezieht sich auf die Mittelachse des Linear-Antriebes.

Maximal zulässige Stützweite - Platzierung einer Mittelstütze

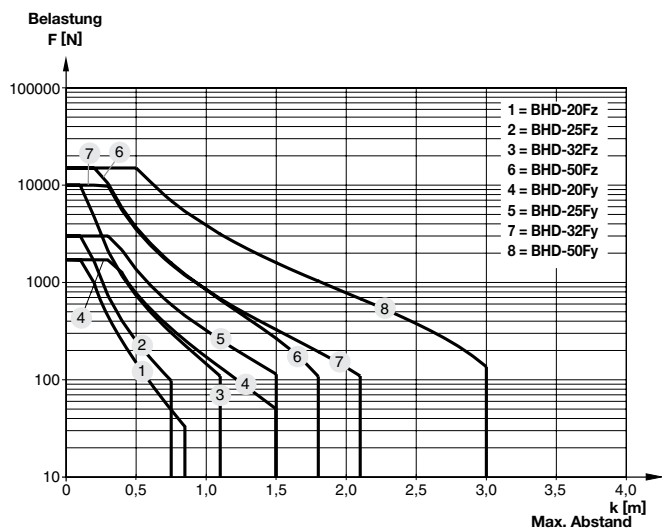
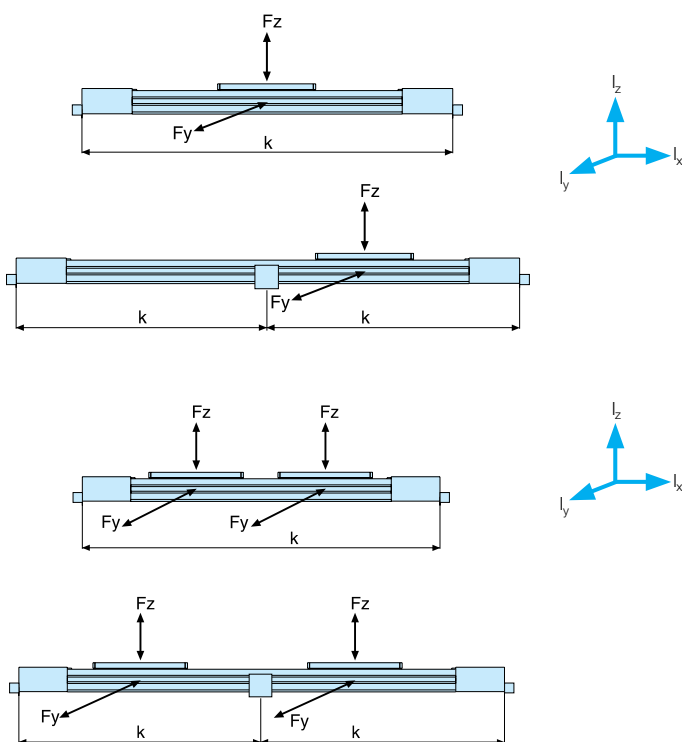

Maximal zulässige Stützweite Hublänge

Die Linearantriebe werden serienmäßig in 1 mm-Stufen bis zu einer max. Hublänge von 5700 mm geliefert. Andere Hublängen auf Anfrage. **Die mechanische Endlage darf nicht als mechanischer Anschlag verwendet werden. Sehen Sie beidseitig einen zusätzlichen Sicherheitsabstand vor, der dem linearen Weg einer Umdrehung der Antriebswelle entspricht, jedoch mindestens 100 mm.**

Bei der Verwendung eines Drehstrommotors mit Frequenzumrichter ist in der Regel eine größere Zusatzlänge notwendig als bei Servosystemen.

Für weitere Informationen lassen Sie sich bitte bei Ihrer örtlichen Parker Vertretung beraten.

* Bei der bi-direktionalen Version ist die maximale Belastung (F) gleich der Summe der Belastung an beiden Mitnehmern.

$$F = F_{\text{Schlitten 1}} + F_{\text{Schlitten 2}}$$

k = Maximal zulässiger Abstand zwischen Deckelbefestigung und Mittelstütze bei einer gegebenen Belastung F . Liegt die Belastung unter oder an der Kurve in dem untenstehenden Diagramm, so beträgt die Durchbiegung maximal 0,01% des Abstands k .

**OSP-E..BHD
Zahnriemenantrieb mit integrierter Rollenaufführung – Grundauführung**

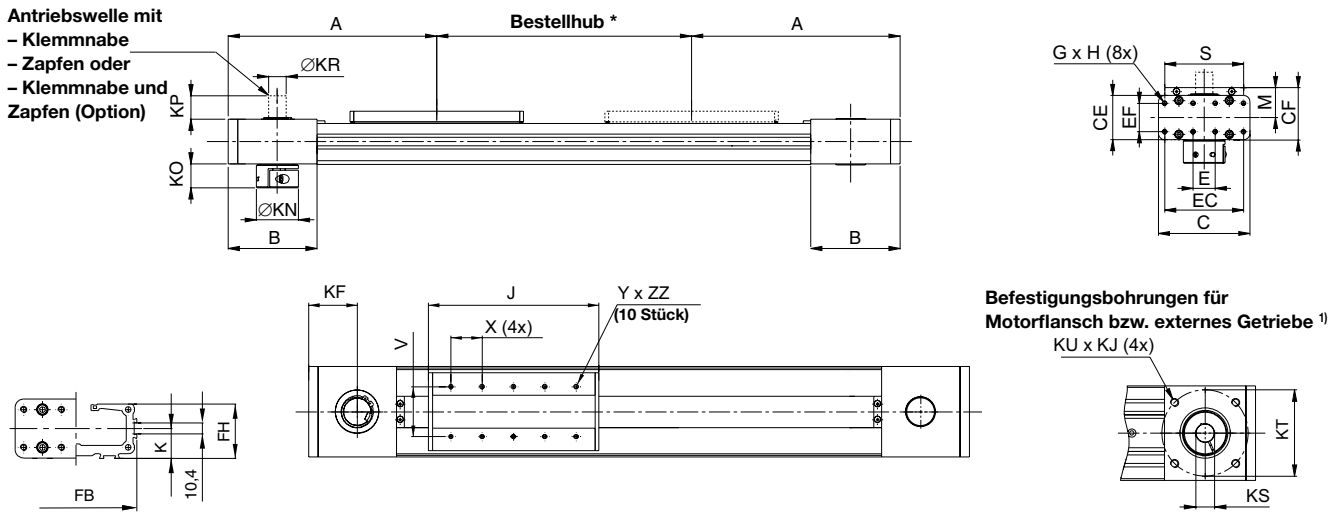

**Hohlwellen-Ausführung (Option)
Maßtabelle [mm]**

Baureihe	KB*	KC	KL	KT	KU x KJ
OSP-E25BHD	16 ^{H7}	18,3	6	82	M8 x 8
OSP-E25BHD	22 ^{H7}	24,8	6	106	M10 x 12
OSP-E50BHD	32 ^{H7}	35,3	10	144	M12 x 19

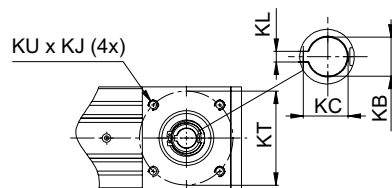

1) Wichtig:

Die Befestigungsbohrungen für das Kupplungsgehäuse/ den Motorflansch / das Getriebe befinden sich auf der gegenüberliegenden Seite des Schlittens (Motoranbau Standard). Befestigungsbohrungen auf der gleichen Seite des Schlittens sind verfügbar (Motoranbau 180° Standard).

*** Hinweis:**

Die mechanische Endlage darf nicht als mechanischer Anschlag verwendet werden. Sehen Sie beidseitig einen zusätzlichen Sicherheitsabstand vor, der dem linearen Weg einer Umdrehung der Antriebswelle entspricht, jedoch mindestens 100 mm beträgt. Bestellhub = benötigter Verfahrweg + 2 x Sicherheitsabstand Bei der Verwendung eines Drehstrommotors mit Frequenzumrichter ist in der Regel eine größere Zusatzlänge notwendig als bei Servosystemen. Für weitere Informationen lassen Sie sich bitte bei Ihrem Parker Vertriebsfachmann beraten.

Option Tandem

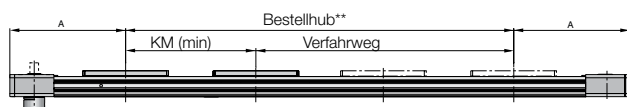

** Bestellhub = benötigter Verfahrweg + KM min + 2 x Sicherheitsabstand

Option - Bi-direktional

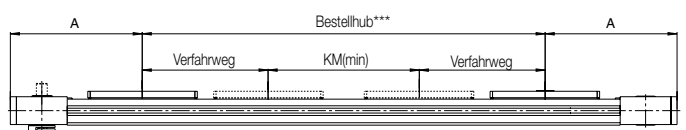

*** Bestellhub = 2 x benötigter Verfahrweg + KM min + 2 x Sicherheitsabstand

Maßtabelle [mm]

Baureihe	A	B	C	E	GxH	J	K	M	S	V	X	YxZZ	CE	CF
OSP-E25BHD	218	88,0	93	25	M5x10	178	21,5	31,0	85	64	40	M6x8	42	52,5
OSP-E32BHD	262	112	116	28	M6x12	218	28,5	38,0	100	64	40	M6x10	56	66,5
OSP-E50BHD	347	147	175	18	M6x12	263	43,0	49,0	124	90	60	M6x10	87	92,5

Baureihe	EC	EF	FB	FH	KF	KM _{min}	KM _{empf.}	KN	KO	KP	KR	KS	KT	KUxKJ
OSP-E25BHD	79	27	92	39,5	49,0	210	250	34	21,7	30	16 _{H7}	16 ^{H7}	82,0	M8x8
OSP-E32BHD	100	36	116	51,7	62,0	250	300	53	30,0	30	22 _{H7}	22 ^{H7}	106,0	M10x12
OSP-E50BHD	158	70	164	77,0	79,5	295	350	75	41,0	35	32 _{H7}	32 ^{H7}	144,0	M12x19

Andere Abmessungen für KS und KB für Sonderantriebswellen auf Anfrage – siehe Bestellschlüssel)

Bestellangaben OSPE20 - 6 0 0 02 - 00000 - 0 00 0 0 0

Baugröße	
20	Baugröße 20 (nur Antriebsart 6)
25	Baugröße 25
32	Baugröße 32
50	Baugröße 50

Antriebsart	
5	Zahnriemenantrieb mit integrierter Rollenführung (Baugröße 25, 32 und 50)
6	Zahnriemenantrieb mit integrierter Kugelumlaufführung

Mitnehmer	
0	Standard
1*	Tandem
2*	Bi-direktional

Betätigungsrichtung	
0	Standard rechts
1	Standard links
2	Bi-direktional rechts
3	Bi-direktional links

Hublänge
Angabe (fünfstellig) in mm

Antriebswelle Sonderantriebswelle auf Anfrage (8/9)		
Motoranbauweise siehe M		
0 A	Zapfen	
0 B	Zapfen	
0 2	Klemmnabe	
0 3*	Klemmnabe mit Zapfen	
0 4	Klemmnabe	
0 5*	Klemmnabe mit Zapfen	
0 6*	Hohlwelle	
0 7*	Hohlwelle	

OSP-E.. BHD als Parallelantrieb mit Zwischenantriebswelle MAS-..

OSP-E..60005-..	M	
OSP-E..6010A-..		
OSP-E..60003-..	M	
OSP-E..6010B-..		

↑ ↑
Antriebswelle
Betätigungsrichtung

Integriertes Getriebe *		
1 X**	Übersetzung i=3	
2 X**	Übersetzung i=5	
3 X**	Übersetzung i=10	
4 X**	Übersetzung i=3	
5 X**	Übersetzung i=5	
6 X**	Übersetzung i=10	

Anbausatz für Getriebe *					
Baugröße		20	25	32	50
A7	PS60	x ²	x ¹		
A8	PS90			x ¹	
A9	PS115				x ¹
C0	LP050 / PV40-TA	x ¹			
C1	LP070 / PV60-TA	x ²	x ¹		
C2	LP090 / PV90-TA			x ¹	
C3	LP120				x ¹

x¹: Anbausatz für Antriebswelle mit Klemmnabe
(02 / 03 / 04 / 05)

x²: Anbausatz für Antriebswelle mit Zapfen (0A / 0B)

Info: Anbaumaße für Motoren und Getriebe siehe Seite 191

Niro	
0	Standard
1*	Niro Schrauben

Magnetfeldsensoren * siehe Seite 165 ff	
0	Ohne
1	1 St. RST-K 2NO / 5m Kabel
2	1 St. RST-K 2NC / 5m Kabel
3	2 St. RST-K 2NC / 5m Kabel
4	2 St. RST-K 2NC, 1 St. RST-K 2NO / 5m Kabel
5	1 St. RST-S 2NO / M8 Stecker
6	1 St. RST-S 2NC / M8 Stecker
7	2 St. RST-S 2NC / M8 Stecker
8	2 St. RST-S 2NC, 1 St. RST-S 2NO / M8 Stecker
A	1 St. EST-S NPN / M8 Stecker
B	2 St. EST-S NPN / M8 Stecker
C	3 St. EST-S NPN / M8 Stecker
D	1 St. EST-S PNP / M8 Stecker
E	2 St. EST-S PNP / M8 Stecker
F	3 St. EST-S PNP / M8 Stecker

Profilbefestigung * siehe Seite 147 ff	
0	Ohne
1	1 Paar Typ E1
2	1 Paar Typ D1
3	1 Paar Typ MAE
4	2 Paar Typ E1
5	2 Paar Typ D1
6	2 Paar Typ MAE
7	3 Paar Typ E1
8	3 Paar Typ D1
9	3 Paar Typ MAE
A	4 Paar Typ E1
B	4 Paar Typ D1
C	4 Paar Typ MAE

Deckelbefestigung * siehe Seite 141 ff	
0	Ohne
A	1 Paar Typ CN
B	1 Paar Typ CO

Sonstiges Zubehör – bitte separat bestellen	
Benennung	Seite
Motorbefestigung	135
Mehrachssystem für Linearantriebe	177 ff

* Option

** Baugröße 25, 32 und 50

OSP-E..BV **Vertikaler Zahnriemenantrieb** **mit integrierter Kugelumlaufführung**



Inhaltsverzeichnis

Benennung	Seite
Übersicht	28
Technische Daten	31
Abmessungen	34
Bestellangaben	36

Vertikaler Zahnriemenantrieb mit integrierter Kugelumlaufführung in Mehrachssystemen

Der vertikale Zahnriemenantrieb mit integrierter Kugelumlaufführung OSP-E..BV wurde speziell für Hubbewegungen in der Z-Achse entwickelt. Mit dem besonders schwingungsarmen Vertikaltrieb OSP-E..BV in Kombination mit der Schwerlastbaureihe OSP-E..BHD werden höchste Anforderungen von Portal- und Handlingsanwendungen optimal umgesetzt.

Vorteile

- geringe bewegte Masse durch feststehenden Antriebskopf
- hohe Momentenbelastung aufgrund der integrierten Kugelumlaufführung
- berührungslose Positionserfassung durch Magnetfeldsensoren
- einfache Montage
- geringe Wartung

Charakteristiken

- hohe Beschleunigungen und Geschwindigkeiten
- Antriebswelle mit Klemmnabe oder Zapfen
- Kraftübertragung durch Zahnriemen
- bewegtes Achsprofil
- komplette Motor- und Steuerungspakete

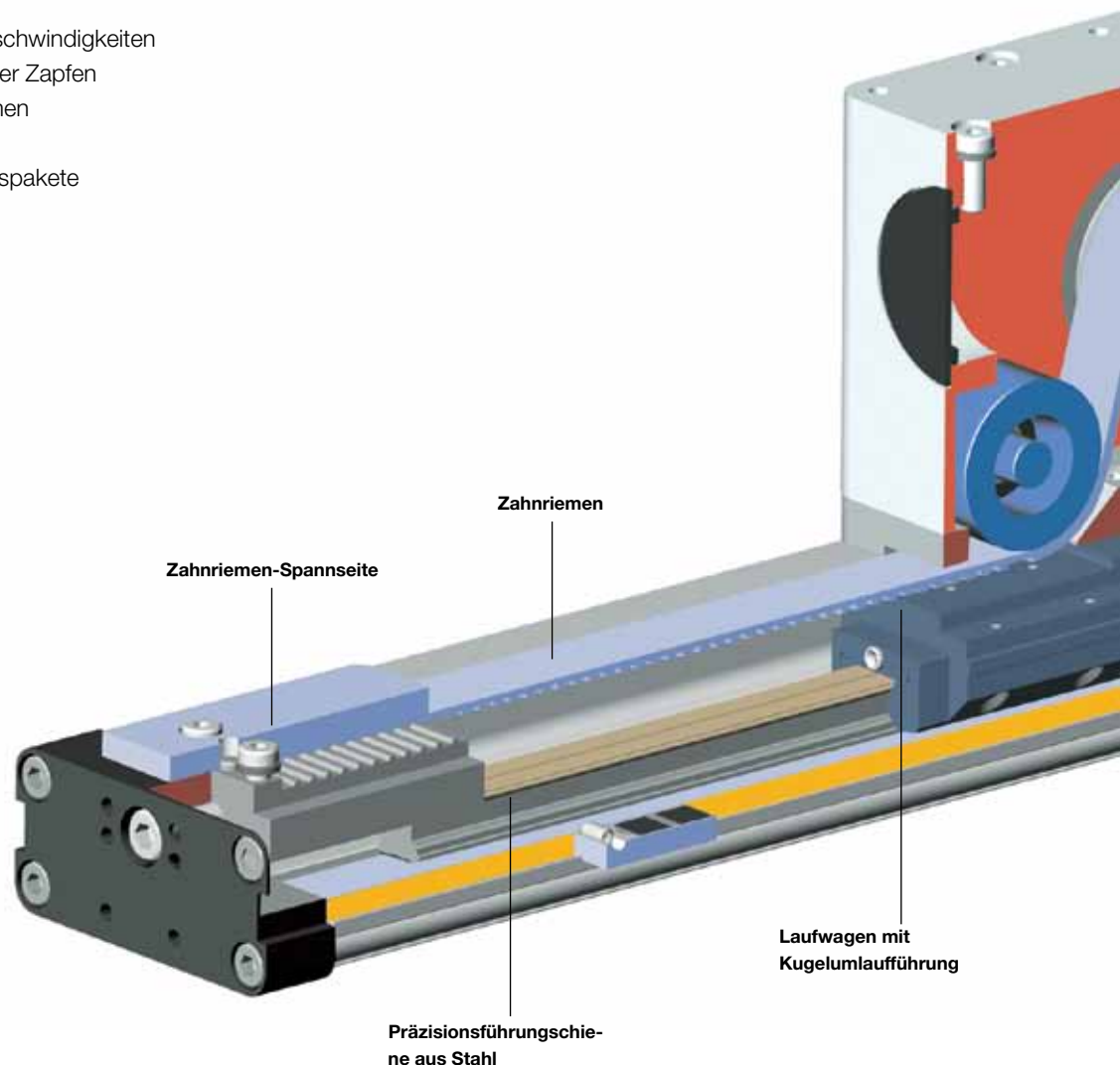

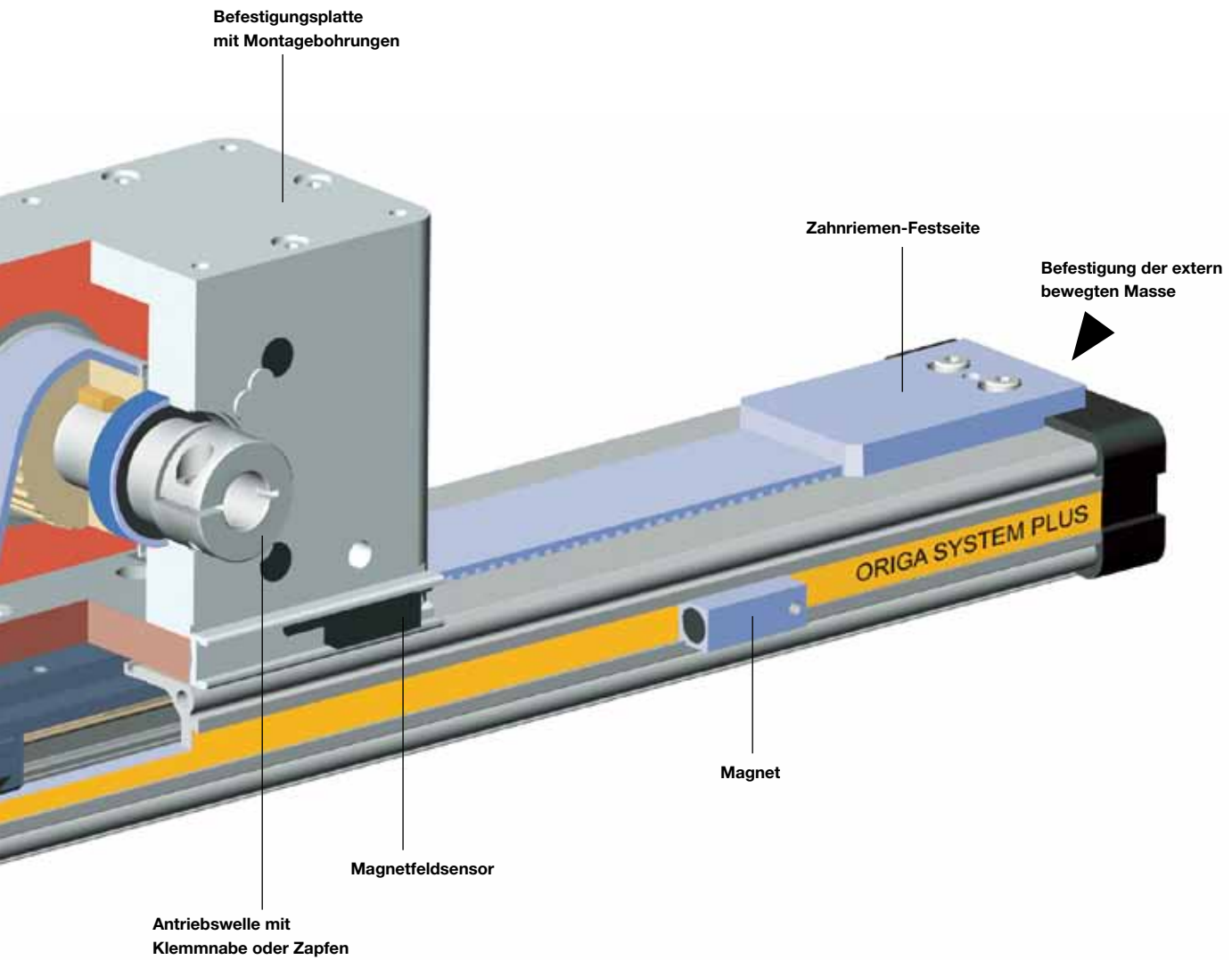

OSP-E..BV vertikaler Zahnriemenantrieb mit integrierter Kugelumlaufführung

Standard Versionen

OSP-E..BV

Standard-Antriebskopf mit Antriebswelle „Klemmnabe“ oder „Zapfen“ und integrierter Kugelumlaufführung mit zwei Laufwägen.

Wahl der Seite an der das Getriebe oder der Motor angebaut werden soll.

Antriebswelle Klemmnabe



Antriebswelle Zapfen



Antriebswelle Klemmnabe und Zapfen



Antriebswelle Zapfen beidseitig



Optionen

Tandem

Erhöhte Momentenbelastung durch Einbau von zwei weiteren Laufwägen und einem Antriebskopf.



Hohlwelle mit Passfedernut

Für direkte Ankopplung von Getriebe oder Motor mit Passfeder.



Zubehör

Motorbefestigung

Zur Anbindung von Getriebe oder Motor direkt an Antriebswelle mit Klemmnabe, oder mit einer Motor-kupplung an Antriebswelle mit Zapfen.



Magnetfeldsensoren

Magnetfeldsensor mit Stecker, Befestigungsschiene und Magnete für berührungslose Positionserfassung der Endlagen. Energiekettentaugliches Kabel mit 5 m, 10 m oder 15 m kann separat bestellt werden.

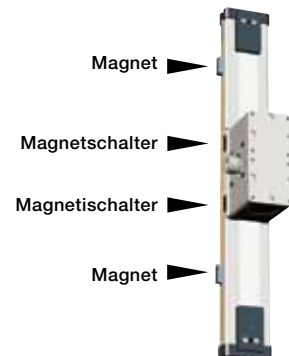

Mehrachs-Systeme

Für den modularen Aufbau von Linearantrieben zu Mehrachssystemen.

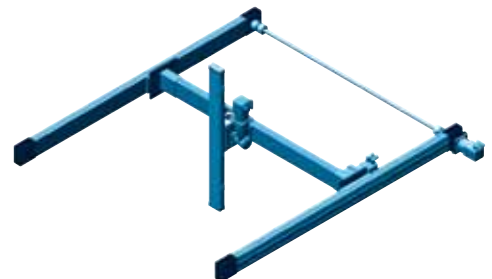

Standardausführung

- Zahnriemenantrieb mit integrierter Kugelumlaufführung
- Antriebswelle mit Klemmnabe oder Zapfen
- Motoranbauseite wählbar

Optionen

- Tandem-Ausführung für höhere Momentenaufnahme
- Antriebswelle
 - Klemmnabe mit Zapfen oder Zapfen beidseitig für Anbau einer Zwischenantriebswelle
 - Hohlwelle mit Passfedernut
- Sonderantriebswellen auf Anfrage

Kenngrößen

	Zeichen	Einheit	Bemerkung
Allgemein			
Baureihe			OSP-E..BV
Benennung			vertikaler Zahnriemenantrieb mit integrierter Kugelumlaufführung
Befestigung			siehe Zeichnungen
Temperaturbereich	ϑ_{\min}	°C	-30
	ϑ_{\max}	°C	+80
Gewicht (Masse)		kg	siehe Tabelle
Einbauanlage			
Profilrohr			Aluminium, eloxiert
Zahnriemen			Polyurethan mit Stahlkordgewebe
Zahnriemenrad			Aluminium
Material	Führung		Kugelumlaufführung
	Führungsschiene		gehärtete Stahlschiene mit hoher Führungsgenauigkeit, GKI. N
	Führungswagen		Stahl, mit Abstreifersystem, Schmiernippel, Vorspannklasse 0,08 x C, GKI. N
	Abdeckband		gehärteter Stahl, rostbeständig
	Schrauben, Muttern		verzinkter Stahl
Schutzart		IP	20

Gewicht (Masse) und Massenträgheit

Baureihe	Gesamt-Gewicht (Masse) [kg]		bewegliche Masse [kg]		Trägheitsmoment [$\times 10^{-6}$ kgm ²]		
	bei Hub 0 m	Antriebskopf im Hub 0 m enthalten	bei Hub 0 m	pro zus. Meter Hub	bei Hub 0 m	pro zus. Meter Hub	pro kg Masse
OSP-E20BV	3,4	1,9	1,6	4,0	486	1144	289
OSP-E25BV	7,7	5,3	2,4	4,4	1695	2668	617
OSP-E20BV*	5,3	2 x 1,9	1,6	4,0	533	1144	289
OSP-E25BV*	13	2 x 5,3	2,4	4,4	1915	2668	617

* Ausführung: Tandem (Option)



Installations-Anweisungen

Stellen Sie sicher, dass der Antrieb OSP-E..BV antriebsseitig immer mit einer Bremse betrieben wird. Zur Befestigung der extern zu bewegenden Masse befinden sich in den Enddeckeln Gewindebohrungen. Prüfen Sie vor dem Anbau den korrekten Schwerpunkt Abstand nach Tabelle.

Befestigen Sie die externe Masse auf der Zahnriemen-Festseite, damit die Zahnriemenspannung auf der Zahnriemen Spannseite ohne Demontage geprüft und eingestellt werden kann.

Wartung

Abhängig von den Einsatzbedingungen wird nach einer Betriebsdauer von 12 Monaten bzw. einer Laufleistung von 3.000 km die Überprüfung des Linearantriebs empfohlen. Bitte beachten Sie die dem Antrieb beiliegende Betriebsanleitung.

Inbetriebnahme

Die zulässigen technischen Daten der in diesem Datenblatt beschriebenen Produkte dürfen nicht überschritten werden. Vor der Inbetriebnahme des Linearantriebs muss der Anwender die Einhaltung der EG-Richtlinie Maschinen i. d. F. 2006/42/EG sicher stellen.

Auslegung des Linearantriebes

Nachfolgende Schritte werden zur Auslegung empfohlen:

1. Ermittlung der Hebelarme l_x , l_y und l_z von m_e zur Mittelachse des Linearantriebs.
2. Berechnung der statischen und dynamischen Kraft F_A die vom Zahnriemen übertragen werden muss.

$$F_A = F_g + F_a + F_0$$

$$= m_g \cdot g + m_g \cdot a + M_0 \cdot 2\pi / U_{ZR}$$
3. Berechnung aller statischen und dynamischen Momente M_x , M_y und M_z die in der Anwendung auftreten. $M = F \cdot l$
4. Treffen einer Auswahl über die Tabelle T3 der maximal zulässigen Belastungen.
5. Berechnung und Prüfung der kombinierten Belastung, die nicht größer als 1 werden dürfen.
7. Kontrolle von maximalem Moment, das an der Antriebswelle auftritt, in Tabelle T2.
8. Prüfung der Aktionskraft F_A in Tabelle T1 und Festlegung der maximalen Stützweite.
 Für die Motorauslegung ist die Ermittlung des effektiven Drehmoments unter Berücksichtigung der Zykluszeit erforderlich.

Belastungswerte

T1

Kenngrößen	Einheit	Bemerkung	
Baugröße		OSP-E20BV	OSP-E25BV
max. Geschwindigkeit	[m/s]	3,0	5,0
Linearer Weg pro Umdrehung der Antriebswelle	[mm/U]	108	160
max. effektive Aktionskraft F_A bei Geschwindigkeit	1m/s	[N]	650
	1 - 2 m/s	[N]	450
	> 3 - 5 m/s	[N]	-
Leerlaufdrehmoment ²⁾	[Nm]	0,6	1,2
max. Beschleunigung / Verzögerung	[m/s ²]	20	20
Wiederholgenauigkeit	+/- [mm]	0,05	0,05
max. Standard-Hublänge ¹⁾	[mm]	1000	1500
max. empfohlene, zulässige Masse ³⁾	[kg]	10	20

¹⁾ längere Hübe auf Anfrage
²⁾ resultierend aus Verschiebewiderstand
³⁾ vertikal

Max. zulässiges Antriebsmoment an der Antriebswelle Geschwindigkeit / Hub

T2

OSP-E-20BV				OSP-E-25BV			
Geschwindigkeit [m/s]	Moment [Nm]	Hub [m]	Moment [Nm]	Geschwindigkeit [m/s]	Moment [Nm]	Hub [m]	Moment [Nm]
1	19	1	17	1	36	1	36
2	17	2	11	2	30	2	36
3	16			3	30		
				4	28		
				5	27		

Wichtig: Das maximal zulässige Moment ergibt sich aus dem niedrigsten Momentenwert von maximaler Geschwindigkeit und maximalem Hub der Anwendung.

Beispiel:

OSP-E25BV mit geforderter maximalen Geschwindigkeit $v = 3 \text{ m/s}$ und Hub = 1 m. Aus der Tabelle T2 ergeben sich entsprechend zulässige Momente für die Geschwindigkeit 30 Nm und den Hub 36 Nm. Das maximale Moment an der Antriebswelle wird somit durch die Geschwindigkeit bestimmt und darf in dieser Anwendung maximal 30 Nm betragen.

Legende

- l = Abstand einer Masse in x-, y- und z-Richtung zur Führung [m]
- m_e = extern bewegte Masse [kg]
- m_{LA} = bewegte Masse Linearantrieb [kg]
- m_g = gesamte bewegte Masse ($m_e + m_{LA}$) [kg]
- F_A = Aktionskraft [N]
- M_0 = Leerlaufdrehmoment [Nm]
- U_{ZR} = Umfang Zahnriemenrad (linearer Weg pro Umdrehung) [m]
- g = Erdbeschleunigung [m/s²]
- a_{max} = maximale Beschleunigung [m/s²]

Maximal zulässige Belastung

T3

Baureihe	max. zulässige Kraft		max. Momente		
	F _y [N]	F _z [N]	M _x [Nm]	M _y [Nm]	M _z [Nm]
OSP-E20BV	1600	1600	20	100	100
OSP-E25BV	2000	3000	50	200	200

Belastungen, Kräfte und Momente

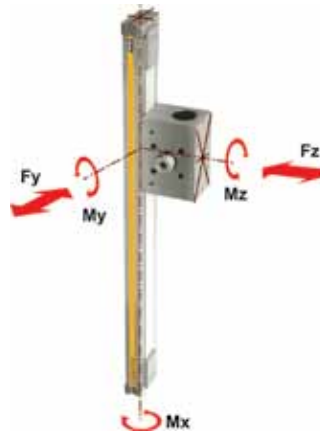

$M = F \cdot l$ [Nm]
 $M_x = M_{x \text{ statisch}} + M_{x \text{ dynamisch}}$
 $M_y = M_{y \text{ statisch}} + M_{y \text{ dynamisch}}$
 $M_z = M_{z \text{ statisch}} + M_{z \text{ dynamisch}}$

Der Abstand l (l_x, l_y, l_z) zur Berechnung der Biegemomente bezieht sich auf die Mittelachse des Linear-Antriebes.

Kombinierte Belastungen

Ist der Lineartrieb mehreren Belastungen, Kräften und Momenten gleichzeitig ausgesetzt, wird die maximale Belastung nach nebenstehender Formel berechnet. Die maximal zulässigen Belastungen dürfen nicht überschritten werden.

Gleichung für kombinierte Belastung

$$\frac{F_y}{F_y(\text{max})} + \frac{F_z}{F_z(\text{max})} + \frac{M_x}{M_x(\text{max})} + \frac{M_y}{M_y(\text{max})} + \frac{M_z}{M_z(\text{max})} \leq 1$$

Die Summe der Belastungen darf keinesfalls > 1 werden.

Schwerpunkt Abstand für externe Masse vom Mittelpunkt des Antriebes

Masse [kg]	OSP-E-20BV		OSP-E-25BV	
	Hebelarm l_z [mm]	max. zulässige Beschleunigung/Verzögerung [m/s ²]	Hebelarm l_z [mm]	max. zulässige Beschleunigung/Verzögerung [m/s ²]
> 3 bis 5	0	20	50	20
> 5 bis 10	0	20	40	20
> 10 bis 15	-	-	35	20
> 15 bis 20	-	-	30	15

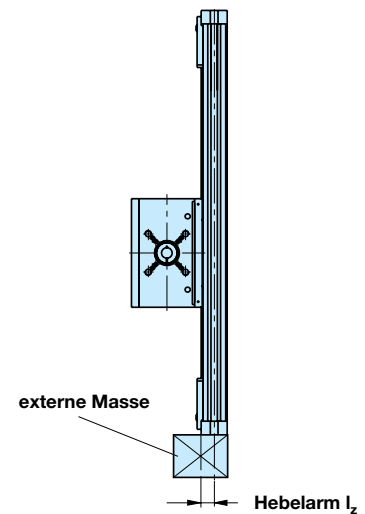

OSP-E.. BV
Vertikaler Zahnriemenantrieb mit integrierter Kugelumlaufführung – Grundauführung

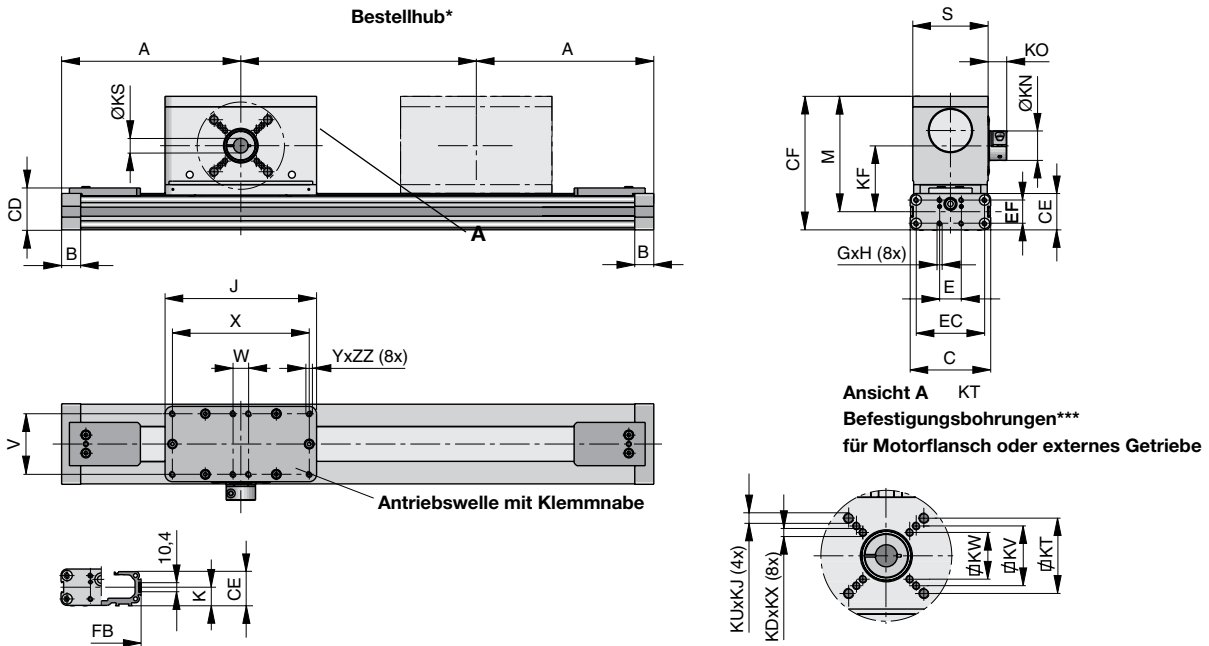

Antriebswelle mit Zapfen

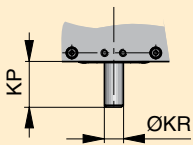

Hohlwelle mit Passfedernut (Option)

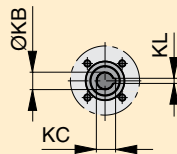

Baureihe	ØKB	KC	KL	KP	ØKR
OSP-E20BV	12 ^{H7}	13,8	4	28,5	12 _{h7}
OSP-E25BV	16 ^{H7}	18,3	5	31,5	16 _{h7}

***Hinweis:** Die mechanische Endlage darf nicht als mechanischer Anschlag verwendet werden. Sehen Sie beidseitig einen zusätzlichen Sicherheitsabstand vor, der dem linearen Weg einer Umdrehung der Antriebswelle entspricht, jedoch mindestens 100 mm beträgt.

Bestellhub = benötigter Verfahrweg + 2 x Sicherheitsabstand

Bei der Verwendung eines Drehstrommotors mit Frequenzumrichter ist in der Regel eine größere Zusatzlänge notwendig als bei Servosystemen. Für weitere Informationen lassen Sie sich bitte bei Ihrer örtlichen Parker Vertretung beraten.

Option – Tandem

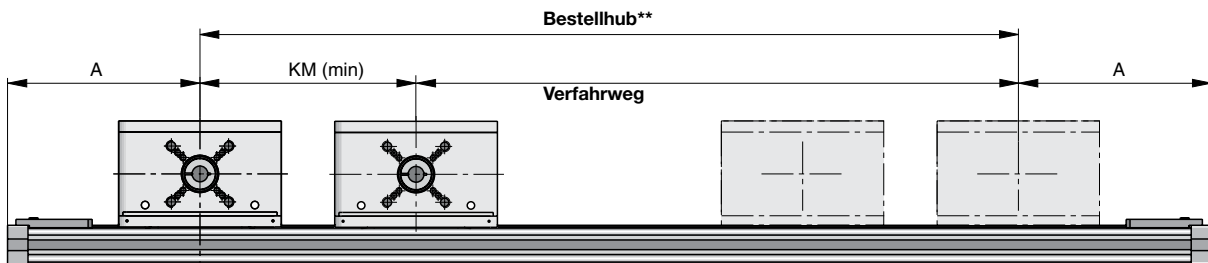

** Bestellhub = benötigter Verfahrweg + KM min + 2 x Sicherheitsabstand

Maßtabelle [mm]

Baureihe	A	B	C	E	GxH	J	K	M	S	V	W	X	Y	CD	CE	CF
OSP-E20BV	148	22	93	25	M5x12	139	21,1	102,3	68	51	40	120	M6	40,4	34	123,3
OSP-E25BV	210	22	93	25	M5x12	175	21,5	133,5	87	70	18	158	M6	49,0	42	154,5

Baureihe	EC	EF	FB	FH	KDxKX	KF	KM _{min}	KN	KO	KS	KT	KUxKJ	KV	ZZ
OSP-E20BV	59	21	73	36,0	-	61,3	155	27	16,0	12 ^{H7}	46,5	M6x10	-	10
OSP-E25BV	79	27	92	39,5	M6x16	76,0	225	34	21,5	16 ^{H7}	58,0	M8x16	46	10

*** Die Befestigungsbohrungen für das Kupplungsgehäuse befinden sich auf der Anbauseite des Motors.
Bitte beachten Sie daher die richtige Angabe der Motoranbauseite bei der Bestellung

(Andere Abmessungen für KS und KB für Sonderantriebswellen auf Anfrage – siehe Bestellschlüssel)

Berührungslose Abtastung mit Magnetfeldsensoren

Das Magnetfeldsensor-Set, bestehend aus zwei Magnetfeldsensoren, einer Befestigungsschiene und zwei Magneten, ist für die berührungslose Abtastung der Endlagen. Die Befestigungsschiene und Magnetschalter werden an den Antriebskopf montiert und die Magnete in der Schwalbenschwanznut des Profils befestigt. Die Magnetfeldsensoren sind vom Typ RS-S (Reed mit 0,3m Stecker). Als Verbindungskabel empfiehlt Parker energieketientaugliches Kabel.

Abmessungen

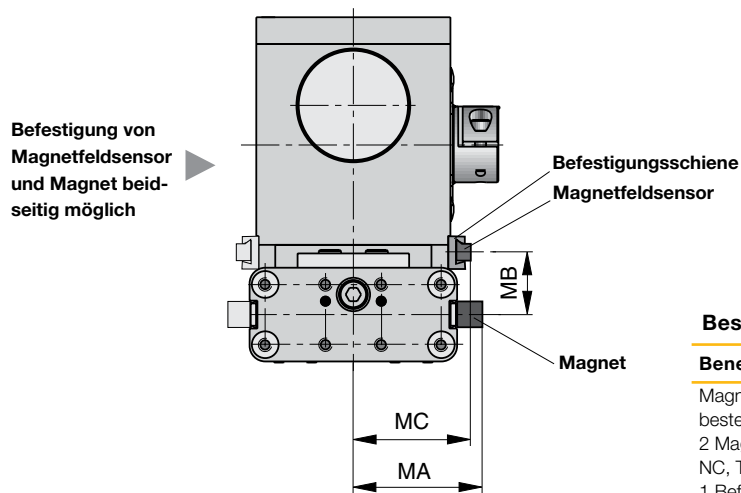
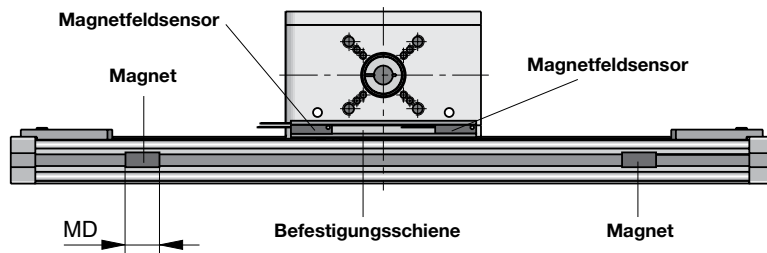

Maßtabelle [mm]

Baureihe	MA	MB	MC	MD
OSP-E20BV	46	23,7	42,3	35
OSP-E25BV	56	26,0	51,0	35

Bestellangaben

Benennung	Ident-Nr.
Magnetfeldsensor-Set bestehend aus: 2 Magnetfeldsensoren, Reed NC, Typ P8S-GESNXS 1 Befestigungsschiene 2 Magnete	18210FIL
Verbindungskabel energieketientauglich	
5 m	KL3186
10 m	KL3217
15 m	KL3216











Bestellangaben OSPE20 - 7 0 0 02 - 00000 - 0 00 0 0 0

Baugröße	
20	Baugröße 20
25	Baugröße 25

Antriebsart	
7	Vertikaler Zahnriemenantrieb mit integrierter Kugelumlauführung

Antriebskopf	
0	Standard
1*	Tandem

Hublänge
Angabe (fünfstellig) in mm

Antriebswelle / Lage des Motors		
Motoranbauseite siehe M		
0 A	Welle mit Zapfen	M 
0 B	Welle mit Zapfen	 M
0 C*	Welle mit Zapfen beidseitig	M 
0 D*	Welle mit Zapfen beidseitig	 M
0 2	Welle-Klemmnabe	M 
0 3*	Welle-Klemmnabe mit Zapfen	M 
0 4	Welle Klemmnabe	 M
0 5*	Welle Klemmnabe mit Zapfen	 M
0 6*	Hohlwelle mit Passfedernut	M 
0 7*	Hohlwelle mit Passfedernut	 M

Sonderantriebswelle auf Anfrage (8/9)

Magnetfeldsensor *		siehe Seite 165 ff
0	Ohne	
2*	2 Stück RST-S NC /M8 Stecker/Magnete	

Anbausatz für Motor und Getriebe *			
Baugröße		20	25
A3	SMx82 xx xx 8 14 ...	x ²	x ²
A7	PS60	x ²	x ¹
C0	LP050 / PV40-TA	x ¹	
C1	LP070 / PV60-TA	x ²	x ¹

X¹: Anbausatz für Antriebswelle mit Klemmnabe
 (02 / 03 / 04 / 05)

X²: Anbausatz für Antriebswelle mit Zapfen
 (0A / 0B / 0C / 0D)

Info: Anbaumaße für Motoren und Getriebe
 siehe Seite 191

Niro	
0	Standard
1*	Niro Screws

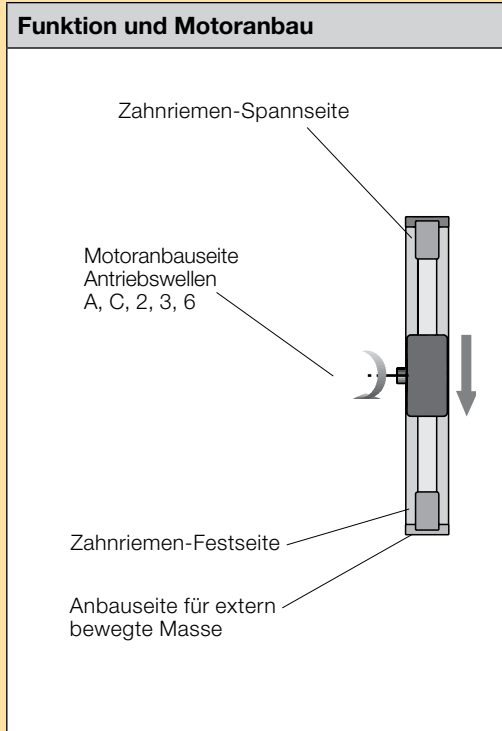

Sonstiges Zubehör - bitte separat bestellen	
Benennung	Seite
Motorbefestigung	135
Mehrachssystem für Linearantriebe	177 ff

* Option

OSP-E..B Zahnriemenantrieb mit interner Gleitführung



Inhaltsverzeichnis

Benennung	Seite
Übersicht	40
Technische Daten	43
Abmessungen	48
Bestellangaben	50

Zahnriemenantrieb mit interner Gleitführung für Punkt-zu-Punkt-Anwendung

Die konsequent neu durchkonstruierte Produktgeneration für lineare Antriebe lässt sich einfach und passgenau in jede Konstruktion formschön integrieren.

Vorteile

- Genaue Weg- und Positionskontrolle
- Hohe Geschwindigkeiten
- Einfache Montage
- Geringe Wartung
- Ideal für präzise Punkt zu Punkt Anwendungen

Charakteristiken

- Integriertes Führungs- und Antriebssystem
- Tandemausführung mit verlängertem Mitnehmerabstand für höhere Momentenbelastungen
- Große Hublängen
- Komplette Motor- und Steuerungspakete
- Umfangreiches Programm mit Befestigungen und Zubehör
- Bi-direktionaler Antrieb und Sonderausführungen auf Anfrage

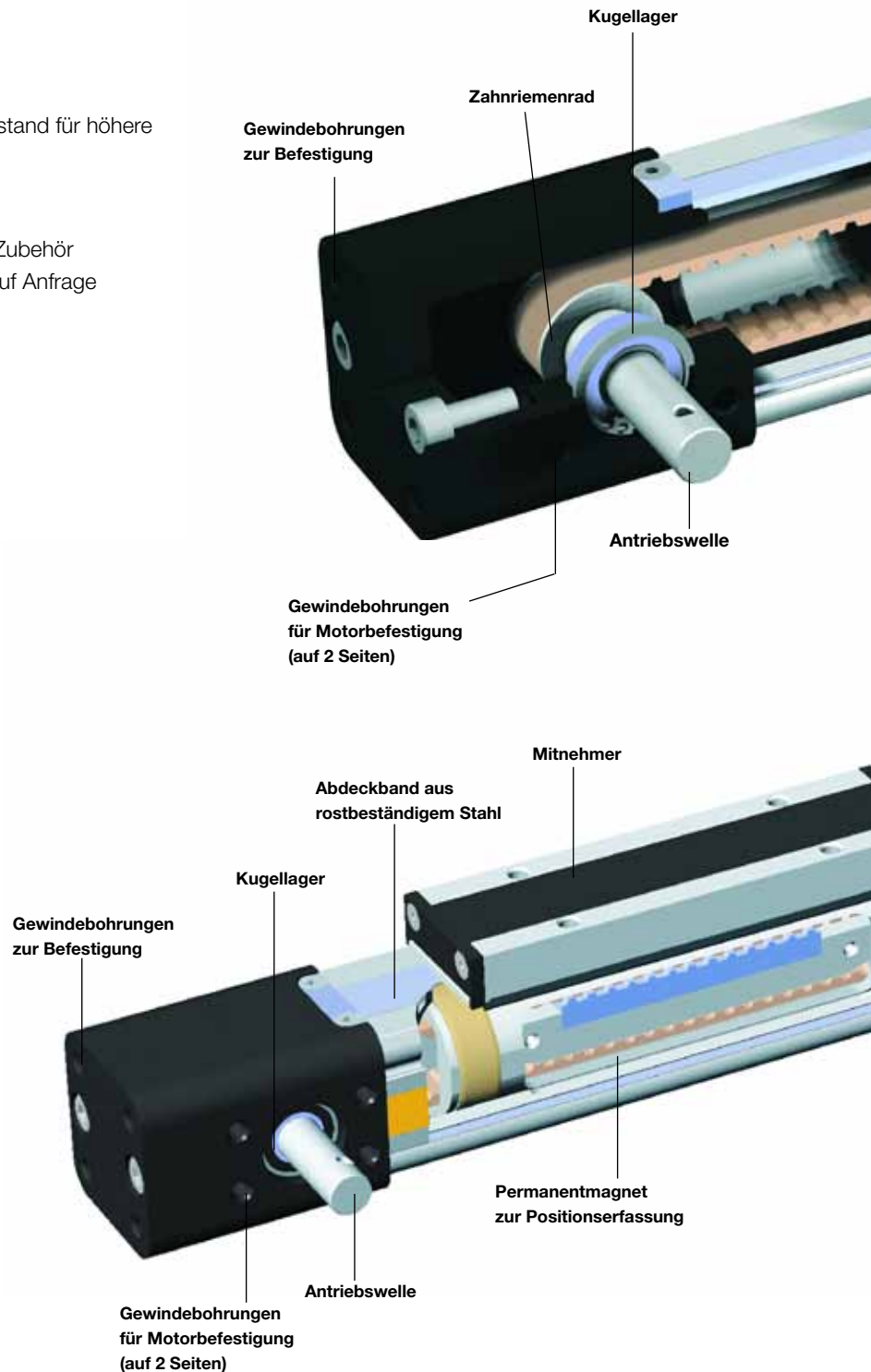

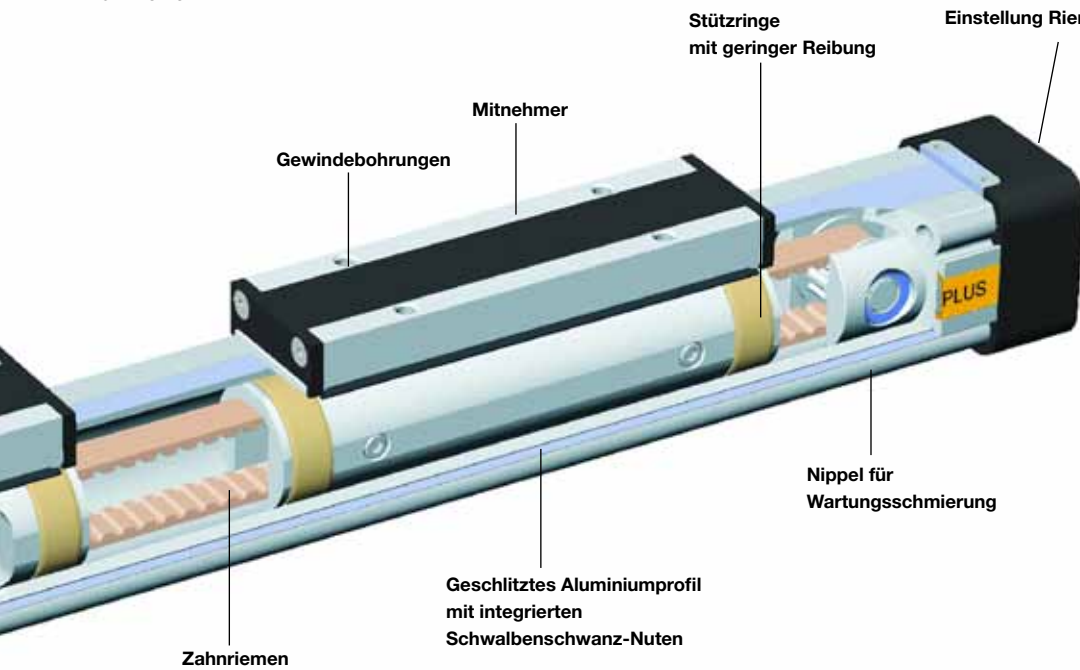
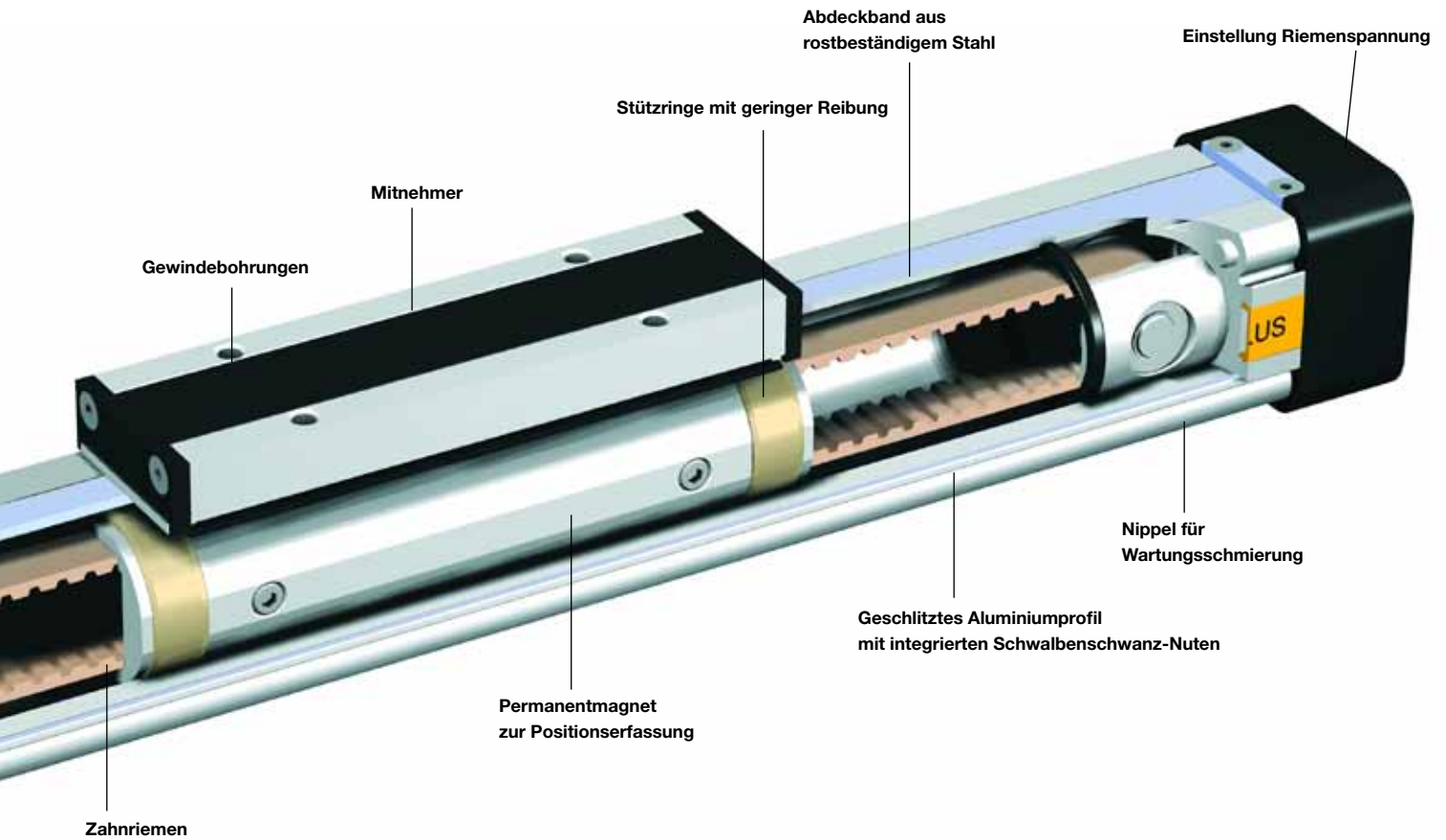

POWERSLIDE
Rollengelagerte Präzisionsführung für gleichmäßige Bewegung oder dynamische Beschleunigung größerer Massen.



PROLINE
Die kompakte Aluminium Rollenführung für hohe Belastungen und Geschwindigkeiten.



Tandemausführung mit verlängertem Mitnehmerabstand für höhere Momentenbelastung bi-direktionale Ausführung für exakte gegenläufige Bewegungen



Die Schwalbenschwanznuten erweitern den neuen Linearantrieb zu einem universellen Systemträger. Modulare Systemkomponenten werden einfach angeklemt.

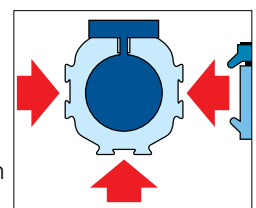

OSP-E..B Zahnriemenantrieb mit interner Gleitführung

Standard Versionen

OSP-E..B

Mitnehmer mit interner Führung und Magnetpaket zur berührungslosen Positionserfassung. Schwalbenschwanznuten zur Befestigung des Zubehörs und des Antriebes selbst.

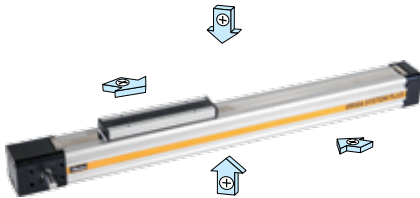

Antriebswelle

Zapfen beidseitig - z. B. für Parallelantrieb von zwei Linearantrieben.



Standard

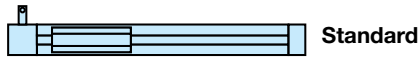

Standard



Option

Optionen

Tandem

für höhere Momentenaufnahme



Bi-direktional

für perfekt synchronisierte bi-direktionale Bewegungen



Zubehör

Motorbefestigung



Deckelbefestigung

zur Befestigung des Antriebes an den Stirnseiten.



Profilbefestigung

zur Abstützung langer Linearantriebe bzw. zur Befestigung des Linearantriebs an den Schwalbenschwanznuten.



Beweglicher Mitnehmer

Mitnehmer mit Toleranz- und Parallelitätsausgleich zum Antrieb externer Linear-Führungen.

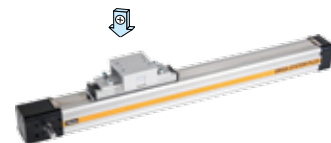

Umlenkung

zur Kraftübertragung auf die Gegenseite mit einer am Mitnehmer befestigten Umlenkung.

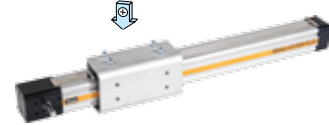

Magnetfeldsensoren

zur berührungslosen Erfassung von End- und Zwischenpositionen. siehe Seite 165 ff.



Standardausführung

- Standard-Mitnehmer mit interner Gleitführung.
- Schwalbenschwanznuten zur Befestigung des Zubehörs und des Antriebes selbst.
- Lage der Antriebswelle



Optionen

- Tandem-Ausführung
- Bi-direktionale Ausführung für synchrone gegenläufige Bewegungen
- Antriebswelle Zapfen beidseitig

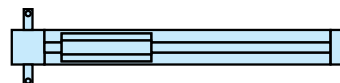

Kenngößen

	Zeichen	Einheit	Bemerkung
Allgemein			
Baureihe			OSP-E..BHD
Benennung			Zahnriemenantrieb mit interner Gleitführung
Befestigung			siehe Zeichnungen
Umgebungstemperaturbereich	ϑ_{min}	°C	-30
	ϑ_{max}	°C	+80
Gewicht (Masse)		kg	siehe Tabelle
Einbauanlage			
Werkstoff	Profilrohr		Aluminium, eloxiert
	Zahnriemen		Polyurethan mit Stahlkordgewebe
	Zahnriemenrad		Aluminium
	Stützringe		reibungsarmer Kunststoff
	Abdeckband		gehärteter Stahl, rostbeständig
	Schrauben, Muttern		verzinkter Stahl
	Befestigungen		verzinkter Stahl und Aluminium
Schutzart		IP	54

Gewicht (Masse) und Massenträgheit

Baureihe	Gewicht (Masse) [kg]			Trägheitsmoment [$\times 10^{-6} \text{ kgm}^2$]		
	bei Hub 0 m	pro zus. Meter Hub	bewegliche Masse im Hub 0m enthalten	bei Hub 0 m	pro zus. Meter Hub	pro kg Masse
OSP-E25B	0,9	1,6	0,2	25	6,6	91
OSP-E32B	1,9	3,2	0,4	43	10	91
OSP-E50B	5,2	6,2	1,0	312	45	253
OSP-E25B*	1,2	1,6	0,5	48	6,6	91
OSP-E32B*	2,3	3,2	0,8	83	10	91
OSP-E50B*	6,3	6,2	2,1	585	45	253

*Ausführung: Tandem und Bi-direktional (Option)

Installations-Anweisungen

In den Enddeckeln befinden sich Gewindebohrungen zur Befestigung des Linearantriebes. Bitte prüfen Sie anhand der max. zulässigen Stützweite auf Seite 45, ob eine Mittelstütze notwendig ist. Beim Einsatz einer Mittelstütze muss mindestens ein Enddeckel gegen axiales Verschieben gesichert werden. Wird mit dem Linearantrieb eine extern geführte Masse bewegt, muss ein beweglicher Mitnehmer verwendet werden.

Die Einbaulage des Linear-Antriebes ist beliebig. Um Verschmutzungen vorzubeugen sowie den Eintritt von Flüssigkeiten zu vermeiden, muss das Abdeckband idealerweise nach unten weisend montiert werden.

Durch die Verwendung einer Umlenkung erfolgt die Kraftübertragung auf die gegenüberliegende Seite.

Wartung

Alle beweglichen Teile sind mit einer Dauerfettschmierung für normale Einsatzbedingungen ausgestattet. Abhängig von den Einsatzbedingungen empfiehlt Parker nach einer Betriebsdauer von 12 Monaten bzw. einer Laufleistung von 3000 km eine Überprüfung der Schmierung und ggf. ein Tausch des Zahnriemens und der Verschleißteile. Einfache Wartungsschmierung über Schmiernippel am geschlitzten Profilrohr. Bitte beachten Sie die dem Antrieb beiliegende Betriebs- und Schmieranleitung.

Inbetriebnahme

Die zulässigen technischen Daten der in diesem Datenblatt beschriebenen Produkte dürfen nicht überschritten werden. Vor der Inbetriebnahme des Linearantriebs muss der Anwender die Einhaltung der EG-Richtlinie Maschinen i. d. F. 2006/42/EG sicher stellen.



Auslegung des Linear-Antriebes

Nachfolgende Schritte werden zur Auslegung empfohlen:

1. Erforderliche Beschleunigung siehe Diagramm Seite 42
2. Erforderliches Drehmoment siehe Seite 46 und 47.
3. Beachten Sie, dass die max. Belastungen laut Tabelle T3 nicht überschritten werden.
4. Kontrollieren Sie das maximal zulässige Moment an der Antriebswelle in Tabelle T2, (Beachten Sie den Hinweis unter der Tabelle). Bei Überschreitung des zulässigen Momentes an der Antriebswelle verändern Sie bitte Ihr Verfahrprofil oder wählen die nächst größere Baureihe.
5. Für die Motorauslegung ist eine Ermittlung des durchschnittlichen Drehmoments unter Berücksichtigung der Zykluszeit notwendig.
6. Beachten Sie, dass die vorgegebene max. Stützweite der Achse nicht überschritten wird. (siehe Seite 45).

Belastungswerte

T1

Kenngrößen	Einheit	Bemerkung			
		OSP-E 25B	OSP-E 32B	OSP-E 50B	
Baugröße					
Max. Geschwindigkeit	[m/s]	2	3	5	
Linearer Weg pro Umdrehung der Antriebswelle	[mm]	60	60	100	
Max. effektive Aktionskraft F_A bei Geschwindigkeit	< 1 m/s	[N]	50	150	425
	1 - 2 m/s	[N]	50	120	375
	> 2 m/s	[N]	-	100	300
Leerlaufdrehmoment	[Nm]	0,4	0,5	0,6	
Max. Beschleunigung/Verzögerung	[m/s ²]	10	10	10	
Wiederholgenauigkeit	[mm]	±0,05	±0,05	±0,05	
Max. Hublänge OSP-E..B	[mm]	3000	5000	5000	
Max. Hublänge OSP-E..B*	[mm]	2 x 1500	2 x 2500	2 x 2500	

*Ausführung: bi-direktional

Max. zulässiges Antriebsmoment an der Antriebswelle Geschwindigkeit / Hub

T2

OSP-E-25B				OSP-E-32B				OSP-E-32B			
Geschw. [m/s]	Moment [Nm]	Hub [m]	Moment [Nm]	Geschw. [m/s]	Moment [Nm]	Hub [m]	Moment [Nm]	Geschw. [m/s]	Moment [Nm]	Hub [m]	Moment [Nm]
1	0,9	1	0,9	1	2,3	1	2,3	1	10,0	1	10,0
2	0,9	2	0,9	2	2,0	2	(2,3)	2	9,5	2	10,0
		3	0,9	3	(1,8)	3	2,3	3	9,0	3	9,0
						4	2,3	4	8,0	4	7,0
						5	1,8	5	7,5	5	6,0

Wichtig: Das maximal zulässige Moment an der Antriebswelle ist der niedrigste Wert des Geschwindigkeits- oder hubabhängigen Momentenwertes.

Beispiel: OSP-E32B Hub 2 m, benötigte Geschwindigkeit 3 m/s; Aus Tabelle T2: Geschwindigkeit 3 m/s bedeutet 1,8 Nm und Hub 2 m bedeutet 2,3 Nm. Das maximale Moment in dieser Anwendung ist 1,8 Nm.

Maximale zulässige Belastung

T3

Baureihe	Max. zulässige Kraft F_z [N]		Max. Momente [Nm]		
	F_y [N]		M_x	M_y	M_z
OSP-E25B	160		2	12	8
OSP-E32B	300		8	25	16
OSP-E50B	850		16	80	32
OSP-E..B Bi-direktional	die maximale Kraft F ist gleichmäßig auf beide Mitnehmer zu verteilen				

Kombinierte Belastungen

Ist der Linearantrieb mehreren Belastungen, Kräften und Momenten gleichzeitig ausgesetzt, wird die maximale Belastung nach nebenstehender Formel berechnet. Die maximal zulässigen Belastungen dürfen nicht überschritten werden.

Gleichung für kombinierte Belastungen

$$\frac{F_z}{F_z(\max)} + \frac{M_x}{M_x(\max)} + \frac{M_y}{M_y(\max)} + \frac{M_z}{M_z(\max)} \leq 1$$

Die Summe der Belastungen darf keinesfalls > 1 werden.

Belastungen, Kräfte und Momente

$$M = F \cdot l \text{ [Nm]}$$

$$M_x = M_{x \text{ statisch}} + M_{x \text{ dynamisch}}$$

$$M_y = M_{y \text{ statisch}} + M_{y \text{ dynamisch}}$$

$$M_z = M_{z \text{ statisch}} + M_{z \text{ dynamisch}}$$

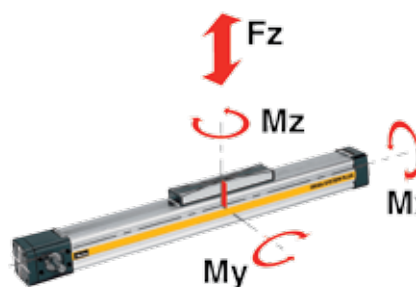

Der Abstand l (l_x, l_y, l_z) zur Berechnung der Biegemomente bezieht sich auf die Mittelachse des Linear-Antriebes.

Die Linear-Antriebe werden serienmäßig in 1 mm-Stufen bis zu folgenden max. Hublängen geliefert.

OSP-E25B: 3 m / 2 x 1,5 m *

OSP-E32B: 5 m / 2 x 2,5 m *

OSP-E50B: 5 m / 2 x 2,5 m *

* Ausführung: Bidirektional

Andere Hublängen auf Anfrage.

Die mechanische Endlage darf nicht als mechanischer Anschlag verwendet werden. Sehen Sie beidseitig eine zusätzliche Länge vor, die mindestens dem linearen Weg einer Umdrehung der Antriebswelle entspricht.

Bei der Verwendung eines Drehstrommotors mit Frequenzumrichter ist in der Regel eine größere Zusatzlänge notwendig als bei Servosystemen. Für weitere Informationen lassen Sie sich bitte bei Ihrer örtlichen Parker Vertretung beraten.

Maximal zulässige Stützweite – Platzierung einer Mittelstütze

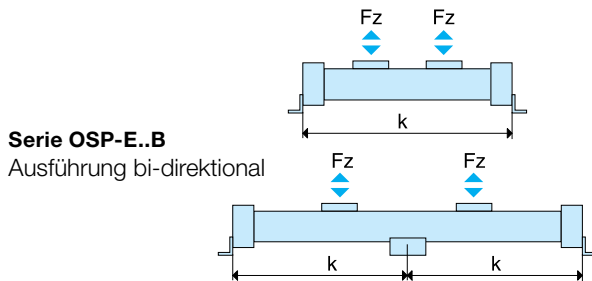
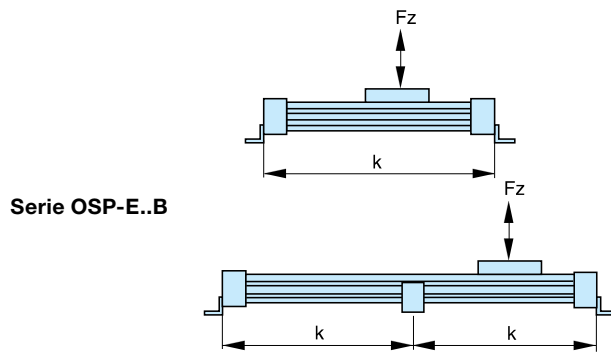

k = Maximal zulässiger Abstand zwischen Deckelbefestigung und Mittelstütze bei einer gegebenen Belastung F.

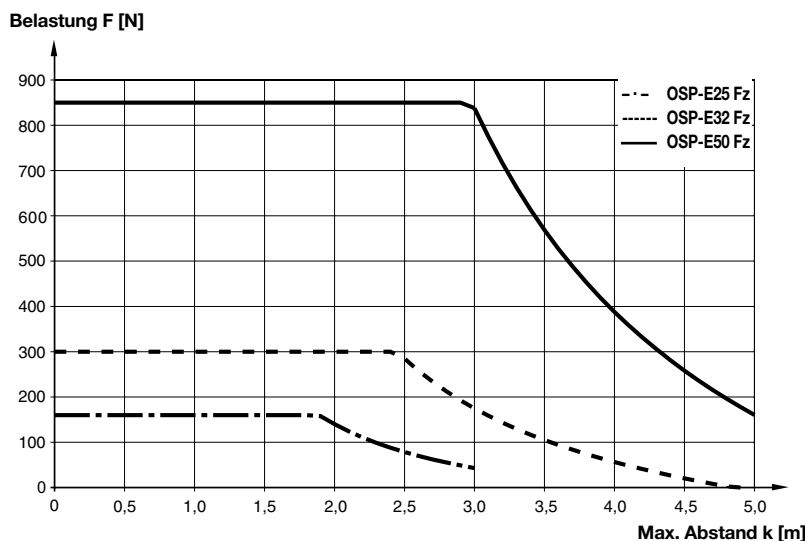

(Bis zur Grenzkurve beträgt die Durchbiegung max. 0,2 % des Abstandes k.)

Anbindung an die Antriebswelle

Setzen Sie die Antriebswelle keiner unkontrollierten axialen oder radialen Belastung während der Montage der Kupplung oder des Riemenrades aus. Benutzen Sie eine Hilfsstütze!

Riemenräder

Mindestens erforderliche Anzahl von Zähnen Z (AT5) bei max. zulässigem Drehmoment.

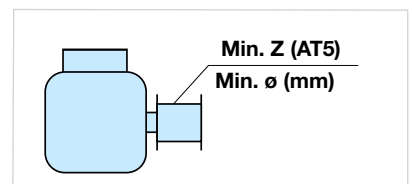

Baureihe	Min. Z	Min Ø
OSP-E25B	24	38
OSP-E32B	24	38
OSP-E50B	36	57

Weg-Zeit-Diagramm

Anhand des erforderlichen Verfahrensweges und der Gesamtzeit ist die erforderliche Beschleunigung basierend auf der max. Geschwindigkeit den nebenstehenden Diagrammen zu entnehmen.

Die Diagramme gehen von einer gleich großen Beschleunigung und Verzögerung aus. Bitte beachten Sie, dass die Zugrundelegung einer übermäßig hohen Beschleunigung oder einer übermäßig kurzen Zyklus-Zeit zu einer Überdimensionierung des Motors führen.

Max. Geschwindigkeit 1 m/s

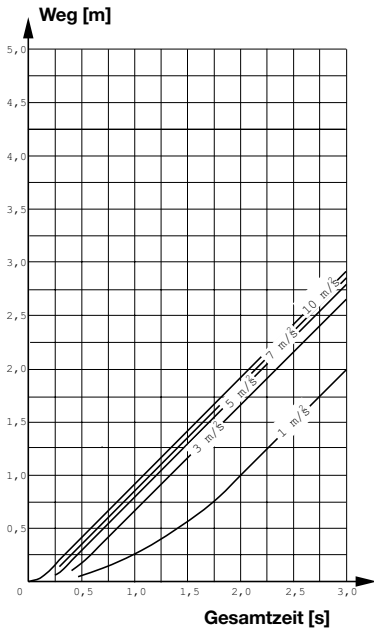

Max. Geschwindigkeit 2 m/s

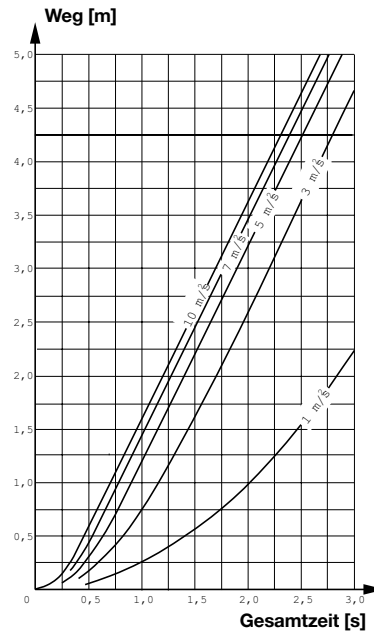

Max. Geschwindigkeit 3 m/s

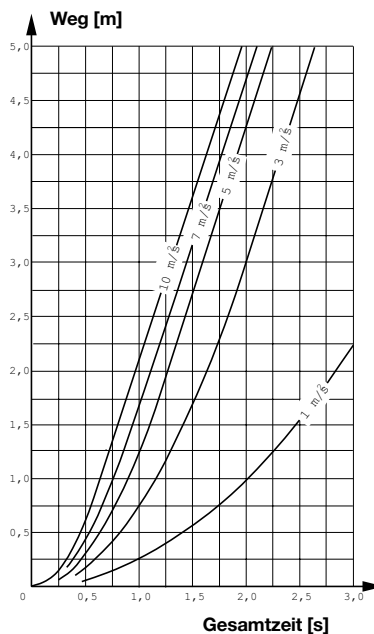

Max. Geschwindigkeit 5 m/s

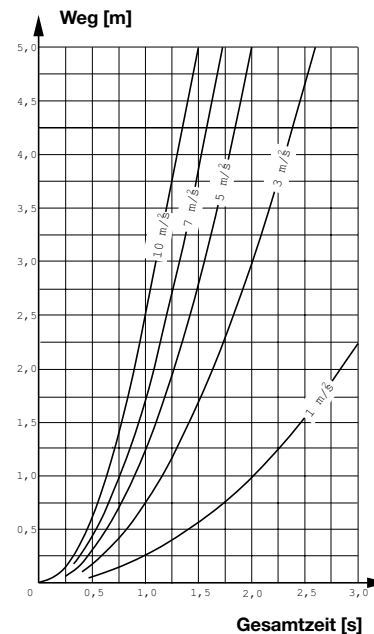

Unter Verwendung der bekannten Masse, der Einbaulage und der erforderlichen Beschleunigung aus dem Weg-Zeit-Diagramm kann die Baugröße des Linear-Antriebes und das erforderliche Drehmoment aus den nebenstehenden Diagrammen ermittelt werden. Die in den Diagrammen zugrundegelegte Masse setzt sich aus der externen Masse und der beweglichen Masse des Linearantriebes zusammen (siehe Tabelle Seite 43ff).

Bitte beachten: Bei Verwendung einer zusätzlichen Führung ist die Masse des Führungsschlittens zu berücksichtigen.

Baugröße OSP-E25B, Horizontaler Einbau

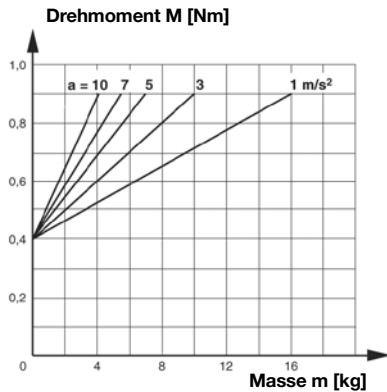

Baugröße OSP-E25B, Vertikaler Einbau

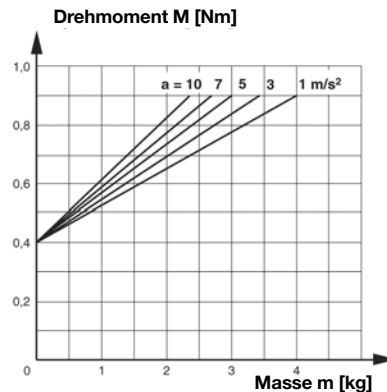

Baugröße OSP-E32B, Horizontaler Einbau

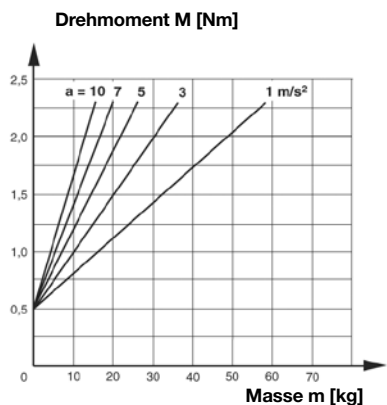

Baugröße OSP-E32B, Vertikaler Einbau

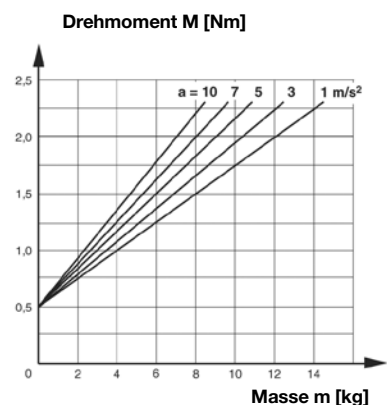

Baugröße OSP-E50B, Horizontaler Einbau

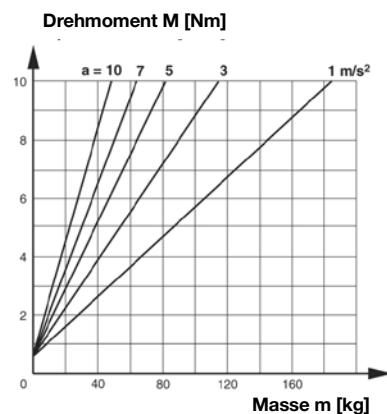

Baugröße OSP-E50B, Vertikaler Einbau

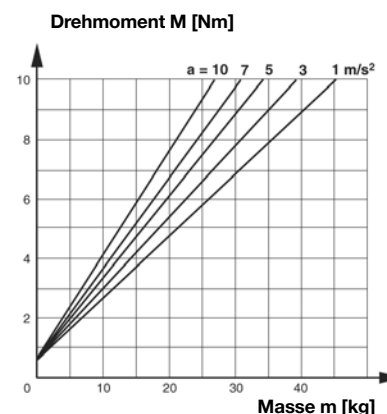

OSP-E.. B

Zahnriemenantrieb mit interner Gleitführung – Grundauführung

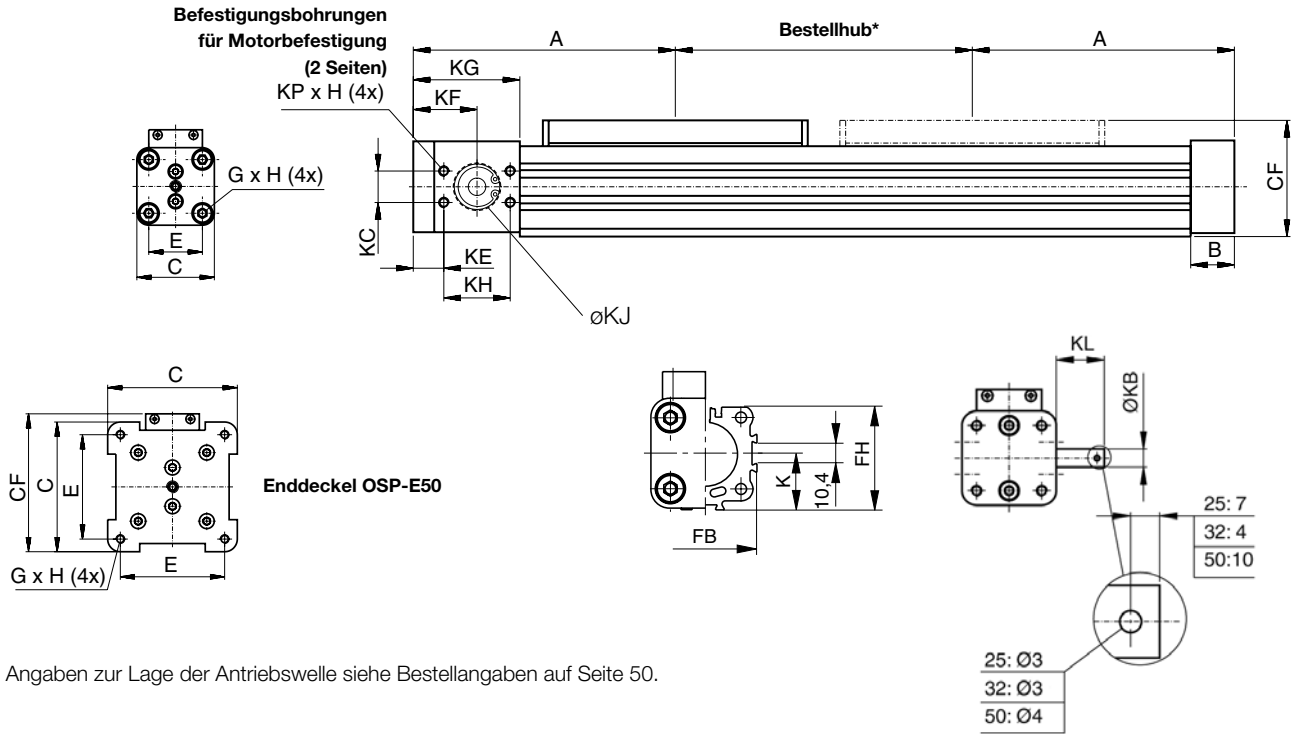

Angaben zur Lage der Antriebswelle siehe Bestellangaben auf Seite 50.

*** Hinweis:**

Die mechanische Endlage darf nicht als mechanischer Anschlag verwendet werden. Sehen Sie beidseitig einen zusätzlichen Sicherheitsabstand vor, der dem linearen Weg einer Umdrehung der Antriebswelle entspricht.

Bestellhub = benötigter Verfahrweg + 2 x Sicherheitsabstand

Bei der Verwendung eines Drehstrommotors mit Frequenzumrichter ist in der Regel eine größere Zusatzlänge notwendig als bei Servosystemen.

Für weitere Informationen lassen Sie sich bitte bei Ihrer örtlichen Parker Vertretung beraten.

Option – Tandem

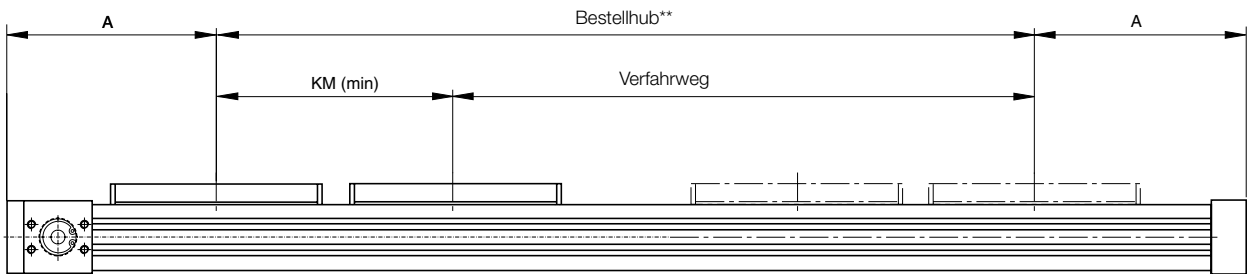

** Bestellhub = benötigter Verfahrweg + KM min + 2 x Sicherheitsabstand

Option – Bi-direktional

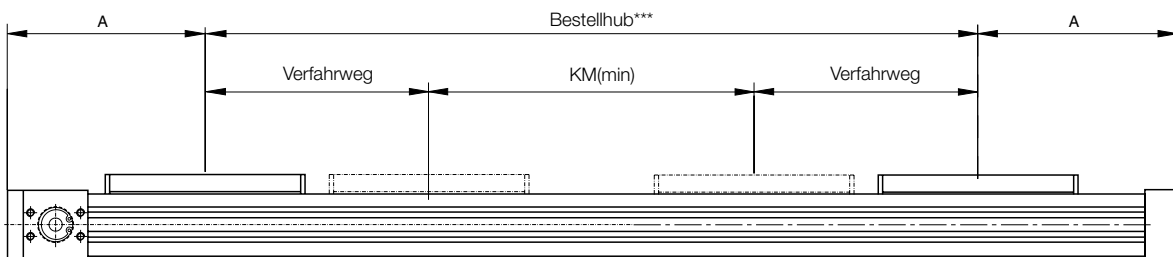

*** Bestellhub = 2 x benötigter Verfahrweg + KM min + 2 x Sicherheitsabstand

Mitnehmer

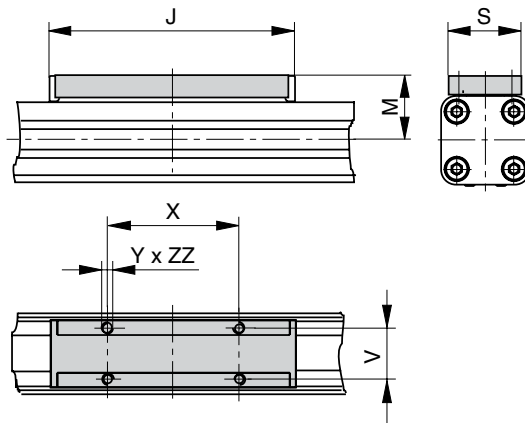

Maßtabelle [mm]

Baureihe	A	B	C	E	G x H	J	K	M	S	V	X	Y	CF
OSP-E25B	125	22	41	27	M5 x 10	117	21,5	31	33	25	65	M5	52,5
OSP-E32B	150	25	52	36	M6 x 12	152	28,5	38	36	27	90	M6	66,5
OSP-E50B	200	25	87	70	M6 x 12	200	43,0	49	36	27	110	M6	92,5

Maßtabelle [mm]

Baureihe	FB	FH	KB	KC	KE	KF	KG	KH	KJ	KL	KM _{min}	KM _{empf.}	KP x H	ZZ
OSP-E25B	40	39,5	10 _{j6}	15	22,0	37,0	57	30	19 ^{H7}	24	130	190	M5 x 10	8
OSP-E32B	52	51,7	10 _{j6}	18	17,5	36,5	61	38	26 ^{H7}	26	170	230	M6 x 12	10
OSP-E50B	76	77,0	16 _{h8}	32	23,5	48,5	85	50	40 ^{H7}	34	220	320	M8 x 16	10

Bestellangaben OSPE25 - 0 0 0 0 0 - 0000 - 0 0 0 0 0 0

Baugröße	
25	Baugröße 25
32	Baugröße 32
50	Baugröße 50

Antriebsart	
0	Zahnriemenantrieb mit interner Gleitführung

Mitnehmer	
0	Standard
1*	Tandem
2*	Bi-direktional

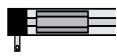
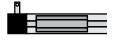
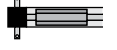
Antriebswelle / Motoranbauseite		
0	Zapfen / Standard	
1	Zapfen / 180°Standard	
2*	Zapfen beidseitig	

* Option

Getriebeanbau *				
Baugröße		25	32	50
0	ohne	x	x	x
1	LP050 i = 5	x	x	
2	LP050 i = 10	x	x	
3	LP070 i = 3		x	x
4	LP070 i = 5		x	x
5	LP070 i = 10		x	x

Info: Für die Getriebe muß der Anbausatz des Motors spezifiziert sein.
 LP050: A0, A1, A2
 LP070: A1, A2, A3

Hublänge
Angabe (fünfstellig) in mm

Anbausatz für Motor und Getriebe *				
Baugröße		25	32	50
0 -	ohne	x	x	x
A 0	SY563T	x	x	
A 1	SY873T	x	x	x
A 2	SMx60 xx xxx 8 11 ...	x	x	
A 3	SMx82 xx xx 8 14 ...		x	x
A 4	SMx100 xx xx 5 19...			x
A 7	PS60		x	x
C 0	LP050 / PV40-TA	x	x	
C 1	LP070 / PV60-TA		x	x

Info: Anbaumaße für Motoren und Getriebe siehe Seite 191

Lage der Führung		
0	Standard	
1	180° Standard	
0	Standard	
1	180° Standard	
0	Standard	
1	180° Standard	

Externe Führung / Mitnehmeranbau* siehe Seite 99 ff	
0	Ohne
6	PL Proline
E	PS Powerslide 25/25
F	PS Powerslide 25/35, 32/35
G	PS Powerslide 25/44, 32/44
H	PS Powerslide 50/60
I	PS Powerslide 50/76
M	Umlenkung
R	Beweglicher Mitnehmer
S	Beweglicher Mitnehmer spielarm

Niro	
0	Standard
1*	Niro

Zubehör – bitte separat bestellen	
Benennung	Seite
Motorbefestigung	136 ff
Mehrachssystem für Linearantriebe	177 ff

Deckelbefestigung * siehe Seiten 141 und 161 ff	
0	Ohne
1	1 Paar Typ A1 (Größe 25 und 32) oder C1 (Größe 50)
2	1 Paar Typ A2 (Größe 25 und 32) oder C2 (Größe 50)
3	1 Paar Typ A3 (Größe 25 und 32) oder C3 (Größe 50)
4	1 Paar Typ B1 (Größe 25 und 32) oder C4 (Größe 50)
5	1 Paar Typ B4 (Größe 25 und 32)

Magnetfeldsensor * siehe Seite 165 ff	
0	Ohne
1	1 St. RST-K 2NO / 5m Kabel
2	1 St. RST-K 2NC / 5m Kabel
3	2 St. RST-K 2NC / 5m Kabel
4	2 St. RST-K 2NC, 1 St. RST-K 2NO / 5m Kabel
5	1 St. RST-S 2NO / M8 Stecker
6	1 St. RST-S 2NC / M8 Stecker
7	2 St. RST-S 2NC / M8 Stecker
8	2 St. RST-S 2NC, 1 St. RST-S 2NO / M8 Stecker
A	1 St. EST-S NPN / M8 Stecker
B	2 St. EST-S NPN / M8 Stecker
C	3 St. EST-S NPN / M8 Stecker
D	1 St. EST-S PNP / M8 Stecker
E	2 St. EST-S PNP / M8 Stecker
F	3 St. EST-S PNP / M8 Stecker

Profilbefestigung * s. Seiten 147 ff u. 161 ff	
0	Ohne
1	1 Paar Typ E1
2	1 Paar Typ D1
3	1 Paar Typ MAE
4	2 Paar Typ E1
5	2 Paar Typ D1
6	2 Paar Typ MAE
7	3 Paar Typ E1
8	3 Paar Typ D1
9	3 Paar Typ MAE
K	1 Paar Typ E2
L	1 Paar Typ E3
M	1 Paar Typ E4
N	2 Paar Typ E2
P	2 Paar Typ E3
Q	2 Paar Typ E4
R	3 Paar Typ E2
S	3 Paar Typ E3
T	3 Paar Typ E4

OSP-E..SB

Kugelgewindespindeltrieb mit interner Gleitführung



Inhaltsverzeichnis

Benennung	Seite
Übersicht	54
Technische Daten	57
Abmessungen	62
Bestellangaben	64

Kugelgewindespindeltrieb mit interner Gleitführung für Anwendungen mit hoher Präzision

Die konsequent neu durchkonstruierte Produktgeneration für lineare Antriebe lässt sich einfach und passgenau in jede Konstruktion formschön integrieren.

Vorteile

- Genaue Weg- und Positionskontrolle
- Hohe Aktionskraft
- Einfache Montage
- Ausgezeichneter Langsamlauf
- Die beste Lösung für genaues Positionieren (z. B. Zufuhr von Rohteilen in einer Maschine, Lift, usw.)

Charakteristiken

- Integriertes Führungs- und Antriebssystem
- Komplette Motor- und Steuerungspakete
- Umfangreiches Programm mit Befestigung und Zuberhör
- Verschiedene Spindelsteigungen (5, 10, 25 mm)

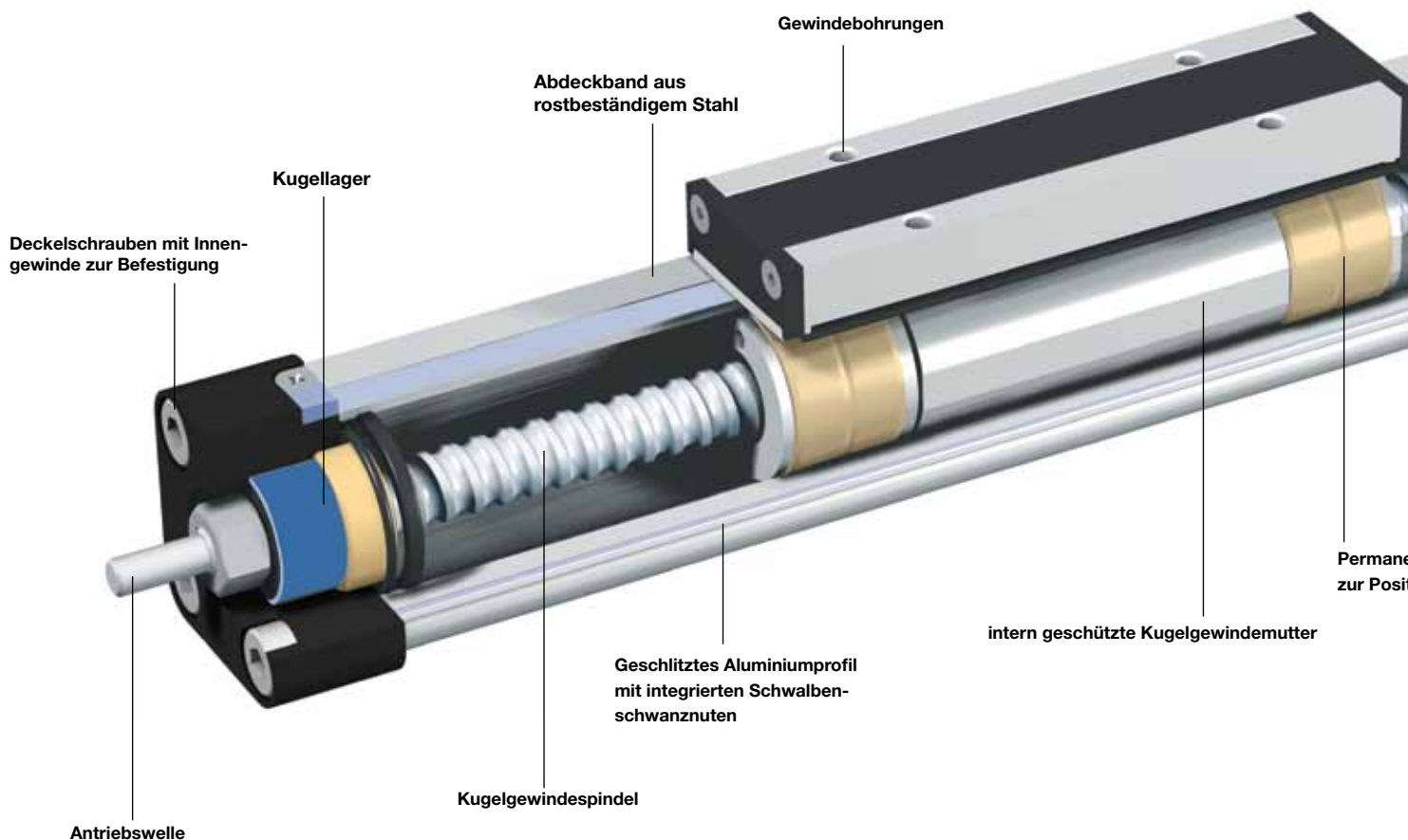

Reinraum-Ausführung
 zertifiziert nach DIN EN ISO 14644-1



Stützringe mit hervorragenden Gleiteigenschaften

Mitnehmer

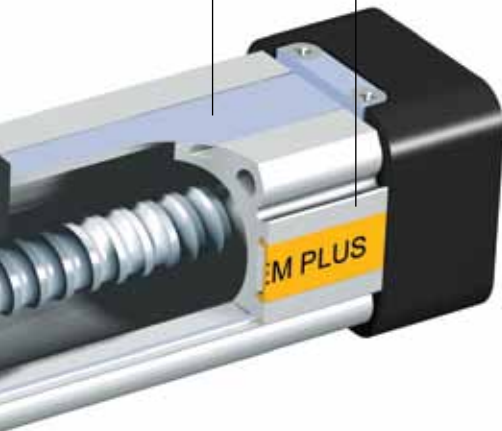

entmagnet
 tionserfassung

SLIDELINE
 Kombination mit
 Gleitführungen für
 höhere
 Beanspruchung



POWERSLIDE
 Rollengelagerte
 Präzisionsführung
 für gleichmäßige
 Bewegung
 oder dynamische
 Beschleunigung
 größerer Massen.



PROLINE
 Die kompakte
 Aluminium Rollen-
 führung für hohe
 Belastungen und
 Geschwindigkeiten.



**HD-Schwerlast-
 führung**
 für höchste
 Belastungen



Sensoflex SFI-plus
 Inkrementales
 Wegmesssystem
 mit praxisnaher
 Auflösung



Die Schwalbenschwanznuten
 erweitern den neuen Linearantrieb
 zu einem universellen Systemträger.
 Modulare Systemkomponenten
 werden einfach angeklemt.

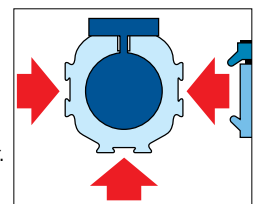

OSP-E..SB Kugelgewindespindeltrieb mit interner Gleitführung

Standard Versionen

OSP-E..SB

Mitnehmer mit interner Führung und Magnetpaket zur berührungslosen Positionserfassung. Schwalbenschwanznuten zur Befestigung des Zubehörs und des Antriebes selbst.

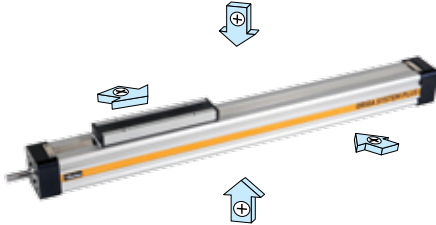

Steigungen der Kugelgewindespindel

Die Kugelgewindespindel ist mit verschiedenen Steigungen lieferbar:

- OSP-E25SB: 5 mm
- OSP-E32SB: 5, 10 mm
- OSP-E50SB: 5, 10, 25 mm

Zubehör

Motorbefestigung

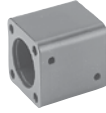

Umlenkung

zur Kraftübertragung auf die Gegenseite mit einer am Mitnehmer befestigten Umlenkung.



Magnetfeldsensor

zur berührungslosen Erfassung von End- und Zwischenpositionen.

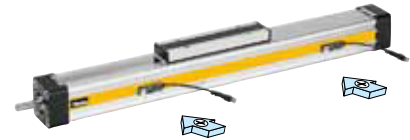

Optionen

Tandem

für höhere Momentenaufnahme



Profilbefestigung

zur Abstützung langer Linearantriebe bzw. zur Befestigung des Linearantriebs an den Schwalbenschwanznuten.

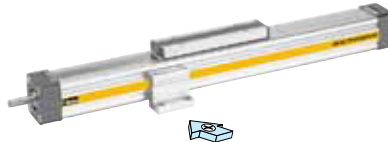

Reinraum

zertifiziert nach DIN EN ISO 14644-1



Beweglicher Mitnehmer

Mitnehmer mit Toleranz- und Parallelitätsausgleich zum Antrieb externer Linear-Führungen.

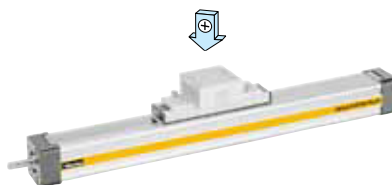

Standardausführung

- Standard-Mitnehmer mit interner Gleitführung.
- Schwalbenschwanznuten zur Befestigung des Zubehörs und des Antriebes selbst.
- Steigungen der Gewindespindel
Typ OSP-E25 : 5 mm
Typ OSP-E32 : 5, 10 mm
Typ OSP-E50 : 5, 10, 25 mm

Optionen

- Tandem-Ausführung
- Reinraum-Ausführung, zertifiziert nach DIN EN ISO 14644-1
- Inkrementales Wegmesssystem SFI-plus



Kenngößen

	Zeichen	Einheit	Bemerkung
Allgemein			
Baureihe			OSP-E..SB
Benennung			Kugelgewindespindeltrieb mit interner Gleitführung
Befestigung			siehe Zeichnungen
Temperaturbereich	ϑ_{min}	°C	-20
	ϑ_{max}	°C	+80
Gewicht (Masse)		kg	siehe Tabelle
Einbaulage			
			beliebig
Werkstoff	Profilrohr		Aluminium, eloxiert
	Kugelgewindespindel		Stahl
	Kugelgewindemutter		Stahl
	Stützringe		reibungsarmer Kunststoff
	Abdeckband		Stahl, rostbeständig
	Schrauben, Muttern		verzinkter Stahl
	Befestigungen		verzinkter Stahl und Aluminium
Schutzart		IP	54

Gewicht (Masse) und Massenträgheit

Baureihe	Gewicht (Masse) [kg]			Trägheitsmoment [x 10 ⁻⁶ kgm ²]				
	bei Hub 0 m	pro zus. Meter Hub	bewegliche Masse	bei Hub 0 m	pro zus. Meter Hub	pro kg Masse 5 mm*	10 mm*	25 mm*
OSP-E25SB	0,8	2,3	0,2	2,2	11	0,6	-	-
OSP-E32SB	2,0	4,4	0,4	8,4	32	0,6	2,5	-
OSP-E50SB	5,2	9,4	1,2	84,0	225	0,6	2,5	15,8

*Steigung

Installations-Anweisungen

Wird der Motor am Innengewinde der Deckelschrauben befestigt, dann muss der Linearantrieb unmittelbar nach dem Enddeckel mit Mittelstützen befestigt werden.

Bitte prüfen Sie anhand der max. zulässigen Stützweite auf Seite 90, ob eine Mittelstütze notwendig ist. Beim Einsatz einer Mittelstütze muss mindestens ein Enddeckel gegen axiales Verschieben gesichert werden.

Wird mit dem Linearantrieb eine extern geführte Masse bewegt, muss ein beweglicher Mitnehmer verwendet werden (siehe Seite 109). Die Einbaulage des Linearantriebes ist beliebig. Um Verschmutzungen vorzubeugen sowie den Eintritt von Flüssigkeiten zu vermeiden, sollte das Abdeckband idealerweise nach unten weisend montiert werden.

Durch die Verwendung einer Umlenkung erfolgt die Kraftübertragung auf die gegenüberliegende Seite.

Wartung

Alle beweglichen Teile sind mit einer Dauerfettschmierung für normale Einsatzbedingungen ausgestattet.

Abhängig von den Einsatzbedingungen empfiehlt Parker nach einer Betriebsdauer von 12 Monaten bzw. einer Laufleistung von 3000 km eine Überprüfung der Schmierung und ggf. ein Tausch der Verschleißteile.

Bitte beachten Sie die dem Antrieb beiliegende Betriebs- und Schmieranleitung.

Inbetriebnahme

Die zulässigen technischen Daten der in diesem Datenblatt beschriebenen Produkte dürfen nicht überschritten werden. Vor der Inbetriebnahme des Linearantriebes muss der Anwender die Einhaltung der EG-Richtlinie Maschinen 2006/42/EG sicher stellen.

Auslegung des Linearantriebes

Nachfolgende Schritte werden zur Auslegung empfohlen:

1. Max. Beschleunigung siehe Diagramm auf Seite 61.
2. Erforderliches Drehmoment siehe Diagramme.
3. Beachten Sie, dass die max. Belastungswerte aus der Tabelle nicht überschritten werden.
4. Für die Motorauslegung ist eine Ermittlung des durchschnittlichen Drehmoments unter Berücksichtigung der Zykluszeit notwendig.
5. Beachten Sie, dass die vorgegebene max. Stützweite der Achse nicht überschritten wird. (siehe Seite 59 ff)

Belastungswerte

Kenngrößen	Einheit	Bemerkung					
		OSP-E 25B		OSP-E 32B		OSP-E 50B	
Baugröße							
Steigung	[mm]	5	5	10	5	10	25
Max. Geschwindigkeit	[m/s]	0,25	0,25	0,5	0,25	0,5	1,25
Linearer Weg pro Umdrehung der Antriebswelle	[mm]	5	5	10	5	10	25
Max. Drehzahl der Antriebswelle	[min ⁻¹]	3000	3000		3000		
Max. effektive Aktionskraft F _A bezogen auf das Antriebsdrehmoment	[N]	250	600	600	1500		
	[Nm]	0,35	0,75	1,3	1,7	3,1	7,3
Leerlaufdrehmoment	[Nm]	0,2	0,2	0,3	0,3	0,4	0,5
Max. zulässiges Moment der Antriebswelle	[Nm]	0,6	1,5	2,8	4,2	7,5	20
Wiederholgenauigkeit	[mm]	±0,05	±0,05		±0,05		
Max. Standard-Hublänge	[mm]	1100	2000		3200		

Belastungen, Kräfte und Momente

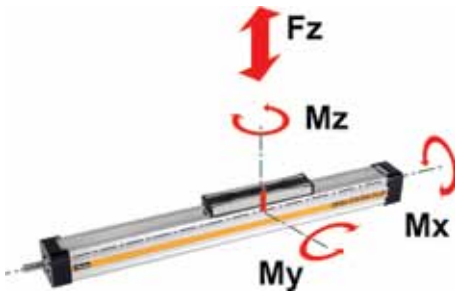

$M = F \cdot l$ [Nm]
 $M_x = M_{x \text{ statisch}} + M_{x \text{ dynamisch}}$
 $M_y = M_{y \text{ statisch}} + M_{y \text{ dynamisch}}$
 $M_z = M_{z \text{ statisch}} + M_{z \text{ dynamisch}}$

Der Abstand l (l_x, l_y, l_z) zur Berechnung der Biegemomente bezieht sich auf die Mittelachse des Linear-Antriebes.

Maximal zulässige Belastung

Baureihe	Max. zulässige Kraft [N]		Max. Momente [Nm]		
	F _z , F _y		M _x	M _y	M _z
OSP-E25SB	500		2	12	8
OSP-E32SB	1200		8	25	16
OSP-E50SB	3000		16	80	32

Kombinierte Belastungen

Ist der Linearantrieb mehreren Belastungen, Kräften und Momenten gleichzeitig ausgesetzt, wird die maximale Belastung nach nebenstehender Formel berechnet. Die maximal zulässigen Belastungen dürfen nicht überschritten werden.

Gleichung für kombinierte Belastung

$$\frac{F_y}{F_y(\text{max})} + \frac{F_z}{F_z(\text{max})} + \frac{M_x}{M_x(\text{max})} + \frac{M_y}{M_y(\text{max})} + \frac{M_z}{M_z(\text{max})} \leq 1$$

Die Summe der Belastungen darf keinesfalls > 1 werden.

Hublänge

Die Linearantriebe werden serien-mäßig in 1 mm-Stufen bis zu nachstehenden maximalen Hublängen geliefert:

OSP-E25SB: max. 1100 mm

OSP-E32SB: max. 2000 mm

OSP-E50SB: max. 3200 mm

Andere Hublängen auf Anfrage.

Die mechanische Endlage darf nicht als mechanischer Anschlag verwendet werden. Sehen Sie eine zusätzliche Länge von beidseitig mindestens 25 mm zur Hublänge vor.

Bei der Verwendung eines Drehstrommotors mit Frequenzumrichter ist in der Regel eine größere Zusatzlänge notwendig als bei Servosystemen. Für weitere Informationen lassen Sie sich bitte bei Ihrer örtlichen Parker Vertretung beraten.

Maximal zulässige Stützweite - Platzierung einer Mittelstütze

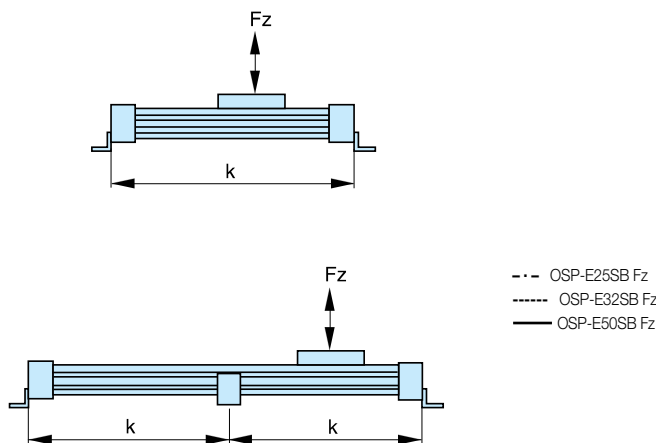

k = Maximal zulässiger Abstand zwischen Deckelbefestigung und Mittelstütze bei einer gegebenen Belastung F.

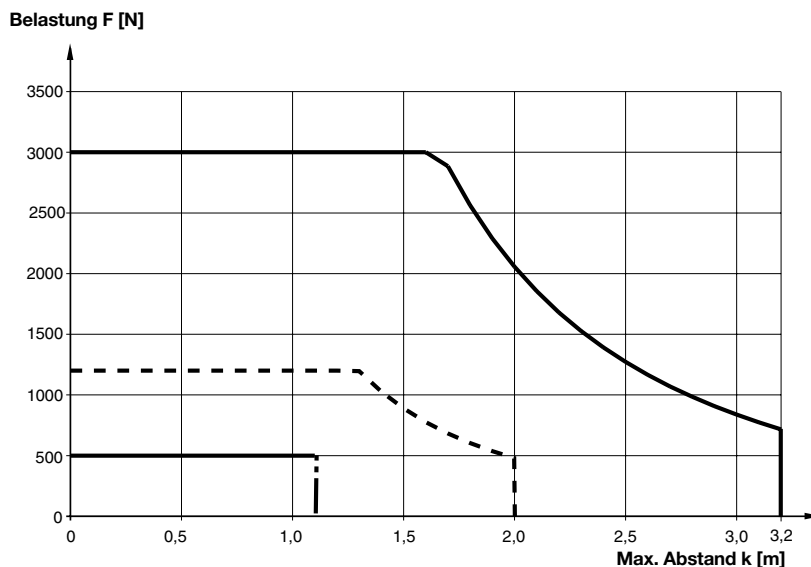

(Bis zur Grenzkurve beträgt die Durchbiegung max. 0,2% des Abstandes k.)

Anbindung an die Antriebswelle

Setzen Sie die Antriebswelle keiner unkontrollierten axialen oder radialen Belastung während der Montage der Kupplung oder des Riemenrades aus. Benutzen Sie eine Hilfsstütze!

Riemenräder

Mindestens erforderliche Anzahl von Zähnen (AT5) und der minimale Durchmesser des Riemenrades bei max. zulässigem Drehmoment.

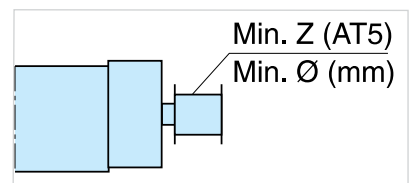

Baureihe	Min. Z	Min Ø
OSP-E25B	24	38
OSP-E32B	24	38
OSP-E50B	36	57

Maximale Drehzahl / Hub

Bei längeren Hüben muss die Drehzahl entsprechend dem nebenstehenden Diagramm reduziert werden.

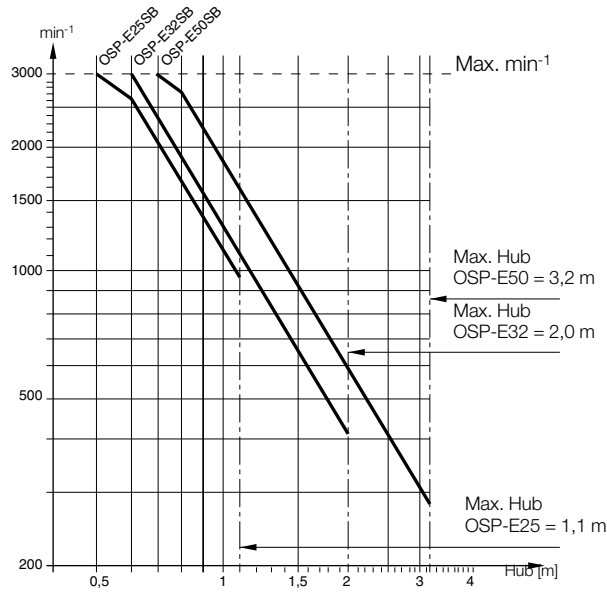

Die im Diagramm dargestellte max. Drehzahl beträgt 80% der kritischen Drehzahl

Laufleistung / Aktionskraft

Die zu erwartende Laufleistung ist von der maximal benötigten Aktionskraft der Anwendung abhängig. Eine Erhöhung der Aktionskraft führt zu einer verkürzten Laufleistung.

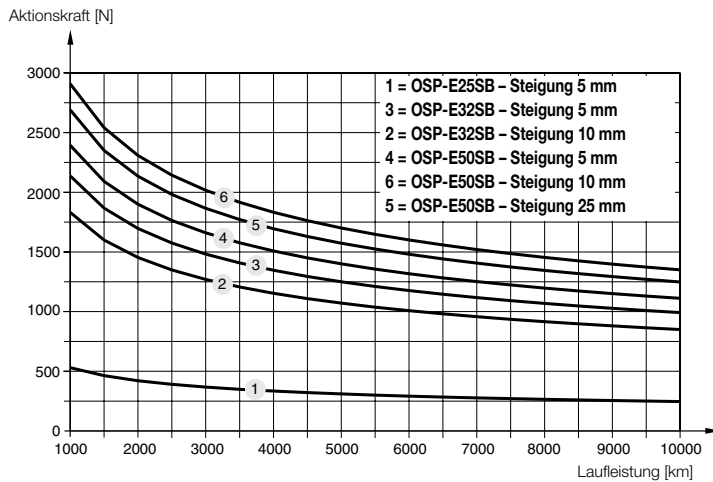

Weg / Zeit Diagramm

Das nebenstehende Diagramm zeigt den Fahrweg, die Gesamtzeit bei max. Geschwindigkeit und die empfohlene max. Beschleunigung. Bei diesem Diagramm wurde davon ausgegangen, dass Beschleunigung und Verzögerung gleich groß sind.

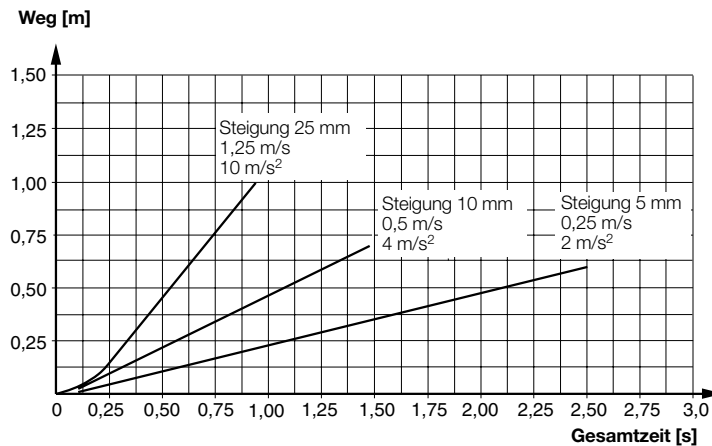

Unter Verwendung der bekannten Masse, der Einbaulage und der erforderlichen Beschleunigung aus dem Weg-Zeit-Diagramm kann die Baugröße des Linear-Antriebes und das erforderliche Drehmoment aus den nebenstehenden Diagrammen ermittelt werden. Die in den Diagrammen zugrundegelegte Masse setzt sich aus der externen Masse und der beweglichen Masse des Linearantriebes zusammen (siehe Tabelle Seite 61).

Bitte beachten:

Bei Verwendung einer zusätzlichen Führung ist die Masse des Führungsschlittens zu berücksichtigen.

**Baugröße OSP-E25SB, Steigung 5mm
Beschleunigung 2 m/s²**

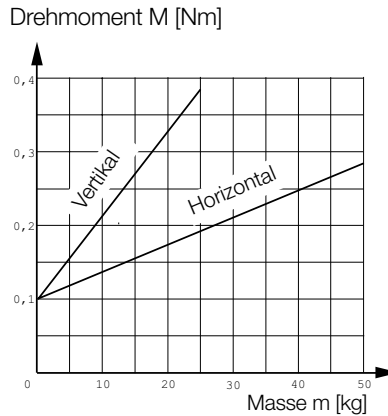

**Baugröße OSP-E32SB, Steigung 5 mm
Beschleunigung 2 m/s²**

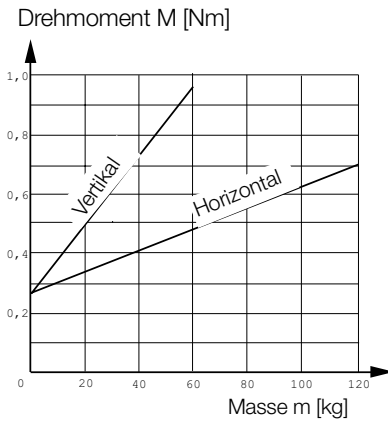

**Baugröße OSP-E32SB, Steigung 10 mm
Beschleunigung 4 m/s²**

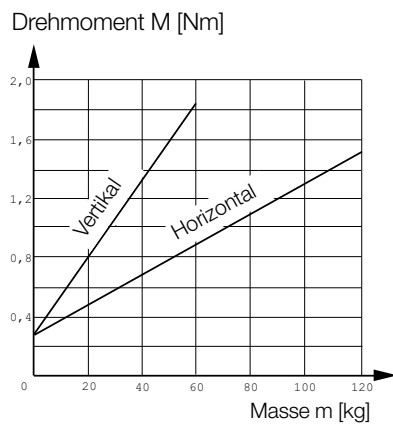

**Baugröße OSP-E50SB, Steigung 5 mm
Beschleunigung 2 m/s²**

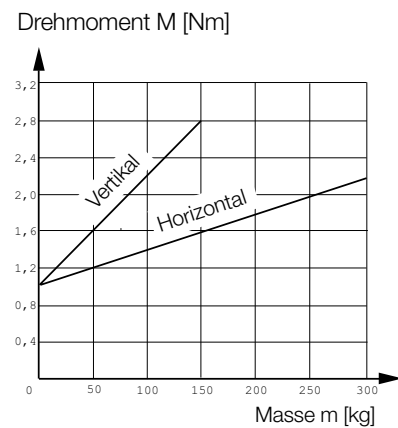

**Baugröße OSP-E50SB, Steigung 10 mm
Beschleunigung 4 m/s²**

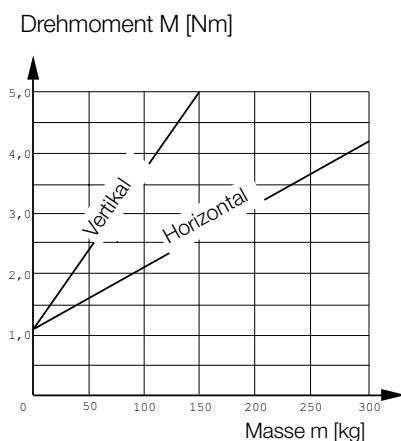

**Baugröße OSP-E50SB, Steigung 25 mm
Beschleunigung 10 m/s²**

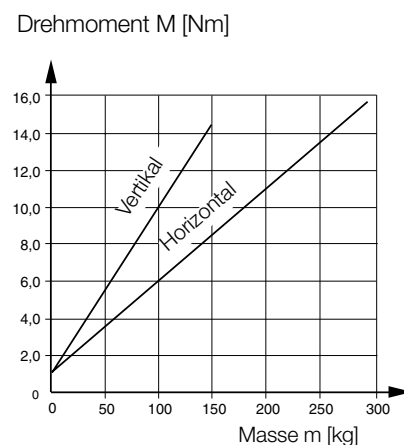

OSP-E..SB
Kugelfewindspindeltrieb mit interner Gleitfuehrung – Grundaussuehrung

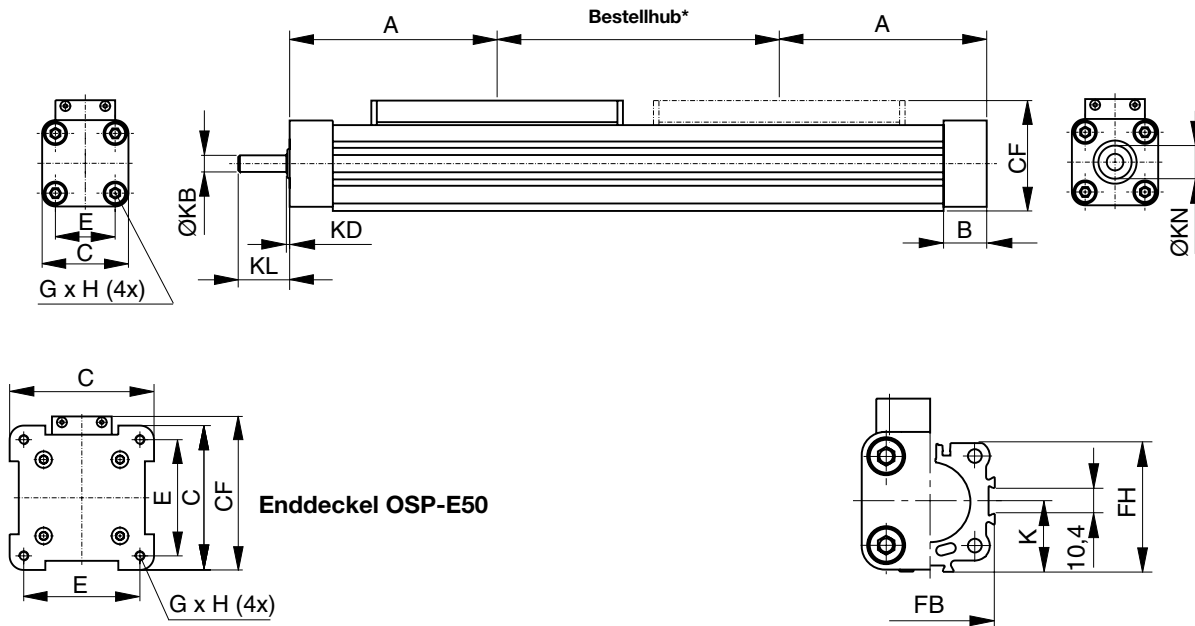

Passfedernut-Aussuehrung (Option)

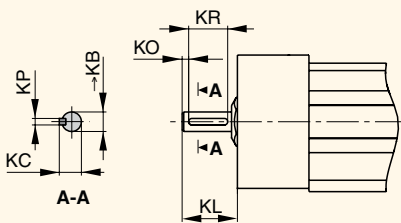

Maßtafel [mm]

Baureihe	$\varnothing KB_{H7}$	KC	KL		KO	KP ^{P9}	KR
			Opt. 3	Opt. 4			
OSP-E25SB	6	6,8	17	24	2	2	12
OSP-E32SB	10	11,2	31	41	5	3	16
OSP-E50SB	15	17,0	43	58	6	5	28

Option 3: Passfedernut
Option 4: Passfedernut, lange Welle

* **Hinweis:** Die mechanische Endlage darf nicht als mechanischer Anschlag verwendet werden. Sehen Sie beidseitig einen zusätzlichen Sicherheitsabstand vor, der dem linearen Weg einer Umdrehung der Antriebswelle entspricht, jedoch mindestens 25 mm beträgt. Bestellhub = benötigter Verfahrensweg + 2 x Sicherheitsabstand

Bei der Verwendung eines Drehstrommotors mit Frequenzumrichter ist in der Regel eine größere Zusatzlänge notwendig als bei Servosystemen. Für weitere Informationen lassen Sie sich bitte bei Ihrer örtlichen Parker Vertretung beraten.

Option – Tandem

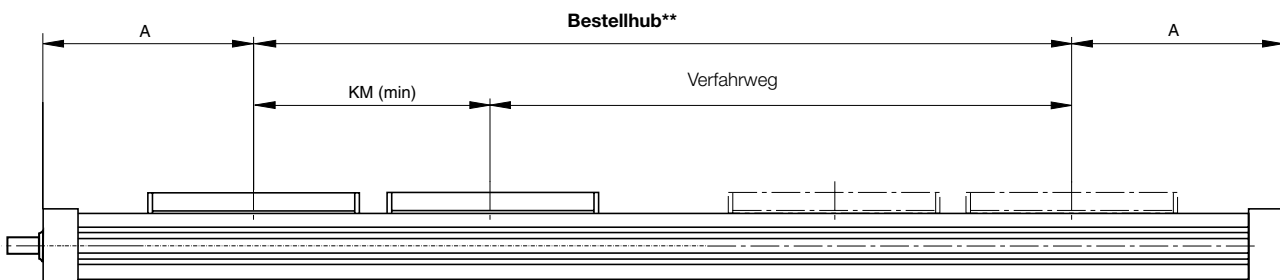

** Bestellhub = benötigter Verfahrensweg + KM min + 2 x Sicherheitsabstand

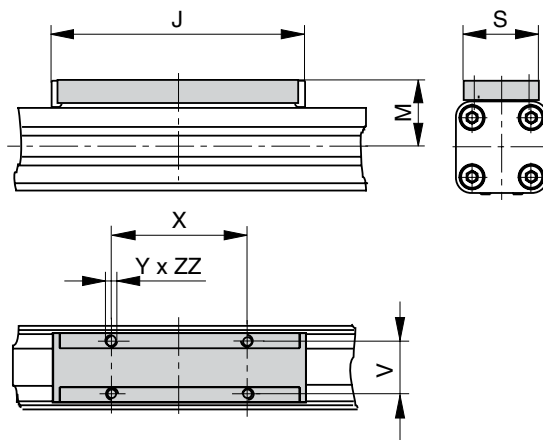
Mitnehmer**Maßtabelle [mm]**

Baureihe	A	B	C	E	G x H	J	K	M	S	V	X	Y	CF	FB	FH	KB	KD	KL	KM _{min}	KN	ZZ
OSP-E25SB	100	22,0	41	27	M5 x 10	117	21,5	31	33	25	65	M5	52,5	40	39,5	6 _{h7}	2	17	120	13	8
OSP-E32SB	125	25,5	52	36	M6 x 12	152	28,5	38	36	27	90	M6	66,5	52	51,7	10 _{h7}	2	31	165	20	10
OSP-E50SB	175	33,0	87	70	M6 x 12	200	43,0	49	36	27	110	M6	92,5	76	77,0	15 _{h7}	3	43	235	28	10

Bestellangaben	OSPE25	-	1	0	3	0	0	-	0000	-	0	0	0	0	0	0
-----------------------	---------------	----------	----------	----------	----------	----------	----------	----------	-------------	----------	----------	----------	----------	----------	----------	----------

Baugröße	
25	Größe 25
32	Größe 32
50	Größe 50

Antriebsart	
1	Kugelgewindespindel mit interner Gleitführung

Mitnehmer	
0	Standard
1 *	Tandem
3 *	Reinraum
4 *	SFI-plus Wegmesssystem (Option) siehe Seite 171 ff

Steigung	
3	5 mm (Baugröße 25, 32, 50)
4	10 mm (Baugröße 32, 50)
5	25 mm (Baugröße 50)

* Option

Getriebeanbau *				
Baugröße		25	32	50
0	ohne	x	x	x
1	LP050 i = 5	x	x	
2	LP050 i = 10	x	x	
3	LP070 i = 3		x	x
4	LP070 i = 5		x	x
5	LP070 i = 10		x	x

Info: Für die Getriebe muss der Anbausatz des Motors spezifiziert sein.
 LP050: A0, A1, A2
 LP070: A1, A2, A3

Hublänge
Angabe (fünfstellig) in mm

Antriebswelle	
0 -	Zapfen
3 -*	Passfeder
4 -*	lang mit Passfeder

Anbausatz Motor und Getriebe *				
Baugröße		25	32	50
A0	SY563T	x ¹	x ¹	
A1	SY873T	x ¹	x ¹	x ¹
A2	SMx60 xx xxx 8 11 ...	x ¹	x ¹	
A3	SMx82 xx xx 8 14 ...		x ¹	x ¹
A7	PS60		x ¹	x ¹
C0	LP050 / PV40-TA	x ¹	x ¹	
C1	LP070 / PV60-TA		x ¹	x ¹

x¹: Wenn ein Anbausatz ausgewählt wird, ist die Antriebswelle als Zapfen ausgeführt.

Info: Anbaumaße für Motoren und Getriebe siehe Seite 191

Lage der Führung	
0	Standard

Externe Führung / Mitnehmeranbau *	
siehe Seite 99 ff bzw. 155 ff	
0	ohne
2	SL Slideline
6	PL Proline
D	HD Heavy Duty (Schwerlast)
E	PS Powerslide 25/25
F	PS Powerslide 25/35, 32/35
G	PS Powerslide 25/44, 32/44
H	PS Powerslide 50/60
I	PS Powerslide 50/76
M	Umlenkung
R	Beweglicher Mitnehmer
S	Beweglicher Mitnehmer, spielarm

Niro	
0	Standard
1*	Niro Schrauben

Deckelbefestigung *	
siehe Seite 141 ff und 161 ff	
0	Ohne
1	1 Stck. Typ A1 (Größe 25 und 32) oder C1 (Größe 50)
2	1 Stck. Typ A2 (Größe 25 und 32) oder C2 (Größe 50)
3	1 Stck. Typ A3 (Größe 25 und 32) oder C3 (Größe 50)
4	1 Stck. Typ B1 (Größe 25 und 32) oder C4 (Größe 50)
5	1 Stck. Typ B4 (Größe 25 und 32)

Zubehör – bitte separat bestellen	
Benennung	Seite
Motorbefestigung	137 ff
Mehrachssystem für Linearantriebe	177 ff

Magnetfeldsensor *	
siehe Seite 165 ff	
0	Ohne
1	1 St. RST-K 2NO / 5m Kabel
2	1 St. RST-K 2NC / 5m Kabel
3	2 St. RST-K 2NC / 5m Kabel
4	2 St. RST-K 2NC, 1 St. RST-K 2NO / 5m Kabel
5	1 St. RST-S 2NO / M8 Stecker
6	1 St. RST-S 2NC / M8 Stecker
7	2 St. RST-S 2NC / M8 Stecker
8	2 St. RST-S 2NC, 1 St. RST-S 2NO / M8 Stecker
A	1 St. EST-S NPN / M8 Stecker
B	2 St. EST-S NPN / M8 Stecker
C	3 St. EST-S NPN / M8 Stecker
D	1 St. EST-S PNP / M8 Stecker
E	2 St. EST-S PNP / M8 Stecker
F	3 St. EST-S PNP / M8 Stecker

Profilbefestigung *siehe Seiten 147 ff und 161 ff	
0	Ohne
1	1 Paar Typ E1
2	1 Paar Typ D1
3	1 Paar Typ MAE
4	2 Paar Typ E1
5	2 Paar Typ D1
6	2 Paar Typ MAE
7	3 Paar Typ E1
8	3 Paar Typ D1
9	3 Paar Typ MAE
K	1 Paar Typ E2
L	1 Paar Typ E3
M	1 Paar Typ E4
N	2 Paar Typ E2
P	2 Paar Typ E3
Q	2 Paar Typ E4
R	3 Paar Typ E2
S	3 Paar Typ E3
T	3 Paar Typ E4

OSP-E..ST Trapezgewindespindeltrieb mit interner Gleitführung



Inhaltsverzeichnis

Benennung	Seite
Übersicht	68
Technische Daten	71
Abmessungen	75
Bestellangaben	76

Trapezgewindeantrieb mit interner Gleitführung für genaue Verfahrbewegungen

Die konsequent neu durchkonstruierte Produktgeneration für lineare Antriebe lässt sich einfach und passgenau in jede Konstruktion formschön integrieren.

Vorteile

- Genaue Weg- und Positionskontrolle
- Hohe Antriebskraft
- Selbsthemmend
- Gute Langsamlaufeigenschaften
- Einfache Montage
- Geringe Wartung
- Ideal für Niveauregelungen und Anwendungen, die genaues Anfahren von Zwischenpositionen erfordern

Charakteristiken

- Integriertes Führungs- und Antriebssystem
- Komplette Motor- und Steuerungspakete
- Umfangreiches Programm mit Befestigung und Zubehör
- Sonderausführungen auf Anfrage

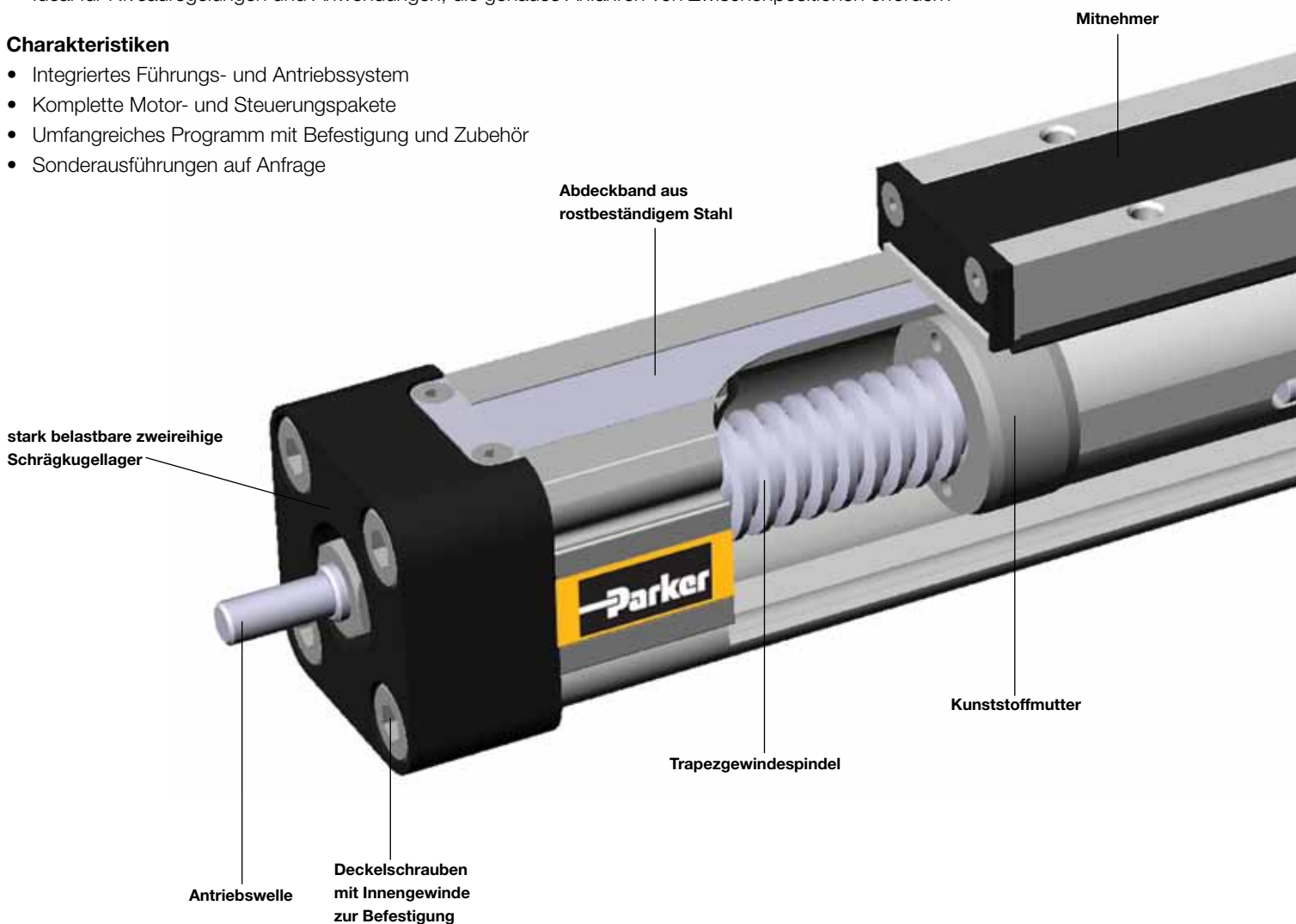

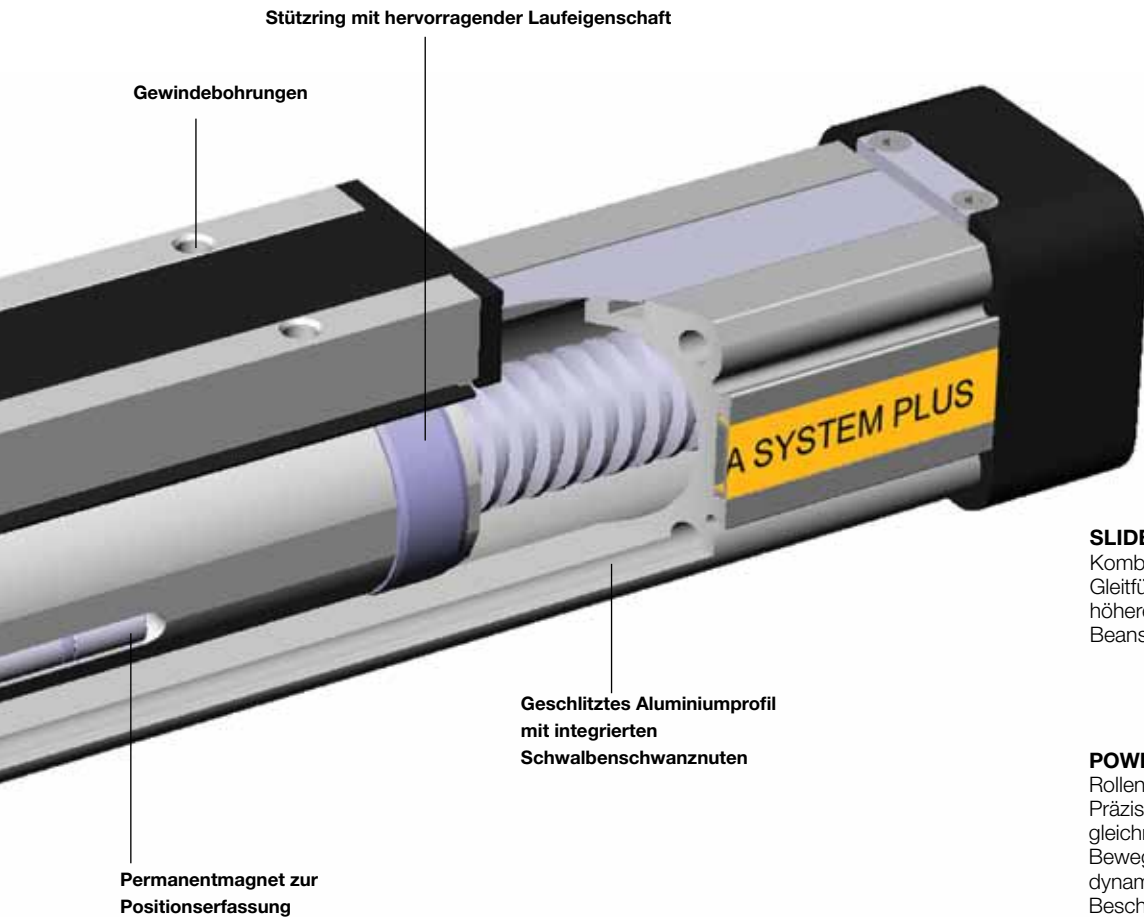

SLIDELINE
 Kombination mit Gleitführungen für höhere Beanspruchung



POWERSLIDE
 Rollengelagerte Präzisionsführung für gleichmäßige Bewegung oder dynamische Beschleunigung größerer Massen



PROLINE
 Die kompakte Aluminium Rollenführung für hohe Belastungen und Geschwindigkeiten



HD-Schwerlastführung
 für höchste Belastungen



Sensoflex SFI-plus
 Inkrementales Wegmesssystem mit praxisnaher Auflösung



Die Schwalbenschwanznuten erweitern den neuen Linearantrieb zu einem universellen Systemträger. Modulare Systemkomponenten werden einfach angeklemt.

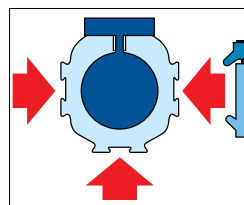

OSP-E..ST Trapezgewindespindeltrieb mit interner Gleitführung

Standard Versionen

OSP-E..ST

Mitnehmer mit interner Führung und Magnetpaket zur berührungslosen Positionserfassung. Schwalbenschwanznuten zur Befestigung des Zubehörs und des Antriebes selbst.

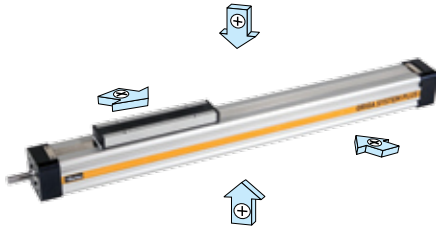

Zubehör

Motorbefestigung

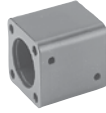

Umlenkung

zur Kraftübertragung auf die Gegenseite mit einer am Mitnehmer befestigten Umlenkung.

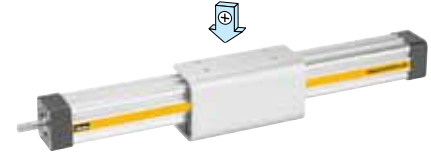

Deckelbefestigung

zur Befestigung des Antriebes an den Stirnseiten.



Magnetfeldsensoren

zur berührungslosen Erfassung von End- und Zwischenpositionen.

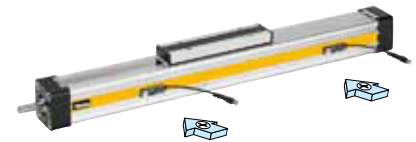

Profilbefestigung

zur Abstützung langer Linearantriebe bzw. zur Befestigung des Linearantriebs an den Schwalbenschwanznuten.

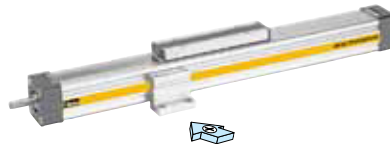

Beweglicher Mitnehmer

Mitnehmer mit Toleranz- und Parallelitätsausgleich zum Antrieb externer Linear-Führungen.

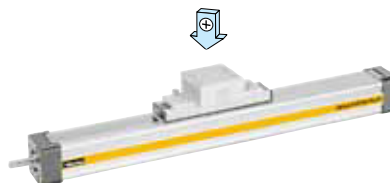

Standardausführung

- Mitnehmer mit interner Gleitführung.
- Schwalbenschwanznuten zur Befestigung des Zubehörs und des Antriebes selbst.
- Steigungen der Trapezgewindespindel

Typ OSP-E25ST: 4 mm**Typ OSP-E32ST**: 4 mm**Typ OSP-E50ST**: 6 mm**Optionen**

- Inkrementales Wegmesssystem SFI-plus
- Passfedernut-Ausführung

**Kenngößen**

	Zeichen	Einheit	Bemerkung
Allgemein			
Baureihe			OSP-E..ST
Benennung			Trapezgewindespindeltrieb mit interner Gleitführung
Befestigung			siehe Zeichnungen
Temperaturbereich	ϑ_{\min}	°C	-20
	ϑ_{\max}	°C	+70
Gewicht (Masse)		kg	siehe Tabelle
Einbaulage			beliebig
	Profilrohr	Aluminium, eloxiert	
	Trapezgewindespindel	kalt gerollter Stahl	
	Spindelmutter	Kunststoff	
	Stützringe	reibungsarmer Kunststoff	
	Abdeckband	Stahl, rostbeständig	
	Schrauben, Muttern	verzinkter Stahl	
	Befestigungen	verzinkter Stahl und Aluminium	
Schutzart		IP	54

Gewicht (Masse) und Massenträgheit

Baureihe	Gewicht (Masse) [kg]			Trägheitsmoment [x 10 ⁻⁶ kgm ²]		
	bei Hub 0 m	pro zus. Meter Hub	bewegliche Masse in Hub 0 m enthalten	bei Hub 0 m	pro zus. Meter Hub	pro kg Masse
OSP-E25ST	0,9	2,8	0,2	6	30	0,4
OSP-E32ST	2,1	5,0	0,5	22	81	0,4
OSP-E50ST	5,1	10,6	1,3	152	400	0,9

Installations-Anweisungen

Wird der Motor am Innengewinde der Deckelschrauben befestigt, dann muss der Linearantrieb unmittelbar nach dem Enddeckel mit Mittelstützen befestigt werden.

Bitte prüfen Sie anhand der max. zulässigen Stützweite auf Seite 73, ob eine Mittelstützen notwendig ist. Beim Einsatz einer Mittelstütze muss mindestens ein Enddeckel gegen axiales Verschieben gesichert werden.

Wird mit dem Linearantrieb eine extern geführte Masse bewegt, sollte ein beweglicher Mitnehmer verwendet werden.

Die Einbaulage des Linearantriebes ist beliebig.

Um Verschmutzungen vorzubeugen sowie den Eintritt von Flüssigkeiten zu vermeiden, sollte das Abdeckband idealerweise nach unten weisend montiert werden. Durch die Verwendung einer Umlenkung erfolgt die Kraftübertragung auf die gegenüberliegende Seite.

Wartung

Alle beweglichen Teile sind mit einer Dauerfettschmierung für normale Einsatzbedingungen ausgestattet.

Abhängig von den Einsatzbedingungen empfiehlt Parker nach einer Betriebsdauer von 24 Monaten bzw. einer Laufleistung von 300 km eine Überprüfung der Schmierung und ggf. ein Tausch der Verschleißteile.

Bitte beachten Sie die dem Antrieb beiliegende Betriebs- und Schmieranleitung.

Inbetriebnahme

Die zulässigen technischen Daten der in diesem Datenblatt beschriebenen Produkte dürfen nicht überschritten werden.

Vor der Inbetriebnahme des Linearantriebes muss der Anwender die Einhaltung der EG-Richtlinie Maschinen i. d. F. 2006/42/EG sicher stellen.

Belastungswerte

Kenngößen	Einheit	Bemerkung		
		OSP-E25ST	OSP-E32ST	OSP-E50ST
Baugröße				
Steigung	[mm]	4	4	6
Max. Geschwindigkeit	[m/s]	0,1	0,1	0,15
Linearer Weg pro Umdrehung der Antriebswelle	[mm]	4	4	6
Max. Drehzahl der Antriebswelle	[min ⁻¹]	1500	1500	1500
Max. effektive Aktionskraft F _A bezogen auf das Antriebsdrehmoment	[N] [Nm]	600 1,35	1300 3,2	2500 8,8
Leerlaufdrehmoment	[Nm]	0,3	0,4	0,5
Max. zulässiges Moment der Antriebswelle	[Nm]	1,55	4,0	9,4
Selbsthemmung F _L ¹⁾	[N]	600	1300	2500
Wiederholgenauigkeit	[mm]	±0,05	±0,05	±0,05
Max. Standard-Hublänge	[mm]	1100	2000	2500*

Auslegung des Linearantriebes

- Nachfolgende Schritte werden zur Auslegung empfohlen:
1. Beachten Sie, dass die max. Belastungswerte aus Tabelle T3 nicht überschritten werden.
 2. Prüfen Sie die max. Werte im Diagramm auf Seite 74 und achten Sie darauf, dass diese nicht überschritten werden.
 3. Für die Motorauslegung ist eine Ermittlung des durchschnittlichen Drehmoments unter Zykluszeit notwendig.
 4. Beachten Sie, dass die vorgegebene max. Stützweite der Achse nicht überschritten wird. (siehe Seite 73)

1) bei Gewindespindeltypen Tr 16 x 4, Tr 20 x 4, TR 30 x 6

* Bei horizontalen Anwendungen mit Hüben über 2000 mm bitten wir um Rücksprache bei unserem für Sie zuständigen Berater

Belastungen, Kräfte und Momente

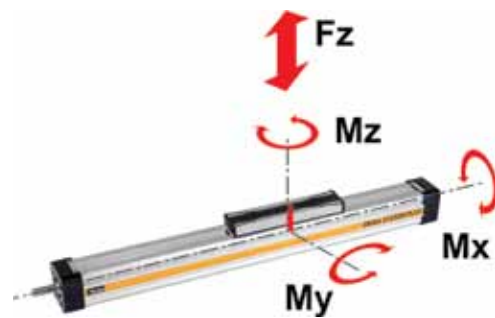

M = F · l [Nm]
M_x = M_x statisch + M_x dynamisch
M_y = M_y statisch + M_y dynamisch
M_z = M_z statisch + M_z dynamisch

Der Abstand l (lx, ly, lz) zur Berechnung der Biegemomente bezieht sich auf die Mittelachse des Linear-Antriebes.

Maximal zulässige Belastung

T3

Baureihe	Max. zulässige Kraft [N] / Max. Momente [Nm]			
	Fz, Fy	Mx	My	Mz
OSP-E25ST	500	2	24	7
OSP-E32ST	1000	8	65	12
OSP-E50ST	1500	16	155	26

Kombinierte Belastungen

Ist der Linearantrieb mehreren Belastungen, Kräften und Momenten gleichzeitig ausgesetzt, wird die maximale Belastung nach nebenstehender Formel berechnet. Die maximal zulässigen Belastungen dürfen nicht überschritten werden.

Gleichung für kombinierte Belastung

$$\frac{F_y}{F_y(\max)} + \frac{F_z}{F_z(\max)} + \frac{M_x}{M_x(\max)} + \frac{M_y}{M_y(\max)} + \frac{M_z}{M_z(\max)} \leq 1$$

Die Summe der Belastungen darf keinesfalls > 1 werden.

Die Linear-Antriebe werden serienmäßig in 1 mm-Stufen bis zu nachstehenden maximalen Hublängen geliefert:

OSP-E25ST: max. 1100 mm

OSP-E32ST: max. 2000 mm

OSP-E50ST: max. 2500 mm *

Andere Hublängen auf Anfrage.

* Bei horizontalen Anwendungen mit Hübren über 2000 mm bitten wir um Rücksprache bei unserem für Sie zuständigen Beratungs-Ingenieur.

Die mechanische Endlage darf nicht als mechanischer Anschlag verwendet werden. Sehen Sie eine zusätzliche Länge von beidseitig mindestens 25 mm zur Hublänge vor. Bei der Verwendung eines Drehstrommotors mit Frequenzumrichter ist in der Regel eine größere Zusatzlänge notwendig als bei Servosystemen. Für weitere Informationen lassen Sie sich bitte bei Ihrer örtlichen Parker Vertretung beraten. Werden mechanische Anschläge notwendig, müssen externe Stoßdämpfer eingesetzt werden (siehe separates Datenblatt). Dabei sind die Mittelachsen der Stoßdämpfer so dicht wie möglich mit dem Massenschwerpunkt auszurichten.

Maximal zulässige Stützweite - Platzierung einer Mittelstütze

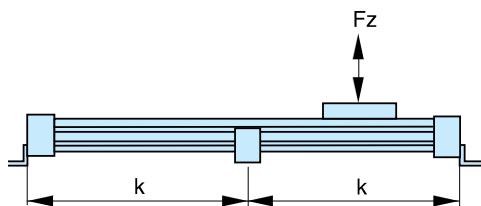
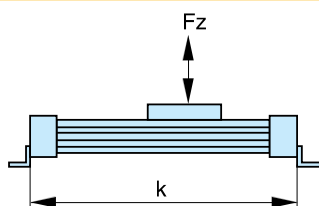

k = Maximal zulässiger Abstand zwischen Deckelbefestigung und Mittelstütze bei einer gegebenen Belastung F.

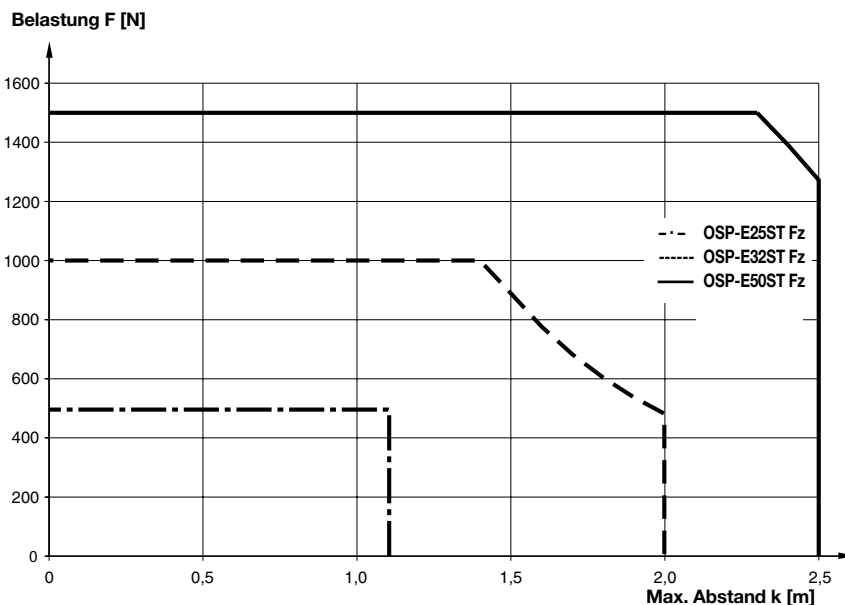

(Bis zur Grenzkurve beträgt die Durchbiegung max. 0,2 % des Abstandes k.)

Anbindung an die Antriebswelle

Setzen Sie die Antriebswelle keiner unkontrollierten axialen oder radialen Belastung während der Montage der Kupplung oder des Riemenrades aus. Benutzen Sie eine Hilfsstütze!

Riemenräder

Mindestens erforderliche Anzahl von Zähnen Z (AT5) bei max. zulässigem Drehmoment.

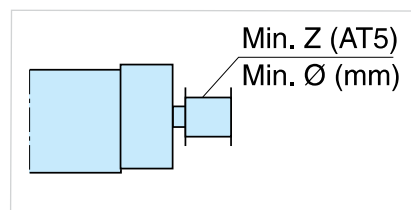

Baureihe	Min. Z	Min Ø
OSP-E25ST	24	38
OSP-E32ST	24	38
OSP-E50ST	36	57

Maximale Drehzahl / Hub

Bei längeren Hübten muss die Drehzahl entsprechend dem nebenstehenden Diagramm reduziert werden.

Maximale Drehzahl / Hub

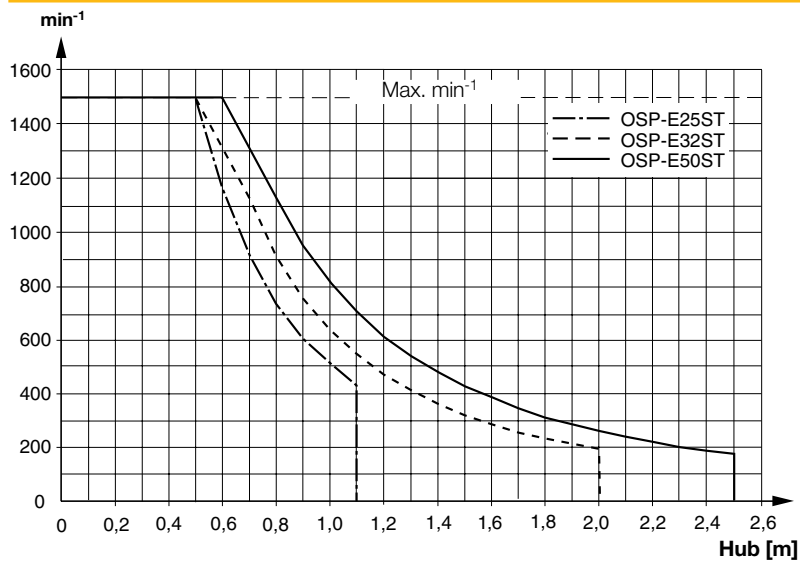

Die im Diagramm dargestellte max. Drehzahl beträgt 80% der kritischen Drehzahl

Laufleistung / Aktionskraft

Der Antrieb ist für eine 10%ige Einschaltdauer konstruiert. Die zu erwartende Laufleistung ist von der maximal benötigten Aktionskraft der Anwendung abhängig. Eine Erhöhung der Aktionskraft führt zu einer verkürzten Laufleistung.

Laufleistung in Abhängigkeit der Aktionskraft



Diagramm basiert auf einer 10%igen Einschaltdauer

OSP-E..ST

Trapezgewindespindeltrieb mit interner Gleitführung – Grundausführung

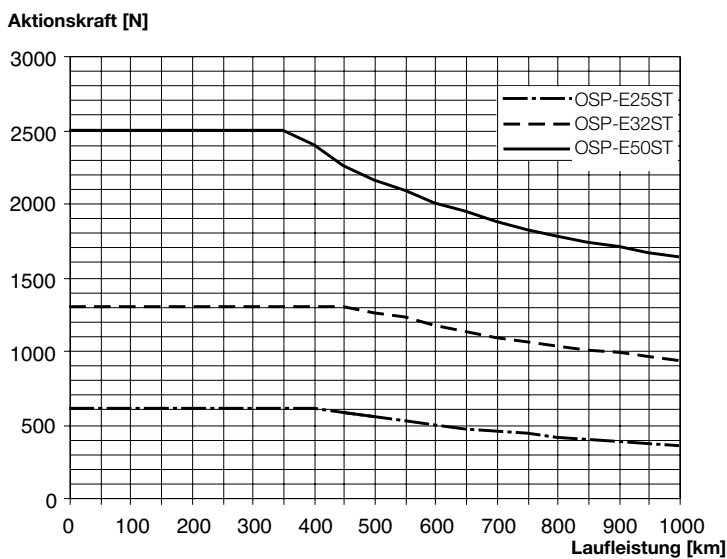
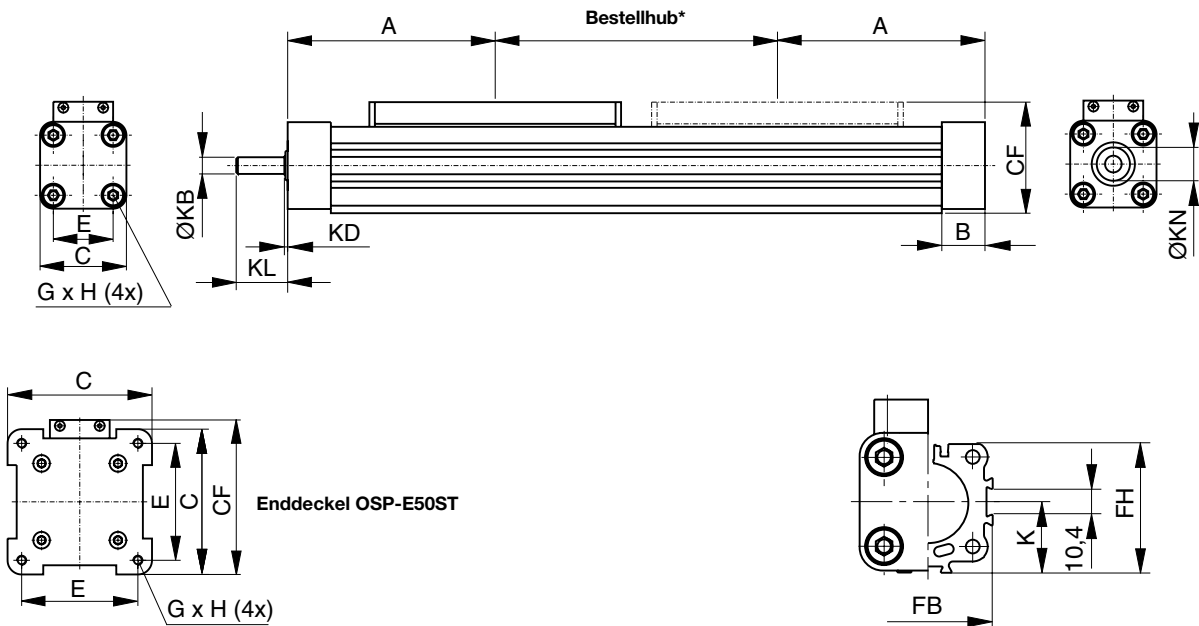

Passfedernut-Ausführung (Option)

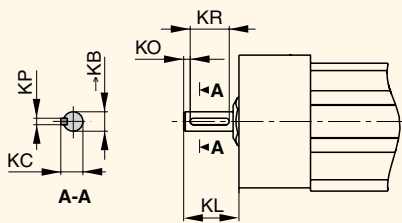

Maßtabelle [mm]

Baureihe	ØKB _{h7}	KC	KL	KP		KO	KP ^{P9}	KR
				Opt. 3	Opt. 4			
OSP-E20ST	6	6,8	17	24	2	2	2	12
OSP-E25ST	10	11,2	31	41	5	3	3	16
OSP-E50ST	15	17,0	43	58	6	5	5	28

Option 3: Passfedernut

Option 4: Passfedernut lang

*** Hinweis:**

Die mechanische Endlage darf nicht als mechanischer Anschlag verwendet werden. Sehen Sie beidseitig einen zusätzlichen Sicherheitsabstand vor, der dem linearen Weg einer Umdrehung der Antriebswelle entspricht, jedoch mindestens 25 mm beträgt.

Bestellhub = benötigter Verfahrweg + 2 x Sicherheitsabstand

Bei der Verwendung eines Drehstrommotors mit Frequenzumrichter ist in der Regel eine größere Zusatzlänge notwendig als bei Servosystemen. Für weitere Informationen lassen Sie sich bitte bei Ihrer örtlichen Parker Vertretung beraten.

Mitnehmer Baureihe OSP-E..ST

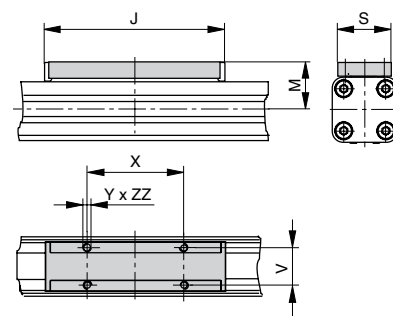

Maßtabelle [mm]

Baureihe	A	B	C	E	G x H	J	K	M	S	V	X	Y	CF	FB	FH	KB	KD	KL	KN	ZZ
OSP-E25ST	100	22,0	41	27	M5 x 10	117	21,5	31	33	25	65	M5	52,5	40	39,5	6 _{h7}	2	17	13	8
OSP-E32ST	125	25,5	52	36	M6 x 12	152	28,5	38	36	27	90	M6	66,5	52	51,7	10 _{h7}	2	31	20	10
OSP-E50ST	175	33,0	87	70	M6 x 12	200	43,0	49	36	27	110	M6	92,5	76	77,0	15 _{h7}	3	43	28	10

Bestellangaben OSPE25 - 2 0 4 0 0 - 00000 - 0 0 0 0 0 0

Baugröße	
25	Baugröße 25
32	Baugröße 32
50	Baugröße 50

Antriebsart	
2	Trapezgewindespindel mit interner Gleitführung

Mitnehmer	
0	Standard
4 *	SFI-plus Wegmesssystem siehe Seite 171 ff

Steigung	
4	4 mm (Baugröße 25 und 32)
6	6 mm (Baugröße 50)

* Option

Getriebeanbau *				
Baugröße		25	32	50
0	ohne	x	x	x
1	LP050 i = 5	x	x	
2	LP050 i = 10	x	x	
3	LP070 i = 3		x	x
4	LP070 i = 5		x	x
5	LP070 i = 10		x	x

Info: Für die Getriebe muss der Anbausatz des Motors spezifiziert sein.

LP050: A0, A1, A2
LP070: A1, A2, A3

Hublänge	
Angabe (fünfstellig) in mm	

Antriebswelle	
0 -	Zapfen
3 -*	Passfeder
4 -*	lang mit Passfeder

Anbausatz Motor und Getriebe *				
Baugröße		25	32	50
A0	SY563T	x ¹	x ¹	
A1	SY873T	x ¹	x ¹	x ¹
A2	SMx60 xx xxx 8 11 ...	x ¹	x ¹	
A3	SMx82 xx xx 8 14 ...		x ¹	x ¹
A7	PS60		x ¹	x ¹
C0	LP050 / PV40-TA	x ¹	x ¹	
C1	LP070 / PV60-TA		x ¹	x ¹

x¹: Wenn ein Anbausatz ausgewählt wird, ist die **Antriebswelle** als Zapfen ausgeführt.

Info: Anbaumaße für Motoren und Getriebe siehe Seite 191

Lage der Führung	
0	Standard

Externe Führung / Mitnehmeranbau * siehe Seite 99 ff bzw. 155 ff	
0	Ohne
2	SL Slide line
6	PL Proline
D	HD Heavy duty
E	PS Power slide 25/25
F	PS Power slide 25/35, 32/35
G	PS Power slide 25/44, 32/44
H	PS Power slide 50/60
I	PS Power slide 50/76
M	Umlenkung
R	Beweglicher Mitnehmer
S	Beweglicher Mitnehmer spielarm

Niro	
0	Standard
1*	Niro Schrauben

Deckelbefestigung * siehe Seiten 141 und 161 ff	
0	Ohne
1	1 St. Typ A1 (Baugröße 25 und 32) oder C1 (Baugröße 50)
2	1 St. Typ A2 (Baugröße 25 und 32) oder C2 (Baugröße 50)
3	1 St. Typ A3 (Baugröße 25 und 32) oder C3 (Baugröße 50)
4	1 St. Typ B1 (Baugröße 25 und 32) oder C4 (Baugröße 50)
5	1 St. Typ B4 (Baugröße 25 und 32)

Zubehör – bitte separat bestellen	
Benennung	Seite
Motorbefestigung	137 ff
Mehrachssystem für Linearantriebe	177 ff

Magnetfeldsensor * siehe Seite 165 ff	
0	Ohne
1	1 St. RST-K 2NO / 5m Kabel
2	1 St. RST-K 2NC / 5m Kabel
3	2 St. RST-K 2NC / 5m Kabel
4	2 St. RST-K 2NC, 1 St. RST-K 2NO / 5m Kabel
5	1 St. RST-S 2NO / M8 Stecker
6	1 St. RST-S 2NC / M8 Stecker
7	2 St. RST-S 2NC / M8 Stecker
8	2 St. RST-S 2NC, 1 St. RST-S 2NO / M8 Stecker
A	1 St. EST-S NPN / M8 Stecker
B	2 St. EST-S NPN / M8 Stecker
C	3 St. EST-S NPN / M8 Stecker
D	1 St. EST-S PNP / M8 Stecker
E	2 St. EST-S PNP / M8 Stecker
F	3 St. EST-S PNP / M8 Stecker

Profilbefestigung *siehe Seite 147 ff u. 161 ff	
0	Ohne
1	1 Paar Typ E1
2	1 Paar Typ D1
3	1 Paar Typ MAE
4	2 Paar Typ E1
5	2 Paar Typ D1
6	2 Paar Typ MAE
7	3 Paar Typ E1
8	3 Paar Typ D1
9	3 Paar Typ MAE
K	1 Paar Typ E2
L	1 Paar Typ E3
M	1 Paar Typ E4
N	2 Paar Typ E2
P	2 Paar Typ E3
Q	2 Paar Typ E4
R	3 Paar Typ E2
S	3 Paar Typ E3
T	3 Paar Typ E4

OSP-E..SBR Kugelgewindespindeltrieb mit interner Gleitführung und Kolbenstange



Inhaltsverzeichnis

Benennung	Seite
Übersicht	80
Technische Daten	83
Abmessungen	85
Bestellangaben	86

Technische Änderungen vorbehalten

Kugelgewindespindeltrieb mit interner Gleitführung und Kolbenstange für präzises positionieren großer Massen

Die konsequent neu durchkonstruierte Produktgeneration für lineare Antriebe lässt sich einfach und passgenau in jede Konstruktion formschön integrieren.

Vorteile

- hohe Kraftübertragung
- hervorragende Gleit- u. Laufeigenschaften
- dynamische, präzise Positionierung
- sehr exakte Wiederholgenauigkeiten
- Einfache Montage
- Geringe Wartung
- Ideal für Niveauregelungen und Anwendungen, die genaues Anfahren von Zwischenpositionen erfordern

Charakteristiken

- aufahrende Kolbenstange
- Kugelspindel
- verdrehgesicherte Kolbenstange
- Dauerbetrieb
- umfangreiches Zubehör

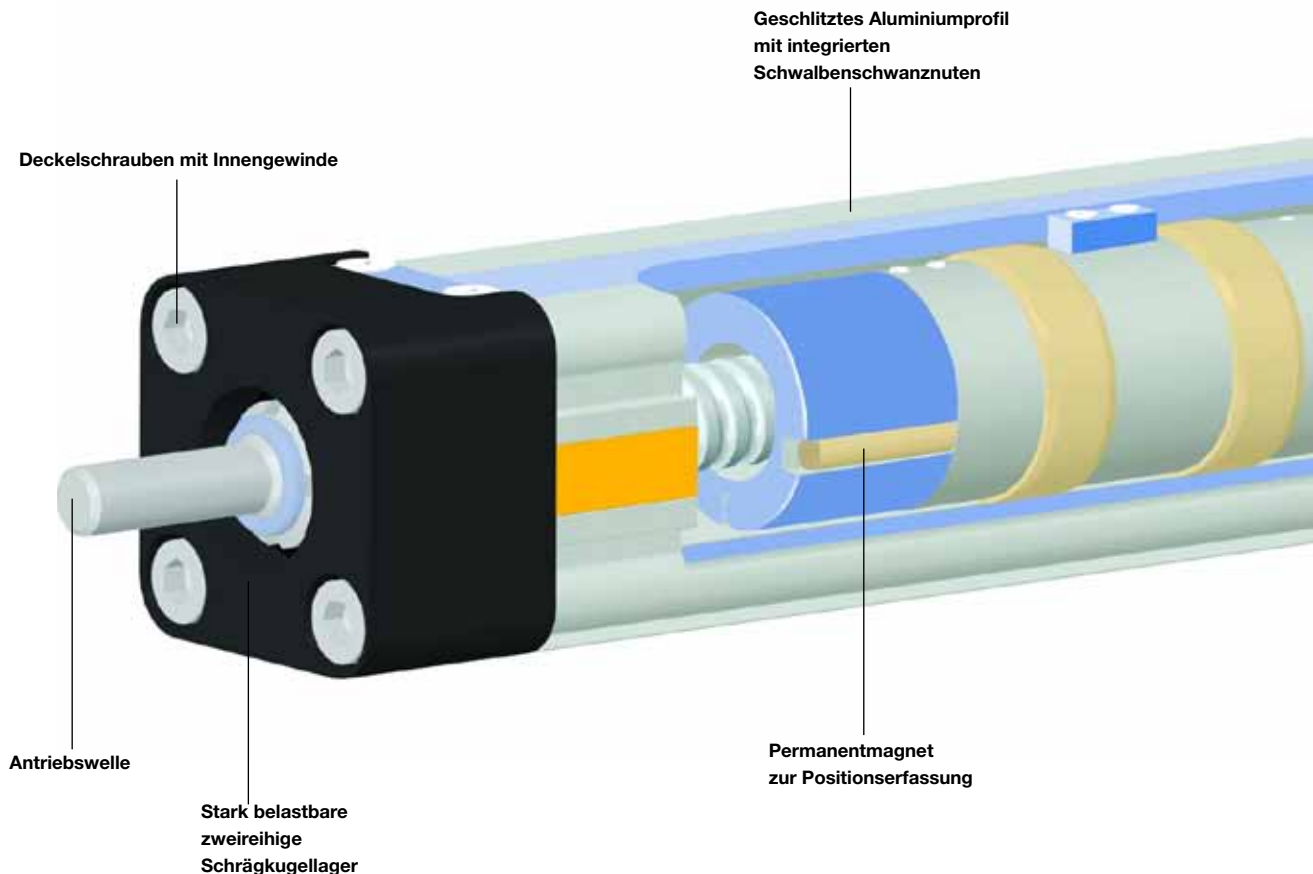

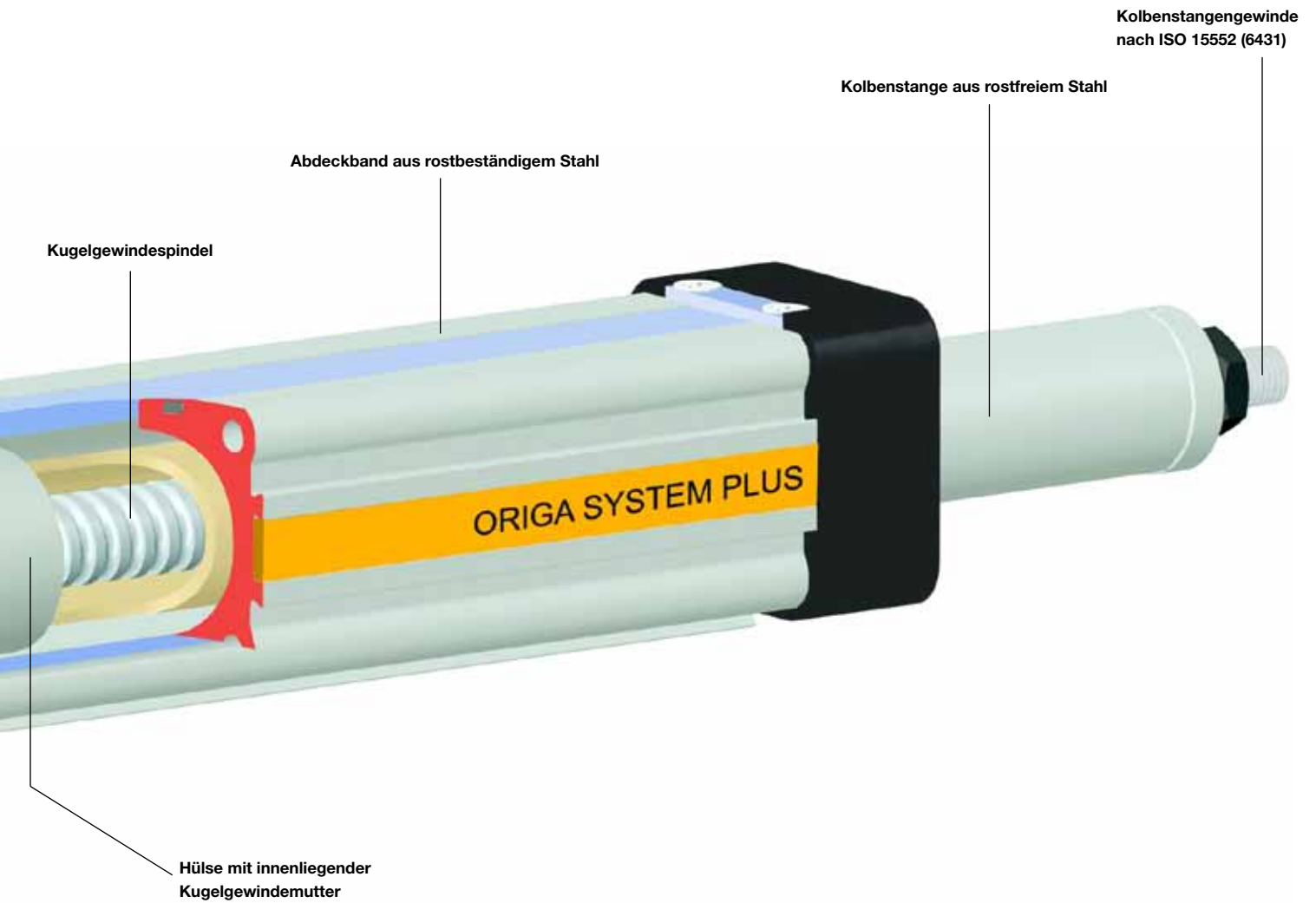

OSP-E..SBR Kugelgewindespindeltrieb mit interner Gleitführung und Kolbenstange

Standard Versionen

OSP-E..SBR

Mitnehmer mit interner Führung und Magnetpaket zur berührungslosen Positionserfassung. Schwalbenschwanznuten zur Befestigung des Zubehörs und des Antriebes selbst.



Deckelbefestigung

zur Befestigung des Antriebes an der Kolbenstangenseite.



Kolbenstangenbefestigung Gelenkauge



Steigungen der Kugelgewindespindel

Die Kugelgewindespindel ist mit verschiedenen Steigungen lieferbar:

OSP-E25SB: 5 mm

OSP-E32SB: 5, 10 mm

OSP-E50SB: 5, 10, 25 mm

Flanschbefestigung C

zur Befestigung des Antriebes an der Kolbenstangenseite.

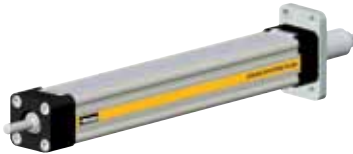

Gabelkopf



Zubehör

Motorbefestigungen



Profilbefestigung

zur Befestigung des Antriebes an der Kolbenstangenseite

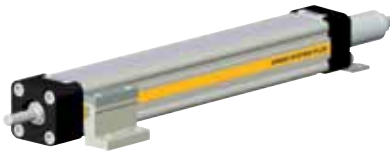

Ausgleichskupplung

für radialen Ausgleich bzw. Winkelausgleich der zu bewegenden Teile.



Schwenzapfenbefestigung EN

Schwenzapfenbefestigung EN mit Gegenlager EL
- stufenlos in Axialrichtung verstellbar



Magnetfeldsensoren Typ RS und ES

zur berührungslosen Erfassung von End- und Zwischenpositionen.



Standardausführung

- Schwalbenschwanznuten zur Befestigung des Zubehörs und des Antriebes selbst
- Steigungen der Gewindespindel

Typ OSP-E25SBR : 5 mm

Typ OSP-E32SBR: 5, 10 mm

Typ OSP-E50SBR: 5, 10, 25 mm

Optionen

- Passfedernut-Ausführung



Kenngößen

	Zeichen	Einheit	Bemerkung
Allgemein			
Baureihe			OSP-E..SBR
Benennung			Kugelgewindespindeltrieb mit interner Gleitführung und Kolbenstange
Befestigung			siehe Zeichnungen
Temperaturbereich	ϑ_{min}	°C	-20
	ϑ_{max}	°C	+80
Gewicht (Masse)		kg	siehe Tabelle
Einbaulage			beliebig
Werkstoff	Profilrohr		Aluminium, eloxiert
	Kugelgewindespindel		Stahl
	Kugelgew-Mutter		Stahl
	Kolbenstange		Stahl, rostfrei
	Stützringe		reibungsarmer Kunststoff
	Abdeckband		Stahl, rostbeständig
	Schrauben, Muttern		verzinkter Stahl
	Befestigungen		verzinkter Stahl und Aluminium
Schutzart		IP	54

Gewicht (Masse) und Massenträgheit

Baureihe	Gewicht (Masse) [kg]		Bewegliche Masse [kg]		Trägheitsmoment [x 10 ⁻⁶ kgm ²]	
	bei Hub 0 m	pro zus. Meter Hub	bei Hub 0 m	pro zus. Meter Hub	bei Hub 0 m	pro zus. Meter Hub
OSP-E25ST	0,7	3,0	0,2	0,9	1,2	11,3
OSP-E32ST	1,7	5,6	0,6	1,8	5,9	32,0
OSP-E50ST	4,5	10,8	1,1	2,6	50,0	225,0

Installations-Anweisungen

Wird der Motor am Innengewinde der Deckelschrauben befestigt, dann muss der Linearantrieb unmittelbar nach dem Enddeckel mit Mittelstützen befestigt werden.

Die Kolbenstange ist gegen Verdrehen gesichert, jedoch nicht für Momente M_x , die grundsätzlich von einer externen Führung aufgenommen werden müssen. Der Einsatz einer Ausgleichsbefestigung wie z. B. ein Gelenkauge (s. Bestellschlüssel S. 86) wird empfohlen.

Wartung

Alle beweglichen Teile sind mit einer Dauerfettschmierung für normale Einsatzbedingungen ausgestattet.

Abhängig von den Einsatzbedingungen empfiehlt Parker nach einer Betriebsdauer von 12 Monaten bzw. einer Laufleistung von 3000 km eine Überprüfung der Schmierung und ggf. ein Tausch der Verschleißteile. Bitte beachten Sie die dem Antrieb beiliegende Betriebs- und Schmieranleitung.

Inbetriebnahme

Die zulässigen technischen Daten der in diesem Datenblatt beschriebenen Produkte dürfen nicht überschritten werden. Vor der Inbetriebnahme des Linearantriebs muss der Anwender die Einhaltung der EG-Richtlinie Maschinen i. d. F. 2006/42/EG sicher stellen.

Belastungswerte

Kenngößen	Einheit	Bemerkung					
		OSP-E25SBR		OSP-E32SBR		OSP-E50SBR	
Baugröße							
Steigung	[mm]	5	5	10	5	10	25
Max. Geschwindigkeit	[m/s]	0,25	0,25	0,5	0,25	0,5	1,25
Linearer Weg pro Umdrehung der Antriebswelle	[mm]	5	5	10	5	10	25
Max. Drehzahl d. Antriebswelle	[min ⁻¹]	3000	3000		3000		
Max. effektive Aktionskraft F_A bezogen auf das Antriebsdrehmoment	[N] [Nm]	260 0,45	900 1,1	1,8	1200 1,3	2,8	6,0
Leerlaufmoment	[Nm]	0,2	0,2	0,3	0,3	0,4	0,5
Max. zulässiges Moment an der Antriebswelle	[Nm]	0,6	1,5	2,8	4,2	7,5	20
Max. zulässige Beschleunigung	[m/s ²]	5	5		5		
Wiederholgenauigkeit	[mm]	±0,05	±0,05		±0,05		
Max. Standard Hublänge	[mm]	500	500		500		

Auslegung des Linearantriebes

Nachfolgende Schritte werden zur Auslegung empfohlen:

1. Beachten Sie, dass die maximale Kraft aus dem nachstehenden Diagramm Querkraft/Hub nicht überschritten werden darf.
2. Überprüfen Sie die Aktionskraft und die Laufleistung in untenstehender Tabelle.
3. Für die Motorauslegung ist eine Ermittlung des durchschnittlichen Drehmoments unter Berücksichtigung der Zykluszeit notwendig.

Querkraft / Hub

Die zulässige Querkraft reduziert sich bei zunehmendem Hub entsprechend dem nebenstehenden Diagramm.

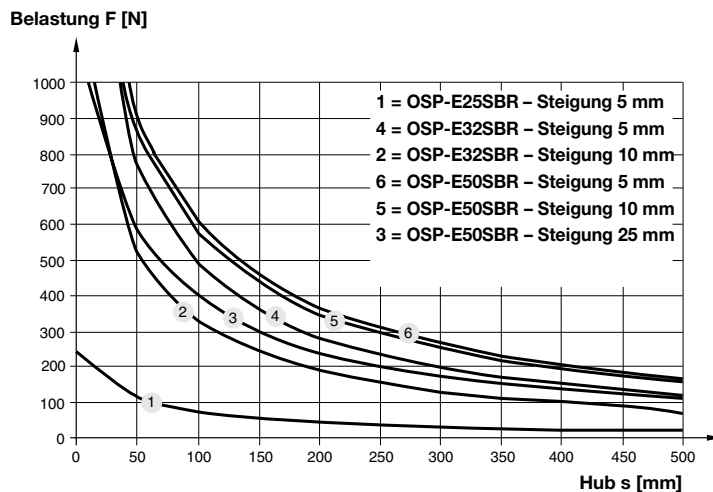
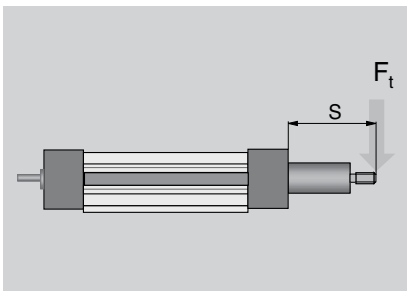

Maximale Drehzahl / Hub

Bei längeren Hübten muss die Drehzahl entsprechend dem nebenstehenden Diagramm angepasst werden.

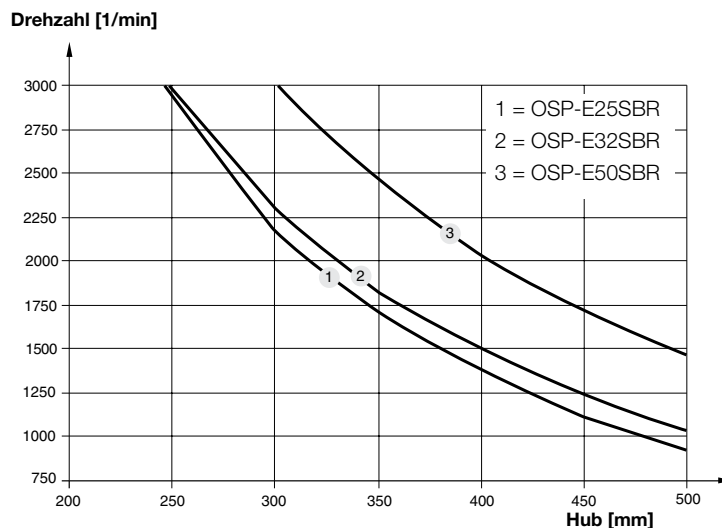

Laufleistung in Abhängigkeit der Aktionskraft

Die zu erwartende Laufleistung ist von der maximal benötigten Aktionskraft der Anwendung abhängig. Eine Erhöhung der Aktionskraft führt zu einer verkürzten Laufleistung.

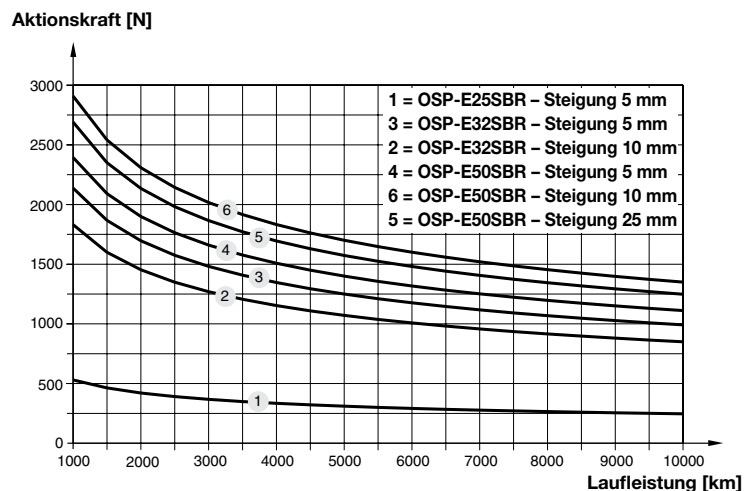

OSP-E..SBR Kugelgewindespindeltrieb mit interner Gleitführung und Kolbenstange – Grundauführung

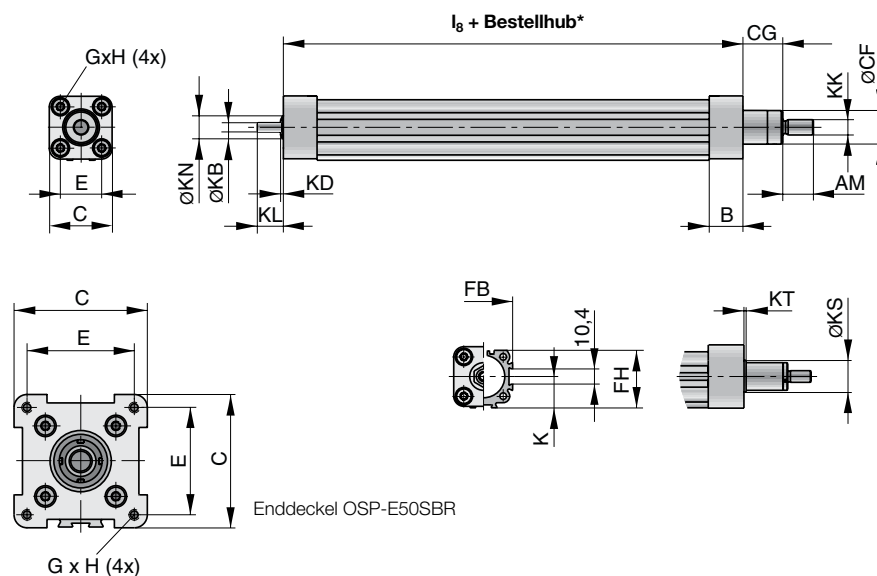

Passfedernut-Ausführung (Option)

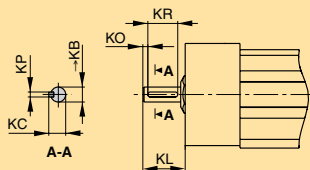

Baureihe	ØKB _{h7}	KC	KL		KO	KP ⁹	KR
			Opt. 3	Opt. 4			
OSP-E25SBR	6	6,8	17	24	2	2	12
OSP-E32SBR	10	11,2	31	41	5	3	16
OSP-E50SBR	15	17,0	43	58	6	5	28

Option 3: Passfedernut

Option 4: Passfedernut, lange Welle

* **Hinweis:** Die mechanische Endlage darf nicht als mechanischer Anschlag verwendet werden. Sehen Sie beidseitig einen zusätzlichen Sicherheitsabstand vor, der dem linearen Weg einer Umdrehung der Antriebswelle entspricht, jedoch mindestens 25 mm beträgt.

Bestellhub = benötigter Verfahrweg + 2 x Sicherheitsabstand

Bei der Verwendung eines Drehstrommotors mit Frequenzumrichter ist in der Regel eine größere Zusatzlänge notwendig als bei Servosystemen.

Für weitere Informationen lassen Sie sich bitte bei Ihrer örtlichen Parker Vertretung beraten.

Maßtabelle [mm]

Baureihe	B	C	E	G x H	K	I ₈	AM	ØCF	CG	FB	FH	ØKB	KD	KK	KL	ØKN	ØKS	KT
OSP-E25SBR	22,0	41	27	M5 x 10	21,5	110,0	20	22	26	40	39,5	6 _{h7}	2	M10 x 1,25	17	13	-	-
OSP-E32SBR	25,5	52	36	M6 x 12	28,5	175,5	20	28	26	52	51,7	10 _{h7}	2	M10 x 1,25	31	20	33	2
OSP-E50SBR	33,0	87	70	M6 x 12	43,0	206,0	32	38	37	76	77,0	15 _{h7}	3	M16 x 1,5	43	28	44	3

Bestellangaben	OSPE25	-	4	0	5	0	0-	0000	-	0	0	0	0	0	0
-----------------------	---------------	----------	----------	----------	----------	----------	-----------	-------------	----------	----------	----------	----------	----------	----------	----------

Baugröße	
25	Baugröße 25
32	Baugröße 32
50	Baugröße 50

Antriebsart	
4	Kugelgewindespindeltrieb mit interner Gleitführung und Kolbenstange

Steigung	
5	5 mm (Baugröße 25, 32 und 50)
7	10 mm (Baugröße 32 und 50)
8	25 mm (Baugröße 50)

Getriebeanbau *				
Baugröße		25	32	50
0	ohne	x	x	x
1	LP050 i = 5	x	x	
2	LP050 i = 10	x	x	
3	LP070 i = 3		x	x
4	LP070 i = 5		x	x
5	LP070 i = 10		x	x

Info: Für die Getriebe muss der Anbausatz des Motors spezifiziert sein.
 LP050: A0, A1, A2
 LP070: A1, A2, A3

Hublänge
Angabe (fünfstellig) in mm

Antriebswelle	
0 -	Zapfen
3 -*	Passfeder
4 -*	lang mit Passfeder

Anbausatz Motor und Getriebe *				
Baugröße		25	32	50
A0	SY563T	x ¹	x ¹	
A1	SY873T	x ¹	x ¹	x ¹
A2	SMx60 xx xxx 8 11 ...	x ¹	x ¹	
A3	SMx82 xx xx 8 14 ...		x ¹	x ¹
A7	PS60		x ¹	x ¹
C0	LP050 / PV40-TA	x ¹	x ¹	
C1	LP070 / PV60-TA		x ¹	x ¹

x¹: Wenn ein Anbausatz ausgewählt wird, ist die Antriebswelle als Zapfen ausgeführt.

Info: Anbaumaße für Motoren und Getriebe siehe Seite 191

* Option

Kolbenstangenbefestigung * siehe Seite 155 ff	
0	Ohne
T	Gelenkauge
U	Gabelkopf
V	Ausgleichskupplung

Niro	
0	Standard
1 *	Niro Schrauben

Magnetfeldsensor * siehe Seite 165 ff	
0	Ohne
1	1 St. RST-K 2NO / 5m Kabel
2	1 St. RST-K 2NC / 5m Kabel
3	2 St. RST-K 2NC / 5m Kabel
4	2 St. RST-K 2NC, 1 St. RST-K 2NO / 5m Kabel
5	1 St. RST-S 2NO / M8 Stecker
6	1 St. RST-S 2NC / M8 Stecker
7	2 St. RST-S 2NC / M8 Stecker
8	2 St. RST-S 2NC, 1 St. RST-S 2NO / M8 Stecker
A	1 St. EST-S NPN / M8 Stecker
B	2 St. EST-S NPN / M8 Stecker
C	3 St. EST-S NPN / M8 Stecker
D	1 St. EST-S PNP / M8 Stecker
E	2 St. EST-S PNP / M8 Stecker
F	3 St. EST-S PNP / M8 Stecker

Profilbefestigung * siehe Seite 141 ff	
0	Ohne
1	1 Paar Typ E1
2	1 Paar Typ D1
3	1 Paar Typ MAE
4	2 Paar Typ E1
5	2 Paar Typ D1
6	2 Paar Typ MAE
7	3 Paar Typ E1
8	3 Paar Typ D1
9	3 Paar Typ MAE

siehe Seite 154

K	1 Paar Schwenkzapfenbefestigung EN
L	1 Paar Schwenkzapfenbefestigung EN und Gegenlager EL

Deckelbefestigung * siehe Seiten 141 ff	
0	Ohne
1	1 St. Typ A1SR (Baugröße 25 und 32) oder C1SR (Baugröße 50)
2	1 St. Typ C-E

Zubehör – bitte separat bestellen	
Benennung	Seite
Motorbefestigung	137 ff
Mehrachs-Systeme	177 ff

Trapezgewindespindeltrieb mit interner Gleitführung und Kolbenstange



Inhaltsverzeichnis

Benennung	Seite
Übersicht	90
Technische Daten	93
Abmessungen	95
Bestellangaben	96

Technische Änderungen vorbehalten

Trapezgewindespindeltrieb mit interner Gleitführung und Kolbenstange für genaue Positionieraufgaben

Die konsequent neu durchkonstruierte Produktgeneration für lineare Antriebe lässt sich einfach und passgenau in jede Konstruktion formschön integrieren.

Vorteile

- genaue Weg- u. Positionskontrolle
- hohe Antriebskraft
- selbsthemmend
- gute Laufeigenschaften
- einfache Montage
- geringe Wartung
- ideal für Niveauregelungen und Anwendungen, die genaues Anfahren von Zwischenpositionen erfordern

Charakteristiken

- Kolbenstangengewinde nach ISO 6431
- Komplexe Motor- und Steuerungspakete
- umfangreiches Program mit Befestigungen und Zubehör
- Sonderausführungen auf Anfrage

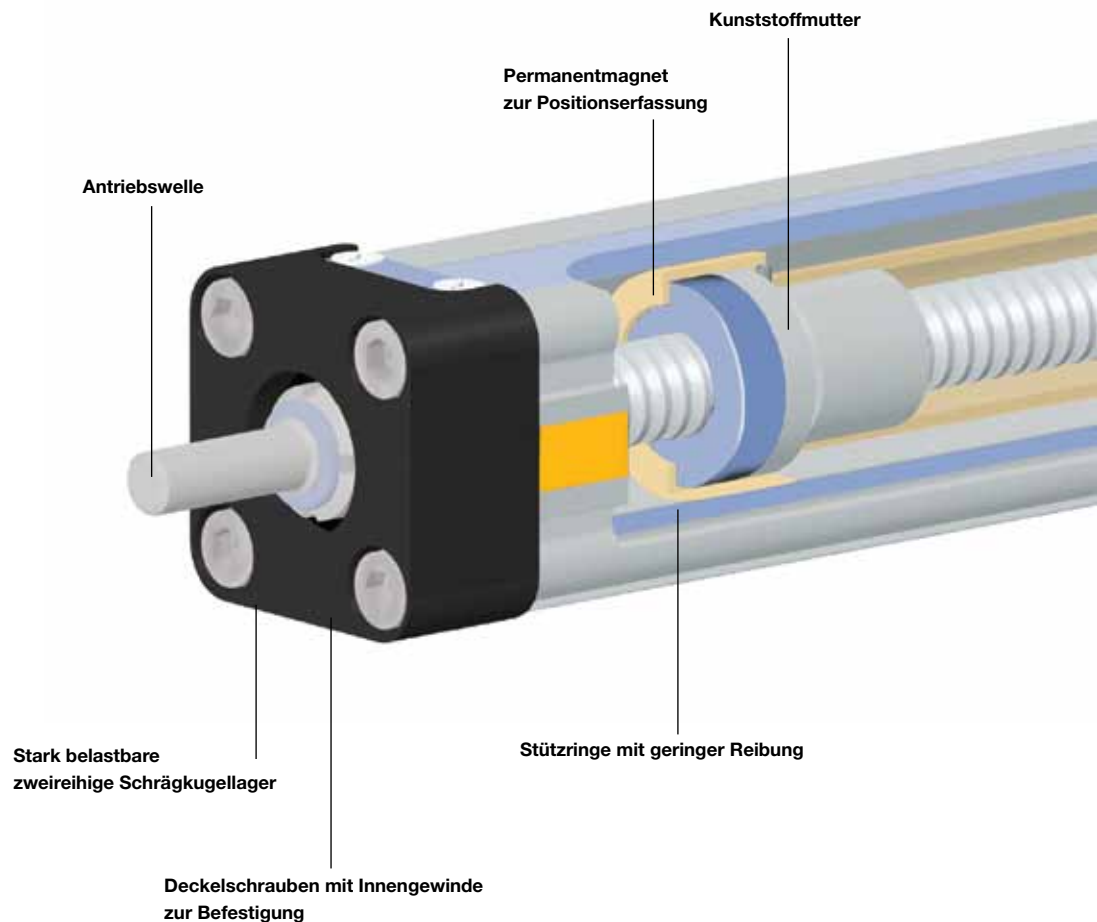

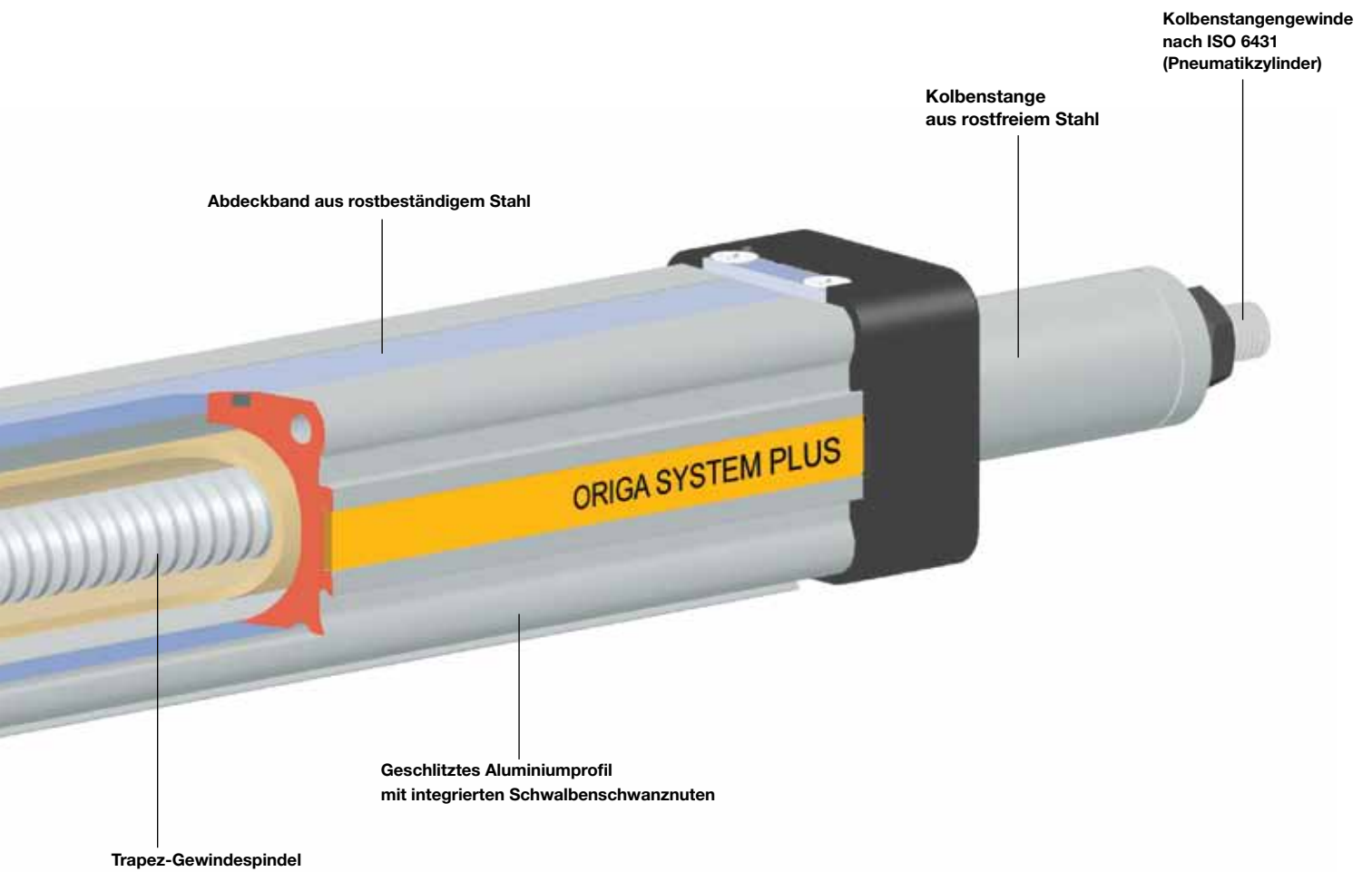

OSP-E..STR Trapezgewindespindeltrieb mit interner Gleitführung und Kolbenstange

Standard Versionen

OSP-E..STR

Mitnehmer mit interner Führung und Magnetpaket zur berührungslosen Positionserfassung. Schwalbenschwanznuten zur Befestigung des Zubehörs und des Antriebes selbst.



Deckelbefestigung

zur Befestigung des Antriebes an der Kolbenstangenseite.



Kolbenstangenbefestigung Gelenkauge



Flanschbefestigung C

zur Befestigung des Antriebes an der Kolbenstangenseite.

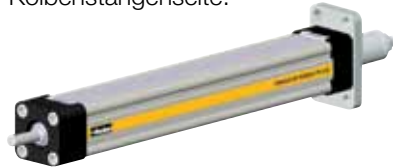

Gabelkopf



Zubehör

Motorbefestigungen



Profilbefestigung

zur Befestigung des Antriebes an der Kolbenstangenseite



Kupplung

für radialen Ausgleich bzw. Winkelausgleich der zu bewegenden Teile.



Schwenkzapfenbefestigung EN

Schwenkzapfenbefestigung EN mit Gegenlager EL
- stufenlos in Axialrichtung verstellbar



Magnetfeldsensor

zur berührungslosen Erfassung von End- und Zwischenpositionen.



Standardausführung

- Schwalbenschwanznuten zur Befestigung des Zubehörs und des Antriebes selbst.
- Steigungen der Gewindespindel

Typ OSP-E25STR : 3 mm

Typ OSP-E32STR: 4 mm

Typ OSP-E50STR: 5 mm



Kenngößen

	Zeichen	Einheit	Bemerkung
Allgemein			
Baureihe			OSP-E..SBR
Benennung			Trapezgewindespindeltrieb mit interner Gleitführung und Kolbenstange
Befestigung			siehe Zeichnungen
Temperaturbereich	ϑ_{\min}	°C	-20
	ϑ_{\max}	°C	+70
Gewicht (Masse)		kg	siehe Tabelle
Einbaulage			beliebig
	Profilrohr		Aluminium, eloxiert
	Trapezgew.-Spindel		Kalt gerollter Stahl
	Spindel-Mutter		Kunststoff
	Kolbenstange		Stahl, rostfrei
	Stützringe		reibungsarmer Kunststoff
	Abdeckband		Stahl, rostbeständig
	Schrauben, Muttern		verzinkter Stahl
	Befestigungen		verzinkter Stahl und Aluminium
Schutzart		IP	54

Gewicht (Masse) und Massenträgheit

Baureihe	Gewicht (Masse) [kg]		Bewegliche Masse [kg]		Trägheitsmoment [$\times 10^{-6}$ kgm ²]	
	bei Hub 0 m	pro zus. Meter Hub	bei Hub 0 m	pro zus. Meter Hub	bei Hub 0 m	pro zus. Meter Hub
OSP-E25SBR	0,4	2,9	0,1	0,7	1,1	10,3
OSP-E32SBR	0,9	5,4	0,2	1,2	3,9	29,6
OSP-E50SBR	2,4	10,6	0,8	1,6	24,6	150

Installations-Anweisungen

Wird der Motor am Innengewinde der Deckelschrauben befestigt, dann muss der Linearantrieb unmittelbar nach dem Enddeckel mit Mittelstützen befestigt werden.

Die Kolbenstange ist nicht gegen Verdrehen gesichert und muss extern geführt werden. Der Einsatz einer Ausgleichsbefestigung wie z. B. ein Gelenkauge (s. Bestellschlüssel S. 96) wird empfohlen.

Wartung

Alle beweglichen Teile sind mit einer Dauerfettschmierung für normale Einsatzbedingungen ausgestattet.

Abhängig von den Einsatzbedingungen empfiehlt Parker nach einer Betriebsdauer von 24 Monaten bzw. einer Laufleistung von 300 km eine Überprüfung der Schmierung und ggf. ein Tausch der Verschleißteile. Bitte beachten Sie die dem Antrieb beiliegende Betriebs- und Schmieranleitung.

Inbetriebnahme

Die zulässigen technischen Daten der in diesem Datenblatt beschriebenen Produkte dürfen nicht überschritten werden. Vor der Inbetriebnahme des Linearantriebs muss der Anwender die Einhaltung der EG-Richtlinie Maschinen i. d. F. 2006/42/EG sicher stellen.

Berührungslose Positionserfassung

Verwenden Sie bitte nachstehend aufgeführte Magnetfeldsensoren:

KL3096 (Typ RS-K, normal geschlossen, Reedkontakt, mit Kabel)

KL3098 (Typ ES-S, Magnetfeldsensor elektronisch, PNP-Schalter mit DIN-Stecker)

Belastungswerte

Kenngößen	Einheit	Bemerkung		
		OSP-E25STR	OSP-E32STR	OSP-E50STR
Baugröße				
Steigung	[mm]	3	4	5
Max. Geschwindigkeit	[m/s]	0,075	0,1	0,125
Linearer Weg pro Umdrehung der Antriebswelle	[mm]	3	4	5
Max. Drehzahl d. Antriebswelle	[min ⁻¹]	1500 ²⁾	1500	1500
Max. effektive Aktionskraft F_A bezogen auf das Antriebsdrehmoment	[N]	800	1600	3300
	[Nm]	1,35	3,4	9,25
Leerlaufmoment	[Nm]	0,3	0,4	0,5
Max. zulässiges Moment an der Antriebswelle	[Nm]	1,7	4,4	12
Selbsthemmung F_L ¹⁾	[N]	800	1600	3300
Wiederholgenauigkeit	[mm]	±0,05	±0,05	±0,05
Max. Standard Hublänge	[mm]	500	500	500

¹⁾ bei Gewindespindeltypen Tr 12x3, Tr 16x4, Tr 24x5 siehe Seite 93 – Trägheitsmomente
²⁾ ab 0,4 m Hub max. 1200 min⁻¹ zulässig

Auslegung des Linearantriebes

Nachfolgende Schritte werden zur Auslegung empfohlen:

1. Beachten Sie, dass die max. Kraft aus dem nachstehenden Diagramm Querkraft/Hub nicht überschritten werden darf.
2. Überprüfen Sie die Aktionskraft und die Laufleistung in untenstehender Tabelle .
3. Für die Motorauslegung ist eine Ermittlung des durchschnittlichen Drehmoments unter Berücksichtigung der Zykluszeit notwendig.

Querkraft / Hub

Die zulässige Querkraft reduziert sich bei zunehmendem Hub entsprechend dem nebenstehenden Diagramm.

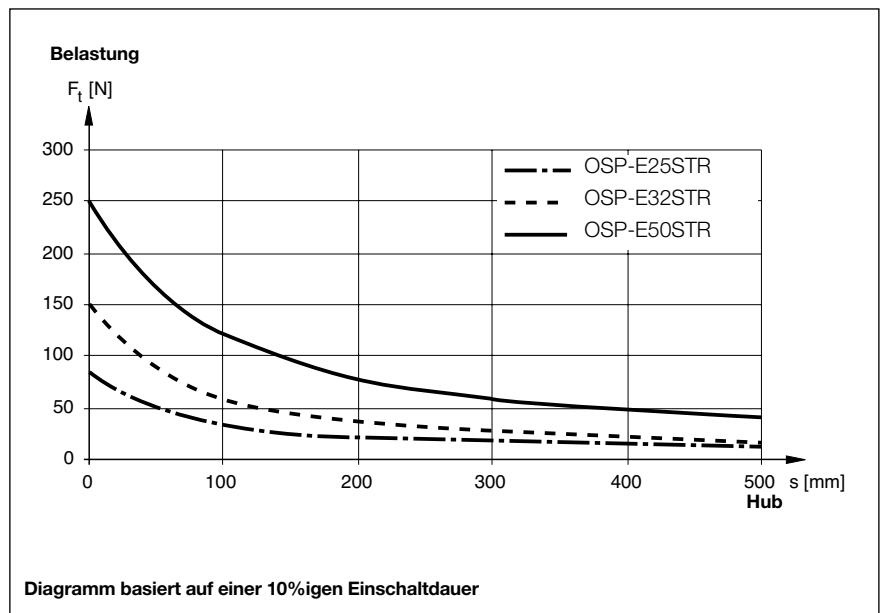
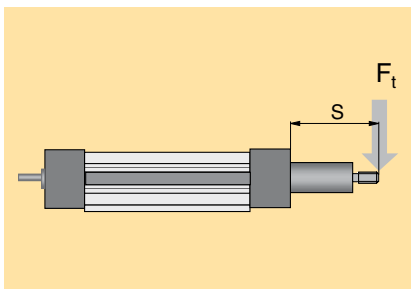

Laufleistung / Aktionskraft

Der Antrieb ist für eine 10%ige Einschaltdauer konstruiert (bezogen auf 10 Minuten, d. h. 1 Minute Laufzeit, 9 Minuten Pause).

Die zu erwartende Laufleistung ist von der maximal benötigten Aktionskraft der Anwendung abhängig. Eine Erhöhung der Aktionskraft führt zu einer verkürzten Laufleistung.

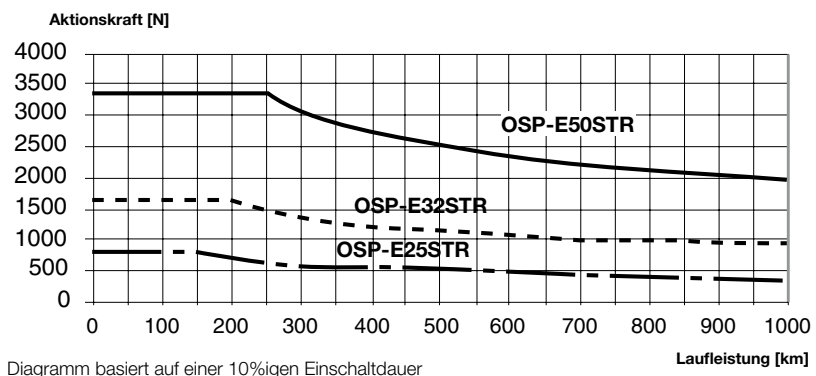

OSP-E..STR
Trapezgewindespindeltrieb mit interner Gleitführung und Kolbenstange – Grundaufbau

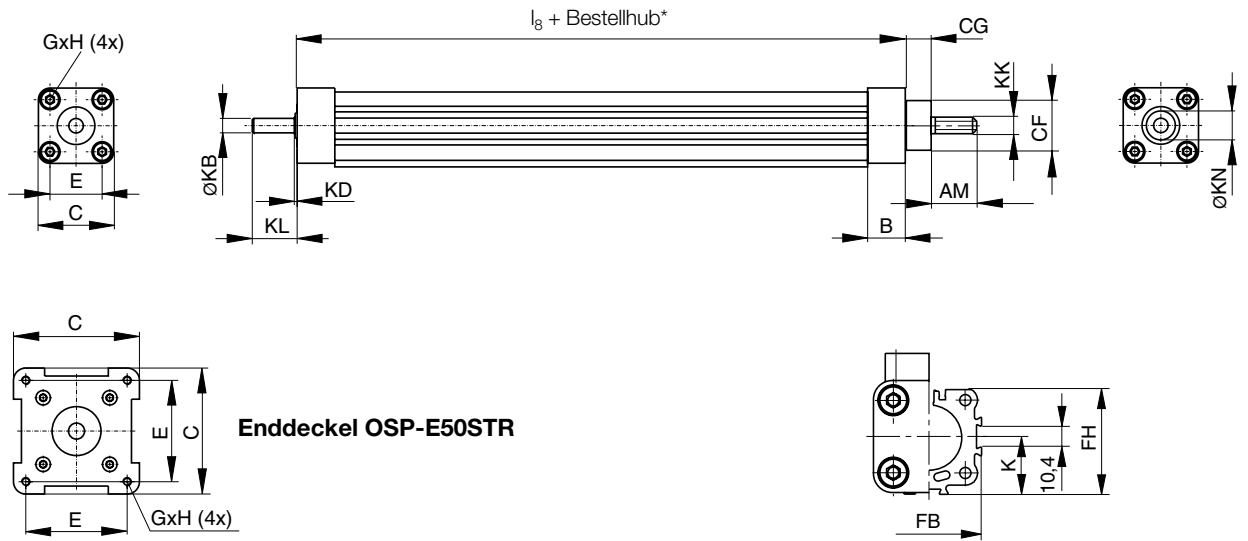

Passfedernut-Ausführung (Option)

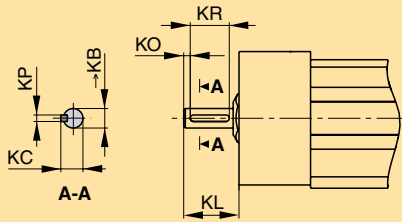

Maßtabelle

Baureihe	ØKB _{h7}	KC	KL		KO	KP ^{P9}	KR
			Opt. 3	Opt. 4			
OSP-E25SBR	6	6,8	17	24	2	2	12
OSP-E32SBR	10	11,2	31	41	5	3	16
OSP-E50SBR	15	17,0	43	58	6	5	28

Option 3: Passfedernut

Option 4: Passfedernut lang

***Hinweis:** Die mechanische Endlage darf nicht als mechanischer Anschlag verwendet werden. Sehen Sie beidseitig einen zusätzlichen Sicherheitsabstand vor, der dem linearen Weg einer Umdrehung der Antriebswelle entspricht, jedoch mindestens 25 mm beträgt.

Bestellhub = benötigter Verfahrweg + 2 x Sicherheitsabstand

Bei der Verwendung eines Drehstrommotors mit Frequenzumrichter ist in der Regel eine größere Zusatzlänge notwendig als bei Servosystemen.

Für weitere Informationen lassen Sie sich bitte bei Ihrer örtlichen Parker Vertretung beraten.

Maßtabelle [mm]

Baureihe	B	C	E	G x H	K	l ₈	AM	CF	CG	FB	FH	KB	KD	KK	KL	KN
OSP-E25STR	22,0	41	27	M5 x 10	21,5	83,0	20	22	26	40	39,5	6 _{h7}	2	M10 x 1,25	17	13
OSP-E32STR	25,5	52	36	M6 x 12	28,5	94,0	20	28	26	52	51,7	10 _{h7}	2	M10 x 1,25	31	20
OSP-E50STR	33,0	87	70	M6 x 12	43,0	120,0	32	38	37	76	77,0	15 _{h7}	3	M16 x 1,5	43	28

Bestellangaben OSPE25 - 3 0 3 0 0 - 00000 - 0 0 0 0 0 0

Baugröße	
25	Baugröße 25
32	Baugröße 32
50	Baugröße 50

Antriebsart	
3	Trapezgewindespindeltrieb mit interner Gleitführung und Kolbenstange

Steigung	
3	3 mm (Baugröße 25)
4	4 mm (Baugröße 32)
5	5 mm (Baugröße 50)

Getriebearbau *				
Baugröße		25	32	50
0	ohne	x	x	x
1	LP050 i = 5	x	x	
2	LP050 i = 10	x	x	
3	LP070 i = 3		x	x
4	LP070 i = 5		x	x
5	LP070 i = 10		x	x

Hublänge	
Angabe (fünfstellig) in mm	

Antriebswelle	
0 -	Zapfen
3 -*	Passfeder
4 -*	lang mit Passfeder

Anbausatz Motor und Getriebe *				
Baugröße		25	32	50
A0	SY563T	x ¹	x ¹	
A1	SY873T	x ¹	x ¹	x ¹
A2	SMx60 xx xxx 8 11 ...	x ¹	x ¹	
A3	SMx82 xx xx 8 14 ...		x ¹	x ¹
A7	PS60		x ¹	x ¹
C0	LP050 / PV40-TA	x ¹	x ¹	
C1	LP070 / PV60-TA		x ¹	x ¹

x¹: Wenn ein Anbausatz ausgewählt wird, ist die Antriebswelle als Zapfen ausgeführt.

Info: Anbaumaße für Motoren und Getriebe siehe Seite 191
* Option

Info: Für die Getriebe muss der Anbausatz des Motors spezifiziert sein.
LP050: A0, A1, A2
LP070: A1, A2, A3

Kolbenstangenbefestigung *
siehe Seite 155 ff

0	Ohne
T	Gelenkauge
U	Gabelkopf
V	Ausgleichskupplung

Niro	
0	Standard
1 *	Niro Schrauben

* Option

Magnetfeldsensor * siehe Seite 165 ff

0	Ohne
1	1 St. RS-K 2NO / 5m Kabel
2	1 St. RS-K 2NC / 5m Kabel
3	2 St. RS-K 2NC / 5m Kabel
4	2 St. RS-K 2NC, 1 St. RS-K 2NO / 5m Kabel
D	1 St. ES-S PNP / M8 Stecker
E	2 St. ES-S PNP / M8 Stecker
F	3 St. ES-S PNP / M8 Stecker

Profilbefestigung * siehe Seite 141 ff

0	Ohne
1	1 Paar Typ E1
2	1 Paar Typ D1
3	1 Paar Typ MAE
4	2 Paar Typ E1
5	2 Paar Typ D1
6	2 Paar Typ MAE
7	3 Paar Typ E1
8	3 Paar Typ D1
9	3 Paar Typ MAE

siehe Seite 154

K	1 Paar Schwenkzapfenbefestigung EN
L	1 Paar Schwenkzapfenbefestigung EN und Gegenlager EL

Deckelbefestigung * siehe Seiten 141 ff

0	Ohne
1	1 St. Typ A1SR (Baugröße 25 und 32) oder C1SR (Baugröße 50)
2	1 St. Typ C-E

Zubehör – bitte separat bestellen	
Benennung	Seite
Motorbefestigung	137 ff
Mehrachssystem für Linearantriebe	177 ff

Linearführungen Baureihe OSP-E

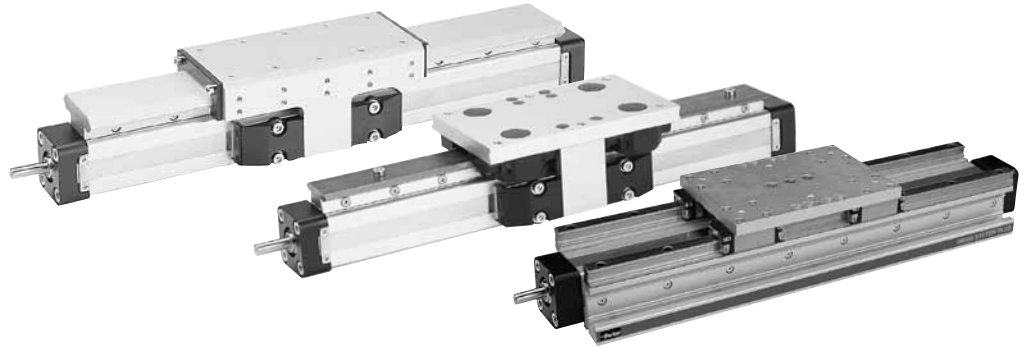

Inhaltsverzeichnis

Benennung	Seite
Übersicht	100
SLIDELINE - Gleitführung	101
POWERSLIDE - Rollenführung	103
PROLINE - Aluminium-Rollenführung	107
HD - Schwerlastführung	111

Adaptives Baukastensystem

Das Origa System Plus – OSP– bietet die Möglichkeit, verschiedene Führungen an den pneumatischen und elektrischen Linear-Antrieb zu adaptieren.

Ausführungen:

Elektrischer Linearantrieb Baureihe:

- **OSP-E..B**
- **OSP-E..SB**
- **OSP-E..ST**
- **Baugrößen:** 25, 32, 50

Vorteile:

- Aufnahme von hohen Belastungen und Momenten
- hohe Präzision
- gute Laufeigenschaften
- auch nachträglicher Anbau möglich
- beliebige Einbaulage

Elektrischer Linear-Antrieb

- Baureihe **OSP-E..B** (Zahnriemen)
- Baureihe **OSP-E..SB** (Kugelgewindespindel)
- Baureihe **OSP-E..ST** (Trapezgewindespindel)

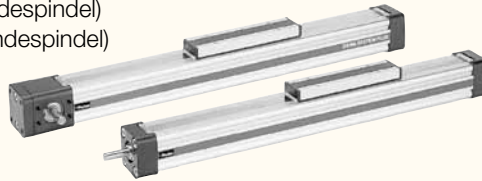

SLIDELINE

Die kostengünstige Gleitführung für mittlere Belastungen.

- nur für Spindelantriebe
- Baureihe OSP-E..SB, OSP-E..ST

Siehe Seite 101ff

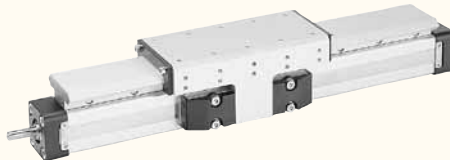

POWERSLIDE

Die Rollenführung für hohe Belastungen.

Siehe Seite 103ff

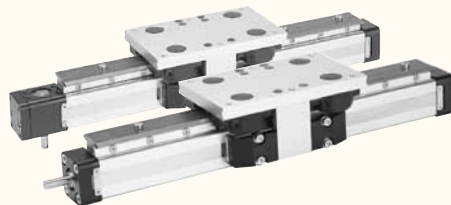

PROLINE

Die kompakte Aluminium-Rollenführung für hohe Belastungen und Geschwindigkeiten.

Siehe Seite 107ff

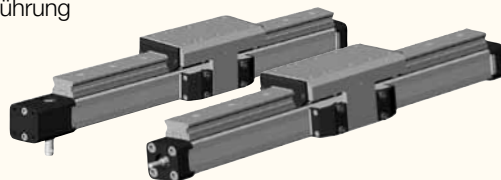

HD-Führung (Schwerlastführung)

Die Kugelumlauführung für höchste Belastungen und Präzision.

- nur für Spindelantriebe
- Baureihe OSP-E..SB, OSP-E..ST

Siehe Seite 111ff

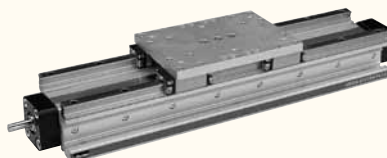

Baureihe SL 25 bis 50 für Linear-Antrieb

- Baureihe OSP-E Spindel

Technische Daten:

Die Tabelle gibt die höchstzulässigen Werte bei leichtem und stoßfreiem Betrieb an, die auch im dynamischen Betrieb nicht überschritten werden dürfen.

Lasten- und Momentenangaben beziehen sich auf Geschwindigkeiten $v < 0,2$ m/s.

Merkmale:

- eloxierte Alu-Führungsschiene mit prismenförmiger Anordnung der Laufbahnen
- einstellbare Kunststoff-Gleitelemente
- kombiniertes Abdichtsystem aus Kunststoff und Filzelementen zum Abstreifen von Schmutz und Schmieren der Laufbahnen
- auf Anfrage auch rostbeständige Ausführung lieferbar

Ausführungen

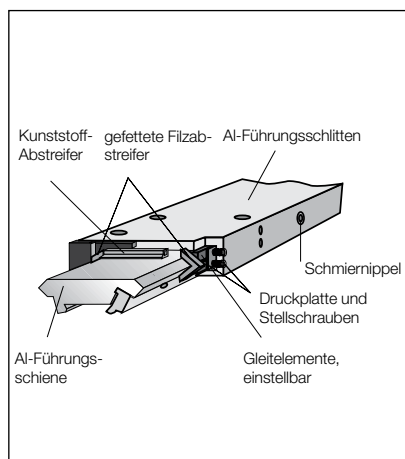

Belastungen, Kräfte und Momente

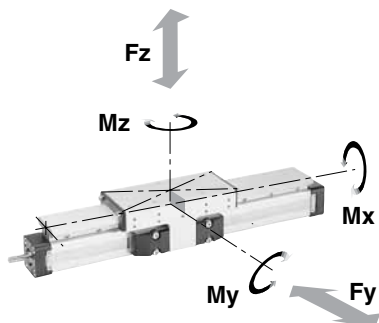

Baureihe	Max. Momente [Nm]			Max. Last [N]	Masse des Antriebes mit Führung [kg]		Masse Führungsschlitten [kg]	Ident-Nr. SLIDELINE ¹⁾ ohne Bremse für OSP-E Spindel
	M_x	M_y	M_z		bei 0 mm Hub	Zuschlag pro 100 mm Hub		
	M_x	M_y	M_z	F	OSP-E Spindel	OSP-E Spindel		
SL25	14	34	34	675	1,8	0,42	0,61	20342FIL
SL32	29	60	60	925	3,6	0,73	0,95	20196FIL
SL50	77	180	180	2000	8,7	1,44	2,06	20195FIL

¹⁾ Rostbeständige Ausführung auf Anfrage

Linearantriebe siehe Seite 149

Abmessungen

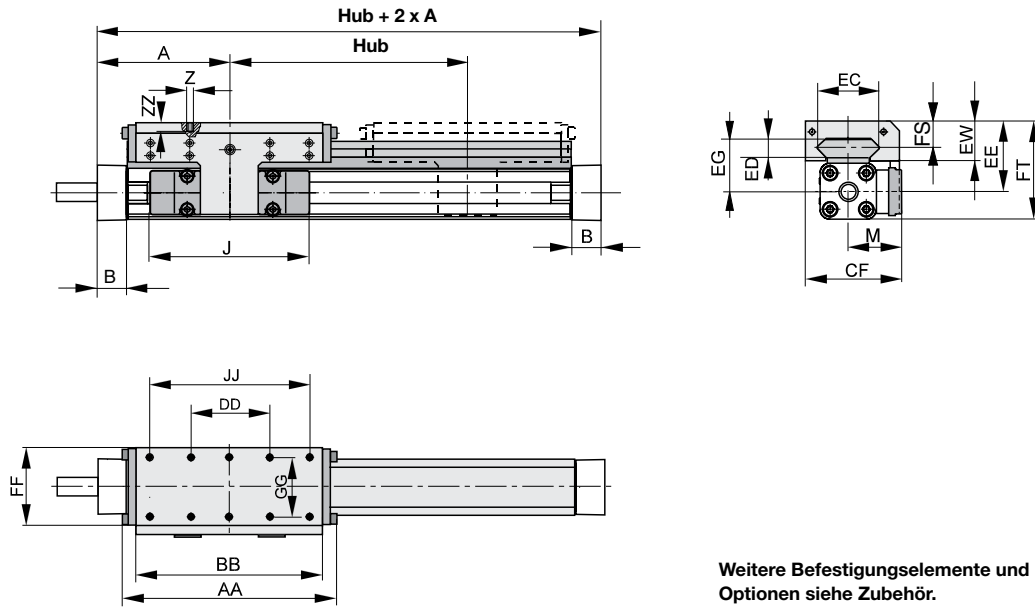

Weitere Befestigungselemente und Optionen siehe Zubehör.

Maßtabelle [mm]

Baureihe	A	B	J	M	Z	AA	BB	DD	CF	EC	ED	EE	EG	EW	FF	FT	FS	GG	JJ	ZZ
SL 25	100	22,0	117	40,5	M6	162	142	60	72,5	47	12	53	39	30	64	73,5	20	50	120	12
SL 32	125	25,5	152	49,0	M6	205	185	80	91,0	67	14	62	48	33	84	88,0	21	64	160	12
SL 50	175	33,0	200	62,0	M6	284	264	120	117	94	14	75	56	39	110	118,5	26	90	240	16

Befestigungen für Führungen

(Ausführungen siehe Seite 149)

Zur Vermeidung von zu starker Durchbiegung und von Schwingungen des Antriebes werden ab bestimmten Hublängen Mittelstützen erforderlich. Die Diagramme zeigen die mögliche maximale Stützweite in Abhängigkeit von der Last.

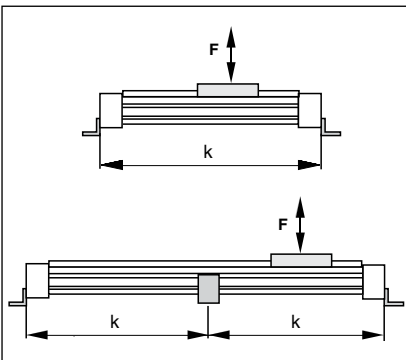
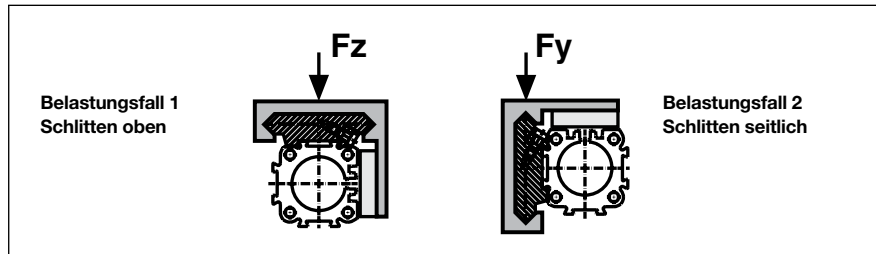

Belastung F [N]

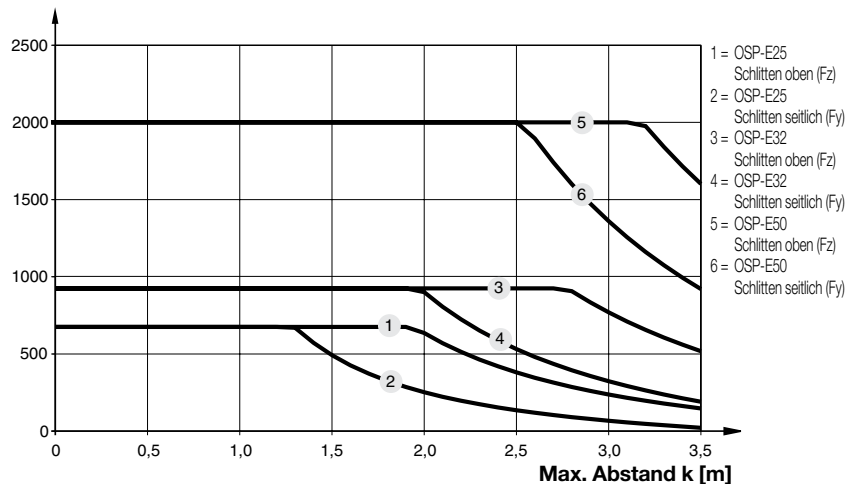

(Bis zur Grenzkurve beträgt die Durchbiegung max. 0,2% des Abstandes k)

Baureihe PS 25 bis 50 für Linear-Antrieb

- Baureihe OSP-E Zahnriemen *
- Baureihe OSP-E Spindel

Technische Daten

Die Tabelle gibt die höchstzulässigen Werte bei leichtem und stoßfreiem Betrieb an, die auch im dynamischen Betrieb nicht überschritten werden dürfen.

Weitere technische Daten siehe Datenblätter für Linear-Antriebe

Merkmale

- eloxierter Alu-Führungsschlitten mit einstellbaren, zweireihig kugelgelagerten Laufrollen
- gehärtete Führungsschiene aus Stahl
- mehrere Führungsgrößen können mit dem gleichen Antrieb kombiniert werden
- max. Geschwindigkeit $v = 3 \text{ m/s}$
- robuste Rollen-Abdeckung mit Abstreifer und Schmiernippel
- variable Hublängen bis 3500 mm (längere Hübe auf Anfrage). Die maximalen Hublängen der Antriebe OSP-E..B, OSP-E..SB und OSP-E..ST sind zu berücksichtigen.

OSP-E Zahnriemen: Lage der Führungen siehe Seite 109

* Baureihe PS für OSP-E mit bi-direktionalem Antrieb auf Anfrage

Ausführungen

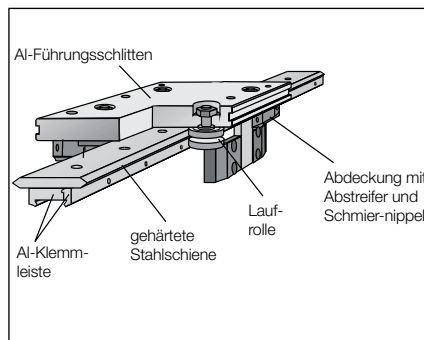

Belastungen, Kräfte und Momente

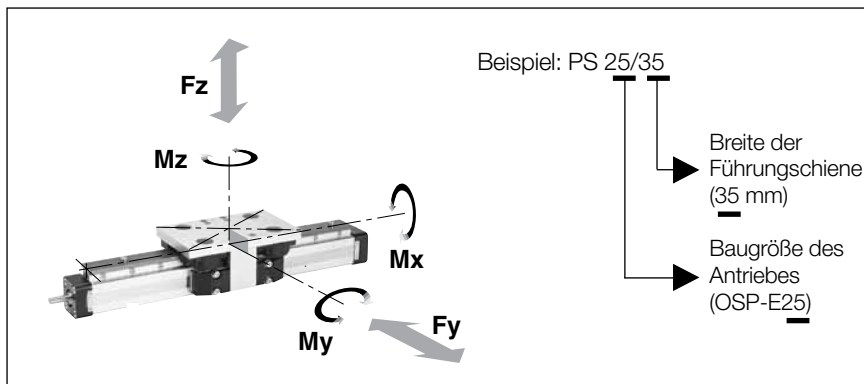

Baureihe	Max. Momente [Nm]			Max. Last [N]	Masse des Antriebes mit Führung [kg]				Masse * [kg]	Ident-Nr. Powerslide für	
	M_x	M_y	M_z		F_y, F_z	bei 0 mm Hub		Zuschlag pro 100 mm Hub		Führungs-schlitten	OSP-E* Zahnriemen
PS 25/25	14	63	63	910	OSP-E Zahnriemen: 1,9	OSP-E Spindel: 1,8	OSP-E Zahnriemen: 0,30	OSP-E Spindel: 0,37	0,7	20304FIL	20015FIL
PS 25/32	17	70	70	1010	2,1	1,9	0,34	0,41	0,8	20305FIL	20016FIL
PS 25/44	20	175	175	1190	3,0	2,7	0,42	0,49	1,5	20306FIL	20017FIL
PS 32/35	20	70	70	1400	3,1	3,2	0,51	0,63	0,8	20307FIL	20286FIL
PS 32/44	50	175	175	2300	4,0	4,1	0,59	0,70	1,5	20308FIL	20287FIL
PS 50/60	90	250	250	3000	8,8	8,7	1,04	1,36	2,3	20309FIL	20288FIL
PS 50/76	140	350	350	4000	12,2	12,0	1,28	1,6	4,9	20310FIL	20289FIL

Befestigungen siehe Seite 149

OSP-E

Abmessungen - Baureihe OSP-E Zahnriemen

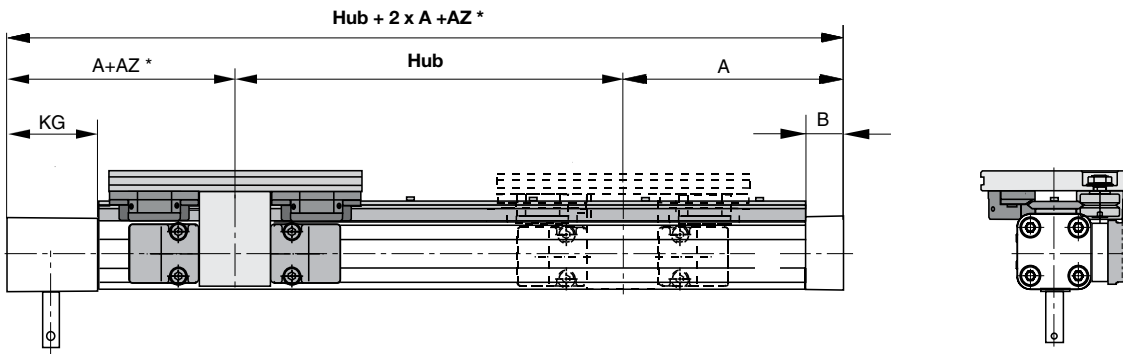

***Bitte beachten:** Das Maß "AZ" muß zusätzlich zum Maß "A" addiert werden. Die zu bestellende Hublänge beträgt: Hub + min. Maß "AZ" + zusätzliche Länge Bitte beachten Sie ebenfalls die Auswirkung von Maß "AZ" bei Nachrüstung einer Führung – halten Sie bitte Rücksprache mit unseren Anwendungstechnikern

Abmessungen - Baureihe OSP-E Spindel

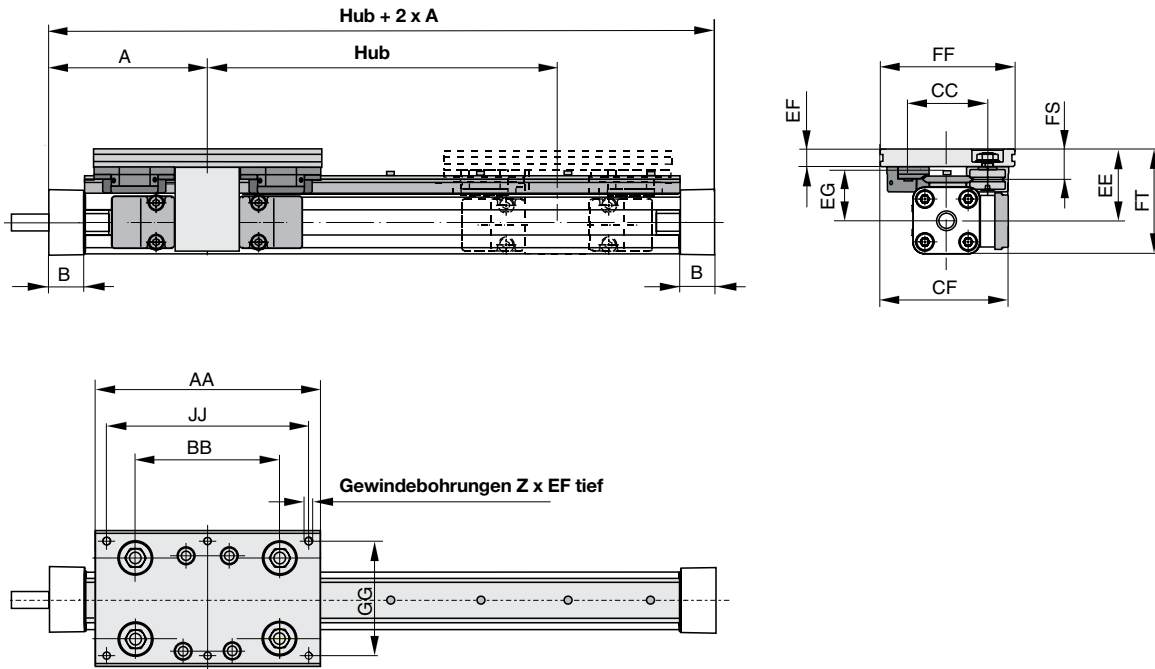

Maßtabelle [mm]

Baureihe	A		B		Z	AA	AZ	BB	CC	CF	EE	EF	EG	FF	FS	FT	GG	JJ	KG
	OSP-E Zahnriemen	OSP-E Spindel	OSP-E Zahnriemen	OSP-E Spindel															
PS 25/25	125	100	22	22,0	6 x M6	145	5	90	47	79,5	53	11,0	39,0	80	20,0	73,5	64	125	57
PS 25/35	125	100	22	22,0	6 x M6	156	10	100	57	89,5	52,5	12,5	37,5	95	21,5	73,0	80	140	57
PS 25/44	125	100	22	22,0	6 x M8	190	27	118	73	100,0	58	15,0	39,0	116	26,0	78,5	96	164	57
PS 32/35	150	125	25	25,5	6 x M6	156	-	100	57	95,5	58,5	12,5	43,5	95	21,5	84,5	80	140	61
PS 32/44	150	125	25	25,5	6 x M8	190	6	118	73	107,0	64	15,0	45,0	116	26,0	90,0	96	164	61
PS 50/60	200	175	25	33,0	6 x M8	240	5	167	89	130,5	81	17,0	61,0	135	28,5	123,5	115	216	85
PS 50/76	200	175	25	33,0	6 x M10	280	25	178	119	155,5	93	20,0	64,0	185	39,0	135,5	160	250	85

OSP-E Zahnriemen – Bei Kombination mit Führung bitte auch die Lage der Führung angeben!

Lage der Antriebswelle
 Standard = 0

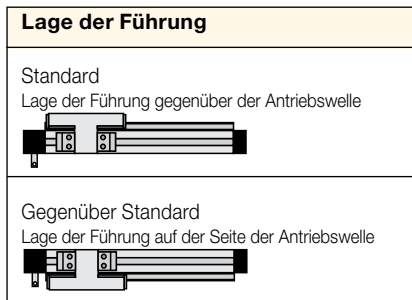

Lage der Antriebswelle
 gegenüber Standard = 1

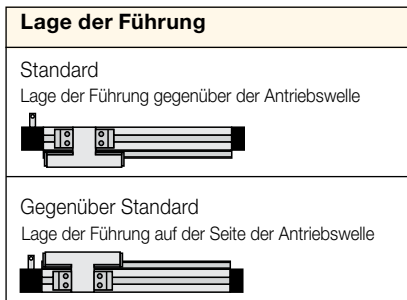

Lage der Antriebswelle
 beidseitig = 2

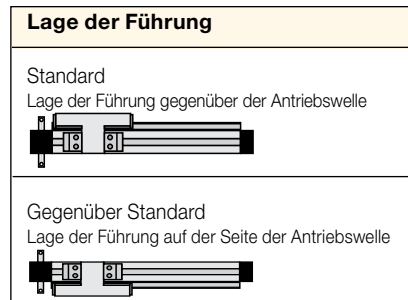

Belastungsfall 1 - Schlitten oben

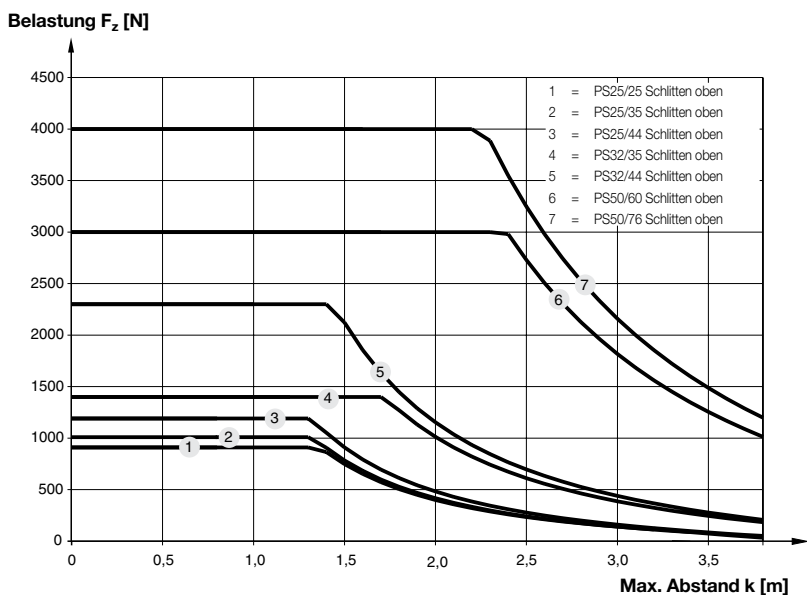

(Bis zur Grenzkurve beträgt die Durchbiegung max. 0,2 % des Abstandes k)

Mittelstützen (siehe Seite 149)

Zur Vermeidung von zu starker Durchbiegung und von Schwingungen des Antriebes werden ab bestimmten Hublängen Mittelstützen erforderlich. Die Diagramme zeigen die mögliche maximale Stützweite in Abhängigkeit von der Last.

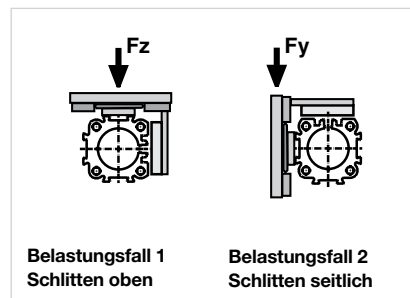

Belastungsfall 2 - Schlitten seitlich

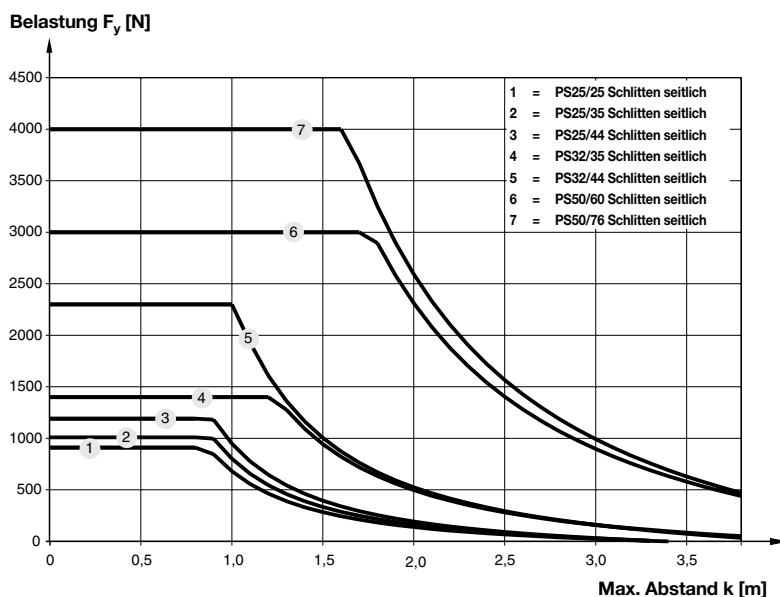

(Bis zur Grenzkurve beträgt die Durchbiegung max. 0,2 % des Abstandes k)

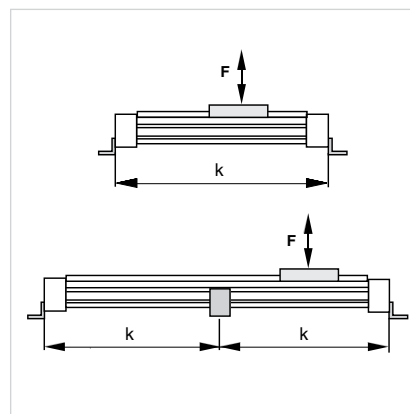

1. Berechnung des Belastungsfaktors L_F

Lebensdauer

Die Berechnung der Lebensdauer erfolgt in zwei Schritten:

$$L_F = \frac{F_y}{F_{y\max}} + \frac{F_z}{F_{z\max}} + \frac{M_x}{M_{x\max}} + \frac{M_y}{M_{y\max}} + \frac{M_z}{M_{z\max}}$$

L_F darf bei kombinierter Belastung den Wert 1 nicht überschreiten

- Ermittlung des Belastungsfaktors L_F aus den auftretenden Belastungen
- Berechnung der Lebensdauer in km

2. Lebensdauerberechnung

Schmierung

Zur Erreichung der maximalen Lebensdauer ist eine ständige und ausreichende Schmierung der Laufrollen erforderlich. Es sollten nur hochwertige Lithiumseifen-Fette verwendet werden.

Schmierfristen sind sehr stark abhängig von den Umgebungsbedingungen (Temperatur, Verfahrensgeschwindigkeit, Fettqualität) und müssen daher im Einzelfall geprüft werden.

- für **PS 25/25, PS 25/35**
und **PS 32/35**

$$\text{Lebensdauer [km]} = \frac{106}{(L_F + 0,02)^3}$$

- für **PS 25/44, PS 32/44**
und **PS 50/60:**

$$\text{Lebensdauer [km]} = \frac{314}{(L_F + 0,015)^3}$$

- für **PS 50/76:**

$$\text{Lebensdauer [km]} = \frac{680}{(L_F + 0,015)^3}$$

Baureihe PL 25 bis 50 für Linear-Antrieb

- Baureihe OSP-E Zahnriemen *
- Baureihe OSP-E Spindel

Merkmale:

- hohe Präzision
- hohe Geschwindigkeiten (10 m/s)
- hohe Laufkultur – ruhiger Lauf

- integriertes Abstreifersystem
 - Gebrauchsdauerschmierung
 - geringe Einbaumaße – kompatibel zur Gleitführung Slideline
 - variable Hublängen bis 3750 mm, die maximalen Hublängen der Antriebe OSP-E..B, OSP-E..SB und OSP-E..ST sind zu berücksichtigen
- * Baureihe PL für OSP-E mit bi-direktionalem Antrieb auf Anfrage

Ausführungen

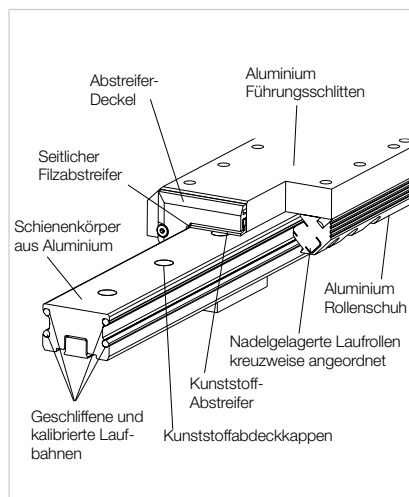

Belastungen, Kräfte und Momente

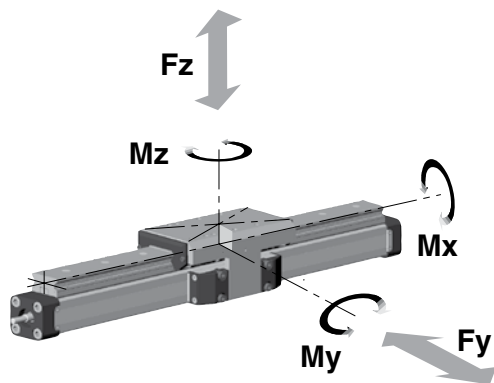

Technische Daten

Die höchstzulässigen Belastungen können der untenstehenden Tabelle entnommen werden. Wirken gleichzeitig mehrere Kräfte und Momente auf die Führung, so muss folgende Gleichung erfüllt sein:

$$\frac{F_y}{F_{y \max}} + \frac{F_z}{F_{z \max}} + \frac{M_x}{M_{x \max}} + \frac{M_y}{M_{y \max}} + \frac{M_z}{M_{z \max}} \leq 1$$

Bei einem Belastungsfaktor ≤ 1 beträgt die Lebensdauer 5000 km. Die Summe der Belastungen darf keinesfalls > 1 werden

Die Tabelle gibt die höchstzulässigen Werte bei leichtem und stoßfreiem Betrieb an, die auch im dynamischen Bereich nicht überschritten werden dürfen.

Baureihe	Max. Momente [Nm]			Max. Last [N]	Masse des Antriebes mit Führung [kg]				Masse Führungsschlitten [kg]	Ident-Nr. PROLINE für	
	M_x	M_y	M_z		F_y, F_z	bei 0 mm Hub		Zuschlag pro 100 mm Hub		OSP-E* Zahnriemen	OSP-E Spindel
PL25	19	44	44	986	OSP-E Zahnriemen	OSP-E Spindel	OSP-E Zahnriemen	OSP-E Spindel	0,75	20874FIL	20856FIL
PL32	33	84	84	1348	3,6	3,7	0,58	0,70	1,18	20875FIL	20857FIL
PL50	128	287	287	3582	8,9	8,8	1,00	1,32	2,50	20876FIL	20859FIL

Abmessungen Baureihe OSP-E Zahnriemen PL, 25, PL32, PL50

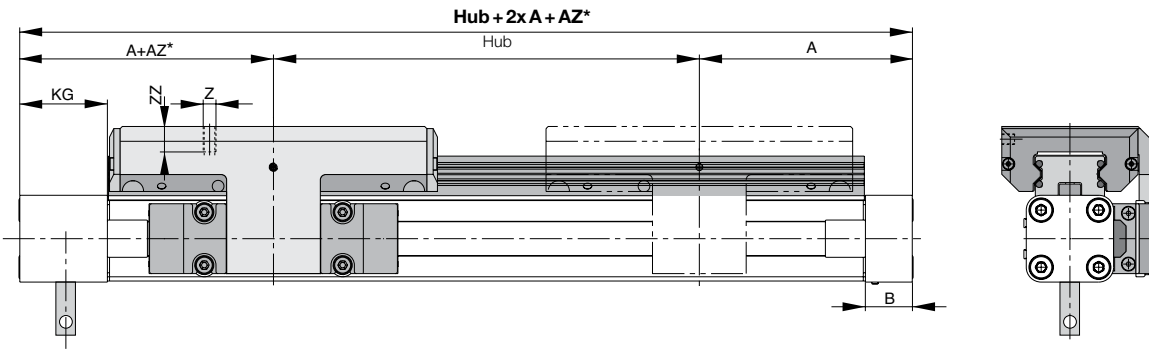

* Bitte beachten: Das Maß "AZ" muss zusätzlich zum Maß "A" addiert werden. Die zu bestellende Hublänge beträgt: Hub + min. Maß "AZ" + zusätzliche Länge
 Bitte beachten Sie ebenfalls die Auswirkung von Maß "AZ" bei Nachrüstung einer Führung. – halten Sie bitte Rücksprache mit unseren Anwendungstechnikern

Maßtabelle [mm] Baureihe OSP-E Zahnriemen PL25, PL32, PL50

Serie	A	B	J	M	Z	AA	AZ	BB	DD	CF	EC	EE	EG	FF	FS	FT	GG	JJ	KG	ZZ
PL25	125	22	117	40,5	M6	154	10	144	60	72,5	32,5	53	39	64	23	73,5	50	120	57	12
PL32	150	25	152	49,0	M6	197	11	187	80	91,0	42,0	62	48	84	25	88,0	64	160	61	12
PL50	200	25	200	62,0	M6	276	24	266	120	117,0	63,0	75	57	110	29	118,5	90	240	85	16

Abmessungen Baureihe OSP-E Spindel PL, 25, PL32, PL50

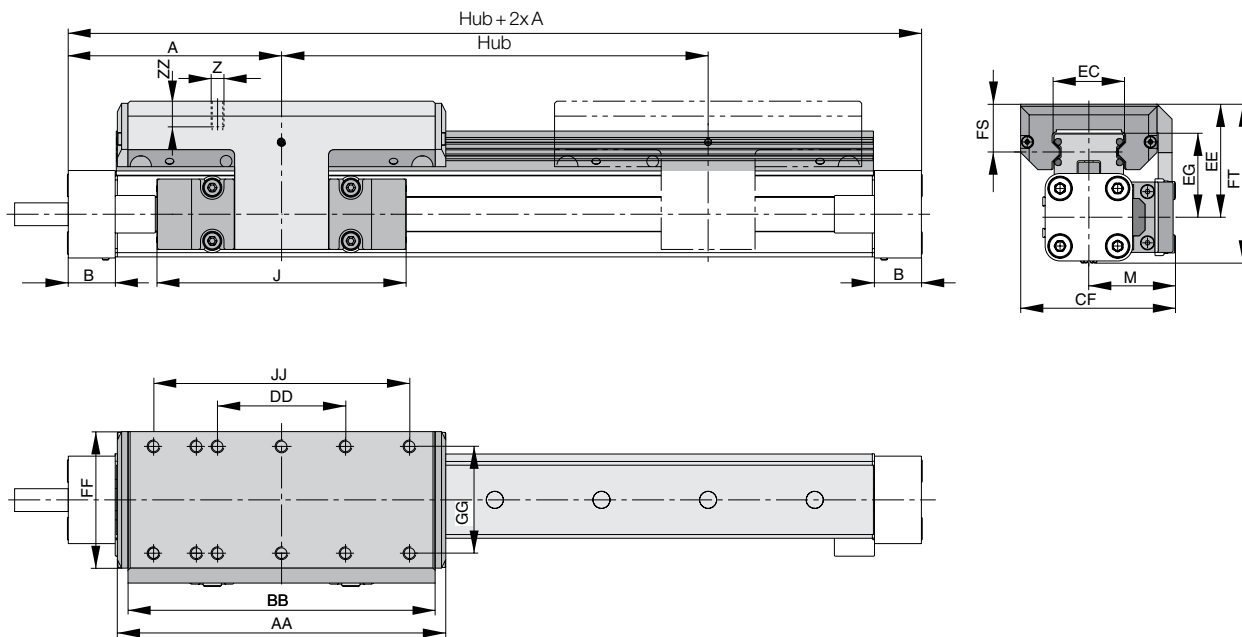

Maßtabelle [mm] Baureihe OSP-E Spindel PL25, PL32, PL50

Serie	A	B	J	M	Z	AA	BB	DD	CF	EC	EE	EG	FF	FS	FT	GG	JJ	ZZ
PL25	100	22	117	40,5	M6	154	144	60	72,5	32,5	53	39	64	23	74	50	120	12
PL32	125	25,5	152	49,0	M6	197	187	80	91,0	42,0	62	48	84	25	88,0	64	160	12
PL50	175	33,0	200	62,0	M6	276	266	120	117,0	63,0	75	57	110	29	119	90	240	16

OSP-E Zahnriemen – Bei Kombination mit Führung bitte auch die Lage der Führung angeben

**Lage der Antriebswelle
Standard = 0**

Lage der Führung

Standard
Lage der Führung gegenüber der Antriebswelle

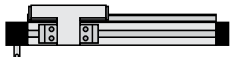

Gegenüber Standard
Lage der Führung auf der Seite der Antriebswelle

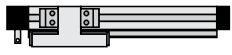

**Lage der Antriebswelle
gegenüber Standard = 1**

Lage der Führung

Standard
Lage der Führung gegenüber der Antriebswelle



Gegenüber Standard
Lage der Führung auf der Seite der Antriebswelle

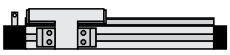

**Lage der Antriebswelle
beidseitig = 2**

Lage der Führung

Standard
Lage der Führung gegenüber der Antriebswelle

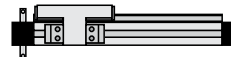

Gegenüber Standard
Lage der Führung auf der Seite der Antriebswelle

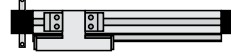

Mittelstützen (siehe Seite 149)

Zur Vermeidung von starker Durchbiegung und von Schwingungen des Antriebes werden ab bestimmten Hublängen Mittelstützen erforderlich. Die Diagramme zeigen die mögliche maximale Stützweite in Abhängigkeit von der Last.

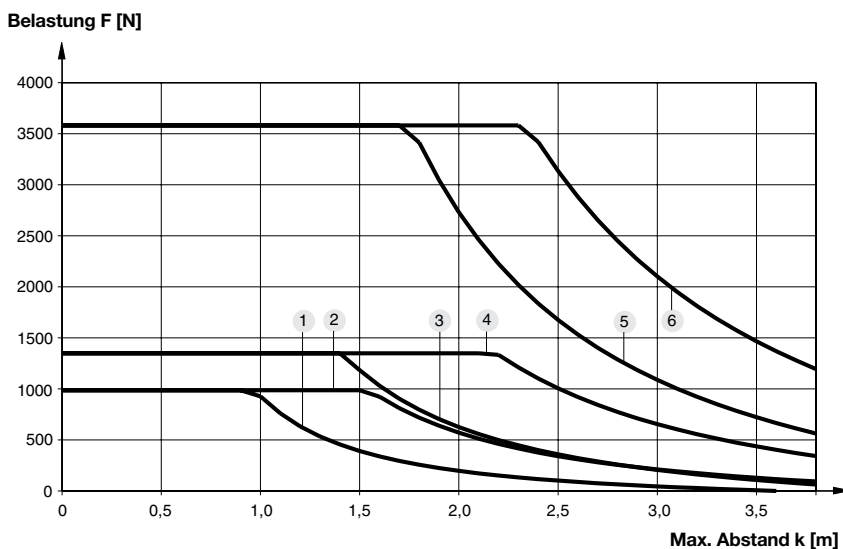

(Bis zur Grenzkurve beträgt die Durchbiegung max. 0,2 % des Abstandes k)

- 1 = OSP-E25 Schlitten seitlich (F_y)
- 3 = OSP-E32 Schlitten seitlich (F_y)
- 5 = OSP-E50 Schlitten seitlich (F_y)
- 2 = OSP-E25 Schlitten oben (F_z)
- 4 = OSP-E32 Schlitten oben (F_z)
- 6 = OSP-E50 Schlitten oben (F_z)

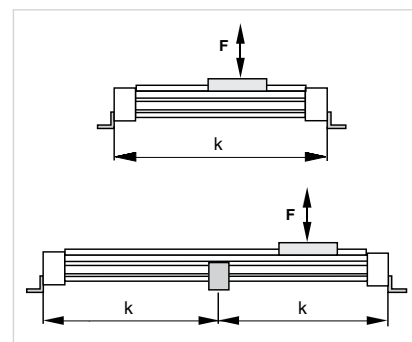
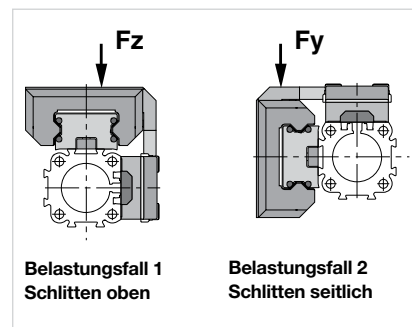

Baureihe HD 25 bis 50 für Linear-Antrieb

- Baureihe OSP-E..SB, ..ST

Merkmale:

- Führungssystem 4-reihige Kugelumlaufführung
- geschliffene und gehärtete Führungsschienen aus Stahl
- höchste Belastungen in allen Richtungen

- höchste Belastungen in allen Richtungen
- höchste Präzision
- integrierte Abstreifer
- Schmiernippel für Nachschmierung
- eloxierter Führungsschlitten mit gleichen Anschlussmaße wie OSP-Führung GUIDELINE
- maximale Geschwindigkeit v = 5 m/s

Ausführung - für elektrischen Linearantrieb Baureihe OSP-E Spindel

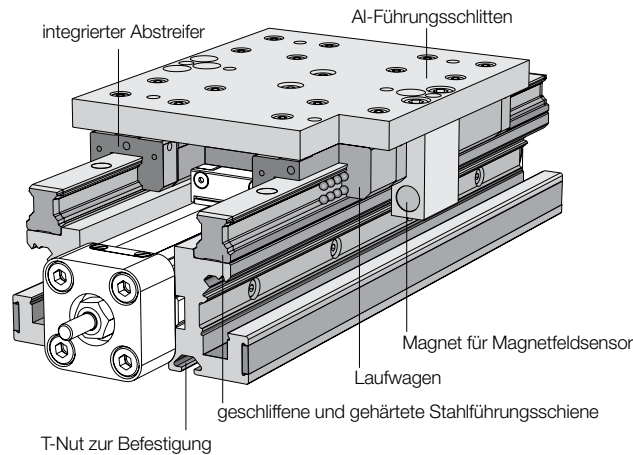

Belastungen, Kräfte und Momente

OSP-E..SB, ..ST

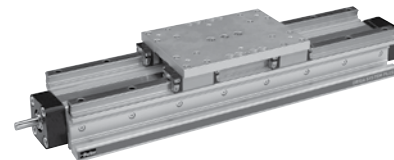
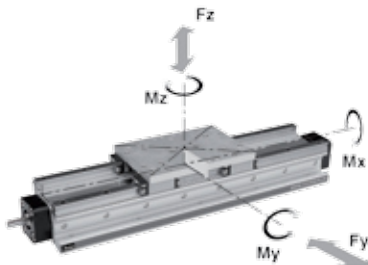

Technische Daten

Die höchstzulässigen Belastungen können der untenstehenden Tabelle entnommen werden. Wirken gleichzeitig mehrere Kräfte und Momente auf die Führung, so muss folgende Gleichung erfüllt sein:

$$\frac{F_y}{F_{y \max}} + \frac{F_z}{F_{z \max}} + \frac{M_x}{M_{x \max}} + \frac{M_y}{M_{y \max}} + \frac{M_z}{M_{z \max}} \leq 1$$

Die Summe der Belastungen darf keinesfalls > 1 werden

Die Tabelle gibt die höchstzulässigen Werte bei leichtem und stoßfreiem Betrieb an, die auch im dynamischen Bereich nicht überschritten werden dürfen.

Baureihe	Max. Momente [Nm]			Max. Last [N]		Masse des Antriebes mit Führung [kg]				Masse Führungsschlitten [kg]	Ident-Nr. HD-Führung für OSP-E
	M _x	M _y	M _z	F _y	F _z	bei 0 mm Hub		Zuschlag pro 100 mm Hub			
HD 25	260	320	320	6000	6000	OSP-E..SB	OSP-E..ST	OSP-E..SB	OSP-E ..ST		21246FIL
HD 32	285	475	475	6000	6000	4,868	4,968	1,198	1,258	1,367	21247FIL
HD 50	1100	1400	1400	18000	18000	13,218	13,318	2,554	2,674	3,551	21249FIL

Abmessungen Baureihe OSP-E Spindel HD25, HD32, HD50

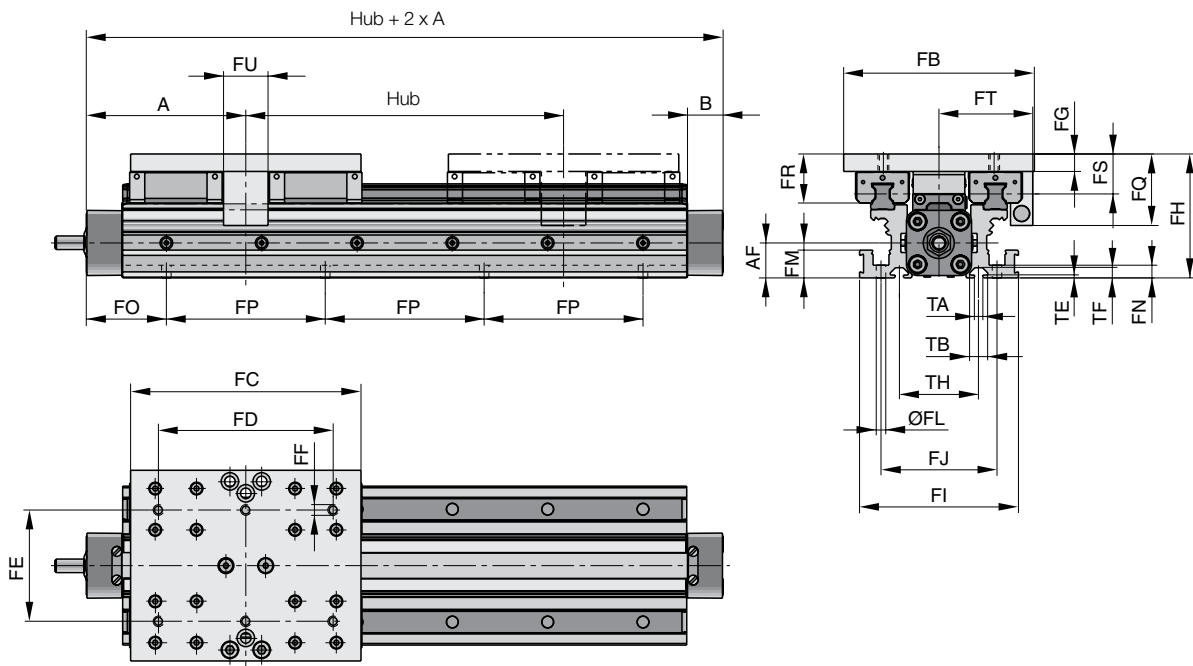

Hinweis: Die Schwerlast-Führung HD muss auf der gesamten Länge auf einer ebenen Fläche montiert werden. Bei Verwendung von T-Nutsteinen darf der Abstand nicht mehr als 100 mm betragen.

Anordnung von Magnetfeldsensoren:

Die Montage von Magnetfeldsensoren ist an beiden Seiten jeweils auf der gesamten Länge möglich.

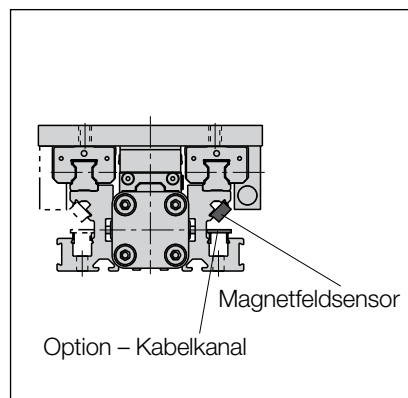

OSP-E

Maßtabelle [mm]

Baureihe	A	B	AF	FB	FC	FD	FE	FF	FG	FH	FI	FJ	ØFL
HD25	100	22,0	22	120	145	110	70	M6	11	78	100	73	6,0
HD32	125	25,5	30	120	170	140	80	M6	11	86	112	85	6,0
HD50	175	33,0	48	180	200	160	120	M8	14	118	150	118	7,5

Baureihe	FM	FN	FP	FQ	FR	FS	FT	FU	TA	TB	TE	TF	TH
HD25	17,5	8	100	45	31	25,0	59	28	5,2	11,5	1,8	6,4	50
HD32	17,5	8	100	45	31	25,0	63	30	5,2	11,5	1,8	6,4	60
HD50	22,0	10	100	58	44	35,5	89	30	8,2	20,0	4,5	12,3	76

FO			
OSP-E..SB, ..ST			
x	HD25	HD32	HD50
00	50,0	75,0	75,0
01	50,5	75,5	75,5
02	51,0	76,0	76,0
03	51,5	76,5	76,5
04	52,0	77,0	77,0
05	52,5	77,5	77,5
06	53,0	78,0	78,0
07	53,5	78,5	78,5
08	54,0	79,0	79,0
09	54,5	79,5	79,5
10	55,0	80,0	80,0
11	55,5	80,5	80,5
12	56,5	81,0	81,0
13	56,5	81,5	81,5
14	57,0	82,0	82,0
15	57,5	82,5	82,5
16	58,0	83,0	83,0
17	58,5	83,5	83,5
18	59,0	84,0	84,0
19	59,5	84,5	84,5
20	60,0	85,0	85,0
21	60,5	85,5	85,5
22	61,0	86,0	86,0
23	61,5	86,5	86,5
24	62,0	87,0	87,0
25	62,5	87,5	87,5
26	63,0	88,0	88,0
27	63,0	88,5	88,5
28	64,0	89,0	89,0
29	64,5	89,5	89,5
30	65,0	90,0	90,0
31	65,5	90,5	90,5
32	66,0	91,0	91,0

FO			
OSP-E..SB, ..ST			
x	HD25	HD32	HD50
33	66,5	91,5	91,5
34	67,0	92,0	92,0
35	67,5	92,5	92,5
36	68,0	93,0	93,0
37	68,5	93,5	93,5
38	69,0	94,0	94,0
39	69,5	94,5	94,5
40	70,0	95,0	95,0
41	70,5	95,5	95,5
42	71,0	96,0	96,0
43	71,5	96,5	96,5
44	72,0	97,0	97,0
45	72,5	97,5	97,5
46	73,0	98,0	98,0
47	73,5	98,5	98,5
48	74,0	99,0	99,0
49	74,5	99,5	99,5
50	75,0	100,0	100,0
51	75,5	100,5	100,5
52	76,0	101,0	101,0
53	76,5	101,5	101,5
54	77,0	102,0	102,0
55	77,5	102,5	102,5
56	78,0	103,0	103,0
57	78,5	103,5	103,5
58	79,0	104,0	104,0
59	79,5	104,5	104,5
60	80,0	105,0	105,0
61	80,5	105,5	105,5
62	81,0	106,0	106,0
63	82,0	106,5	106,5
64	82,0	107,0	107,0
65	82,5	107,5	107,5

FO			
OSP-E..SB, ..ST			
x	HD25	HD32	HD50
66	33,0	58,0	58,0
67	33,5	58,5	58,5
68	34,0	59,0	59,0
69	34,5	59,5	59,5
70	35,0	60,0	60,0
71	35,5	60,5	60,5
72	36,0	61,0	61,0
73	36,5	61,5	61,5
74	37,0	62,0	62,0
75	37,5	62,5	62,5
76	38,0	63,0	63,0
77	38,5	63,5	63,5
78	39,0	64,0	64,0
79	39,5	64,5	64,5
80	40,0	65,0	65,0
81	40,5	65,5	65,5
82	41,0	66,0	66,0
83	41,5	66,5	66,5
84	42,0	67,0	67,0
85	42,5	67,5	67,5
86	43,0	68,0	68,0
87	43,5	68,5	68,5
88	44,0	69,0	69,0
89	44,5	69,5	69,5
90	45,0	70,0	70,0
91	45,5	70,5	70,5
92	46,0	71,0	71,0
93	46,5	71,5	71,5
94	47,0	72,0	72,0
95	47,5	72,5	72,5
96	48,0	73,0	73,0
97	48,5	73,5	73,5
98	49,0	74,0	74,0
99	49,5	74,5	74,5

Hinweis:

Das Maß FO wird abhängig von den letzten beiden Stellen des Hubes ermittelt:
Beispiel:

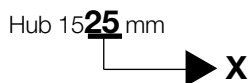

Für einen Zylinder OSP-E25 ergibt sich laut Tabelle für x = 25 mm: FO = 62,5 mm

PS / RS Planetengetriebe / Winkelgetriebe



Die Anforderungen zwischen übertragbarer Leistung und Baugröße an ein Getriebe wird von der Aufgabe und der ausführbaren Lösung bestimmt. Ein Getriebe wird eingesetzt um den erforderlichen Drehmoment des Motors zu reduzieren und ein gutes Trägheitsverhältnis zu erzielen.

Die Getriebe verfügen über zweireihige Schrägkugellager, welche eine stark erhöhte Achsialbelastung zulassen, bei gleichzeitiger Beibehaltung der Drehzahl. Durch die Verwendung geschlossener Nadellager ist die Lebensdauer signifikant gesteigert worden.

Wartung: Die Baureihe PS ist lebensdauer geschmiert.

Technische Daten PS60

Kennwert	Symbol	Einheit	1-stufig			2-stufig		
Übersetzung	i		3	5	10	20	50	100
Nenndrehmoment	T _{nom}	Nm	27	37	32	37	37	32
max. Beschleunigungsmoment	T _{acc}	Nm	34	48	37	48	48	37
Not-Aus-Moment	T _{em}	Nm	80	70	60	70	70	60
Nenndrehzahl	N _{nom}	min ⁻¹	3.000	3.500	4.000	4.500	4.800	5.200
max. Drehzahl	N _{max}	min ⁻¹	6.000					
Massenträgheitsmoment	J	kgcm ²	0,25	0,15	0,14	0,15	0,13	0,13
Verdrehspiel		arcmin	<6			<8		
Wirkungsgrad bei Nenndrehmoment	η	%	97			94		
Laufgeräusch bei 3000 min ⁻¹		dB(A)	<62					
Lebensdauer		h	>20.000					
Schutzart		IP	65					
Betriebstemperatur		°C	- 20 bis +90					
Gewicht	m	kg	1,3			1,7		

Technische Daten PS90

Kennwert	Symbol	Einheit	1-stufig			2-stufig		
Übersetzung	i		3	5	10	20	50	100
Nenndrehmoment	T _{nom}	Nm	76	110	93	110	110	93
max. Beschleunigungsmoment	T _{acc}	Nm	105	123	112	123	123	112
Not-Aus-Moment	T _{em}	Nm	260	230	200	230	230	200
Nenndrehzahl	N _{nom}	min ⁻¹	2.500	3.000	3.500	4.000	4.400	4.800
max. Drehzahl	N _{max}	min ⁻¹	5.500					
Massenträgheitsmoment	J	kgcm ²	0,97	0,51	0,37	0,51	0,37	0,37
Verdrehspiel		arcmin	<6			<8		
Wirkungsgrad bei Nenndrehmoment	η	%	97			94		
Laufgeräusch bei 3000 min ⁻¹		dB(A)	<62					
Lebensdauer		h	>20.000					
Schutzart		IP	65					
Betriebstemperatur		°C	- 20 bis +90					
Gewicht	m	kg	3,0			5,0		



Technische Daten PS115

Kennwert	Symbol	Einheit	1-stufig			2-stufig		
			3	5	10	20	50	100
Übersetzung	i		3	5	10	20	50	100
Nenn Drehmoment	T_{nom}	Nm	172	230	205	230	230	205
max. Beschleunigungsmoment	T_{acc}	Nm	225	285	240	285	285	240
Not-Aus-Moment	T_{em}	Nm	600	500	430	500	500	430
Nenn Drehzahl	N_{nom}	min ⁻¹	2.000	2.500	3.000	3.500	3.800	4.200
max. Drehzahl	N_{max}	min ⁻¹	4.500					
Massenträgheitsmoment	J	kgcm ²	3,40	1,70	1,10	1,70	1,10	1,10
Verdrehspiel		arcmin	<4			<6		
Wirkungsgrad bei Nenn Drehmoment	η	%	97			94		
Laufgeräusch bei 3000 min ⁻¹		dB(A)	<65					
Lebensdauer		h	>20.000					
Schutzart		IP	65					
Betriebstemperatur		°C	- 20 bis +90					
Gewicht	m	kg	7,0			10,0		

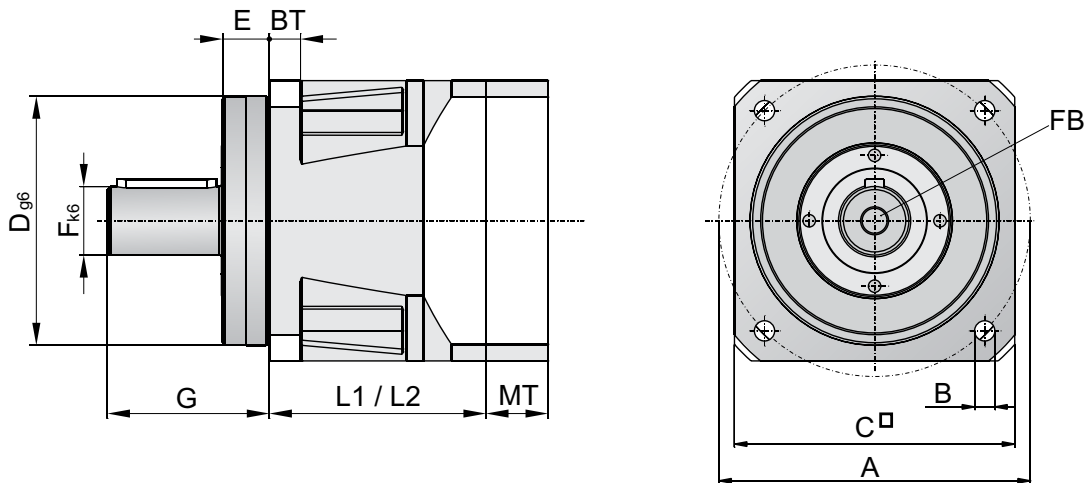

Maßtabelle [mm]

Typ	ø A	ø B	BT	□C	ø D _{h6}	E	ø F _{k6}	FB	G
PS60	70	5,5	8	62	50	11,0	16	M5x8	40
PS90	100	6,5	10	90	80	15,0	22	M8x16	52
PS115	130	8,5	14	115	110	16,0	32	M12x25	68

Typ	MF*	MG**	MT	L1 (1-stufig)	L2 (2-stufig)
PS60	≤ 14	16 - 35	16,5	59,8	94,8
		> 35 - 41	22,5		
PS90	≤ 19	20 - 40	20,0	69,5	113,0
		> 40 - 48	28,5		
PS115	≤ 24	22 - 50	24,0	90,2	143,4
		> 50 - 61	35,0		

* MF = maximal zulässiger Motorwelldurchmesser

** MG = Länge der Motorwelle, von der die Dicke der Flanschplatte MT bestimmt wird.



Winkelgetriebe RS Serie RS60, RS90, RS115

Die Anforderungen zwischen übertragbarer Leistung und Baugröße an ein Getriebe wird von der Aufgabe und der ausführbaren Lösung bestimmt. Ein Getriebe wird eingesetzt um den erforderlichen Drehmoment des Motors zu reduzieren und ein gutes Trägheitsverhältnis zu erzielen.

Die Getriebe verfügen über zweireihige Schrägkugellager, welche eine stark erhöhte Achsialbelastung zulassen, bei gleichzeitiger Beibehaltung der Drehzahl. Durch die Verwendung geschlossener Nadellager ist die Lebensdauer signifikant gesteigert worden.

Winkelgetriebe werden oft eingesetzt wenn eingeschränkte Platzverhältnisse herrschen und ein besonders kompakter Motor- und Getriebeanbau erforderlich wird.

Wartung: Die Baureihe RS ist lebensdauer geschmiert.

Technische Daten RS60

Kennwert	Symbol	Einheit	1-stufig		2-stufig			
Übersetzung	i		5	10	20	50	100	
Nenn Drehmoment	T_{nom}	Nm	13	24	35	35	30	
max. Beschleunigungsmoment	T_{acc}	Nm	19	36	45	45	37	
Not-Aus-Moment	T_{em}	Nm	40	72	80	80	60	
Nenn Drehzahl	N_{nom}	min ⁻¹	3.200	3.200	3.700	4.200	4.200	
max. Drehzahl	N_{max}	min ⁻¹	6.000					
Massenträgheitsmoment	J	kgcm ²	0,22	0,19	0,17	0,15	0,15	
Verdrehspiel		arcmin	<14		<12			
Wirkungsgrad bei Nenn Drehmoment	η	%	94					
Laufgeräusch bei 3000 min ⁻¹		dB(A)	<65					
Lebensdauer		h	>20.000					
Schutzart		IP	65					
Betriebstemperatur		°C	- 20 bis +90					
Gewicht	m	kg	2,0					

Technische Daten RS90

Kennwert	Symbol	Einheit	1-stufig		2-stufig			
Übersetzung	i		5	10	20	50	100	
Nenn Drehmoment	T_{nom}	Nm	55	80	88	88	86	
max. Beschleunigungsmoment	T_{acc}	Nm	83	120	123	123	112	
Not-Aus-Moment	T_{em}	Nm	150	240	250	250	200	
Nenn Drehzahl	N_{nom}	min ⁻¹	2.800	2.800	3.300	3.800	3.800	
max. Drehzahl	N_{max}	min ⁻¹	5.300					
Massenträgheitsmoment	J	kgcm ²	0,81	0,61	0,51	0,40	0,40	
Verdrehspiel		arcmin	<12		<10			
Wirkungsgrad bei Nenn Drehmoment	η	%	94					
Laufgeräusch bei 3000 min ⁻¹		dB(A)	<68					
Lebensdauer		h	>20.000					
Schutzart		IP	65					
Betriebstemperatur		°C	- 20 bis +90					
Gewicht	m	kg	6,0					



Technische Daten RS115

Kennwert	Symbol	Einheit	1-stufig		2-stufig			
Übersetzung	i		5	10	20	50	100	
Nenndrehmoment	T _{nom}	Nm	85	160	220	220	195	
max. Beschleunigungsmoment	T _{acc}	Nm	127	240	255	255	240	
Not-Aus-Moment	T _{em}	Nm	270	480	510	510	430	
Nenndrehzahl	N _{nom}	min ⁻¹	2.400	2.400	2.900	3.400	3.400	
max. Drehzahl	N _{max}	min ⁻¹	4.500					
Massenträgheitsmoment	J	kgcm ²	2,50	1,90	1,40	1,10	1,10	
Verdrehspiel		arcmin	<12		<10			
Wirkungsgrad bei Nenndrehmoment	η	%	94					
Laufgeräusch bei 3000 min ⁻¹		dB(A)	<68					
Lebensdauer		h	>20.000					
Schutzart		IP	65					
Betriebstemperatur		°C	- 20 bis +90					
Gewicht	m	kg	11,0					

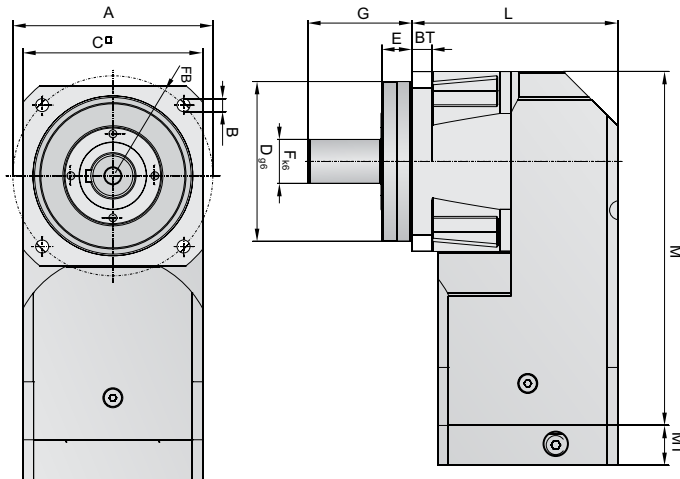

Maßtabelle [mm]

Typ	ø A	ø B	BT	C	ø D _{h6}	E	ø F _{k6}	FB	G
RS60	70	5,5	8	62	50	11,0	16	M5x8	40
RS90	100	6,5	10	90	80	15,0	22	M8x16	52
PS115	130	8,5	14	115	110	16,0	32	M12x25	68

Typ	MF*	MG**	MT	H	L	M
RS60	≤ 14	16 - 35	16,5	47,0	76,8	124,7
		> 35 - 41	22,5			
RS90	≤ 19	20 - 40	20,0	58,0	103,0	177,0
		> 40 - 48	28,5			
RS115	≤ 24	22 - 50	24,0	74,0	132,0	211,0
		> 50 - 61	35,0			

* MF = maximal zulässiger Motorwelldurchmesser

** MG = Länge der Motorwelle, von der die Dicke der Flanschplatte MT bestimmt wird.



EasyDrive Antriebspakete



Mikroschritt Controller

Der Mikroschritt Controller zeichnet sich besonders durch seine hervorragenden Gleichlaufeigenschaften aus, egal ob bei langsamen oder schnellen Verfahrbewegungen. Die Schrittauflösung von 400 bis 51.200 Schritten pro Umdrehung ist frei programmierbar und bietet so die Möglichkeit Anforderungen an Geschwindigkeit und Resonanzverhalten der Anwendung optimal einzustellen.

Technische Daten - Mikroschritt Controller

Kennwert	Symbol	Einheit	
Spannungsversorgung Leistung	U_{bP}	VDC	48 - 80 (+5% bis -15%)
Ausgangsnennstrom	I_{nP}	A	5,6
Ausgangsspitzenstrom	I_{pP}	A	8
Motorinduktivität		mH	0,5 bis 20
Spannungsversorgung Logik	U_{bL}	VDC	24 (+/- 12,5%)
Nennstrom Logik	I_{nL}	mA	250
Motorauflösung (frei einstellbar)		Inc./rev	400 bis 51.200
Digitaleingänge			5
Digitalausgänge			3
Schnittstelle			RS232
User Interface			EasyDrive
Zertifizierung			CE / UL (E194158)

Servo Controller

Der Servo Controller zeigt seine Stärken besonders bei Anforderungen an ein dynamisches Fahrverhalten, da der Controller einen Spitzenstrom bis zu dem dreifachen des Nennstroms für den Motor bereit stellen kann. Mit dem Optimieren der Regelkreisparameter kann die Systemsteifigkeit an die jeweiligen Gegebenheiten angepasst und so ein hervorragendes Bewegungsprofil erzeugt werden.

Mit der Benutzeroberfläche EasyDrive lässt sich jede Inbetriebnahme schnell und einfach realisieren, ohne das Wälzen von Benutzerhandbüchern.

Technische Daten - Servo Controller

Kennwert	Symbol	Einheit	
Spannungsversorgung Leistung	U_{bP}	VDC	48 - 80 (+5% bis -15%)
Ausgangsnennstrom	I_{nP}	A	5
Ausgangsspitzenstrom	I_{pP}	A	15
Motorinduktivität		mH	0,5 bis 10
Spannungsversorgung Logik	U_{bL}	VDC	24 (+/- 12,5%)
Nennstrom Logik	I_{nL}	mA	250
Resolver		pulses/rev	4.096
Digitaleingänge			5
Digitalausgänge			3
Schnittstelle			RS232
User Interface			EasyDrive
Zertifizierung			CE / UL (E194158)



**Versorgungs- und Motoranschluss
Klemmleiste X1**

Pin	Anschluss	
	Mikrostepper	Servo
1	Motorphase B-	Bremse
2	Motorphase B+	Motorphase W
3	Motorphase A-	Motorphase V
4	Motorphase A+	Motorphase U
5	Motor Masse	
6	Logik 0VDC	
7	Logik +24VDC	
8	Masse	
9	Leistung 0VDC	
10	Leistung +48 bis +80VDC	

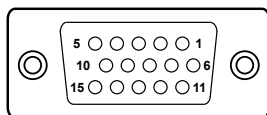

**RS232 Schnittstelle
D-SUB 9-polig X3**

Pin	Anschluss
1	-
2	Controller löschen (low aktiv)
3	Masse
4	Rx
5	Tx
6	-
7	Tx (D loop)
8	-
9	+ 5V Versorgung

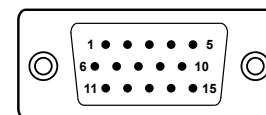
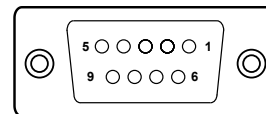

**Resolver Feedback
D-SUB 15-polig X2**

Pin	Connection
1	-
2	-
3	Ground
4	REF.res +
5	+ 5V supply
6	Motor -
7	- Sin
8	+ Sin
9	-
10	Motor +
11	- Cos
12	+ Cos
13	-
14	-
15	REF.res -

**Digitale Ein- und Ausgänge
D-SUB 15-polig X5**

Pin	Anschluss
1	0 V
2	0 V
3	0 V
4	Ausgang 2
5	Ausgang 1
6	Eingang 5
7	Eingang 4
8	Eingang 3 (Referenz)
9	Eingang 2
10	Eingang 1 (Start / Stop)
11	+ 24 V
12	+ 24 V
13	+ 24 V
14	Ausgang 3
15	Analogmonitor

Schrittmotor

Die 2-phasigen Hybridschrittmotoren sind besonders geeignet für sämtliche industriellen Anwendungen, bei denen es auf Robustheit und Zuverlässigkeit ankommt.

Den typischen Verlauf für den maximalen Drehmoment des Schrittmotors zeigt die charakteristische Drehmomentkurve, die nicht überschritten werden darf. Für industrielle Anwendungen empfiehlt es sich innerhalb der sicheren Drehmomentkurve auszulegen.

Technische Daten

Kennwert	Symbol	Einheit	SY563T	SY873T
Haltemoment	M_h	Nm	1,2	5,4
Nenn Drehzahl	n_n	min^{-1}	900	900
Nenn Drehmoment	M_n	Nm	0,8	2,5
Grenzdrehzahl	n_l	min^{-1}	1.800	1.800
Drehmoment bei Grenzdrehzahl	M_l	Nm	0,5	1,2
Strom pro Phase (parallel)	I_{ph}	A	6,5	8,4
Induktivität pro Phase		mH	1,2	1,7
Trägheit	J	kgcm^2	0,38	1,95
Gewicht	m	kg	1,4	3,7

Drehmomentverlauf SY563T

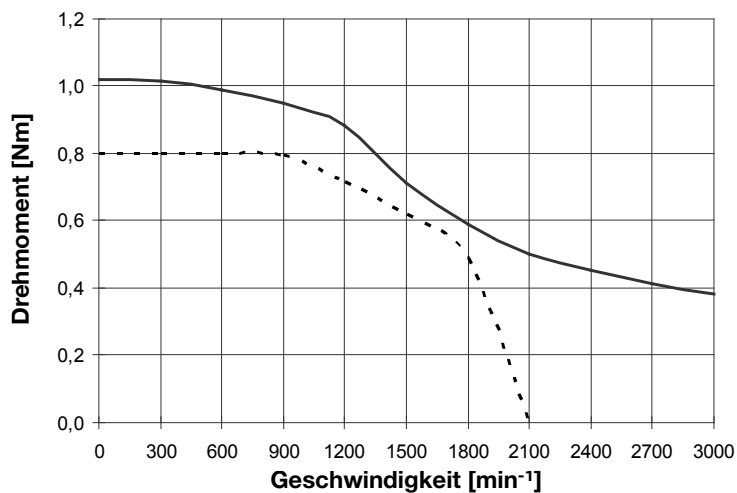

— charakteristische Drehmomentkurve
- - - sichere Drehmomentkurve

Drehmomentverlauf SY873T

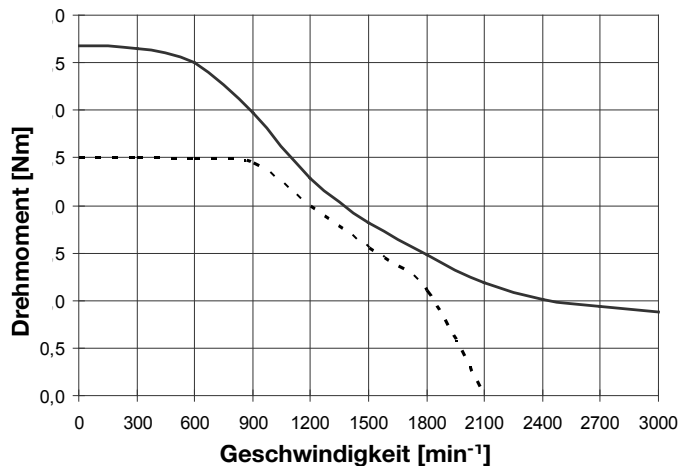

Abmessungen

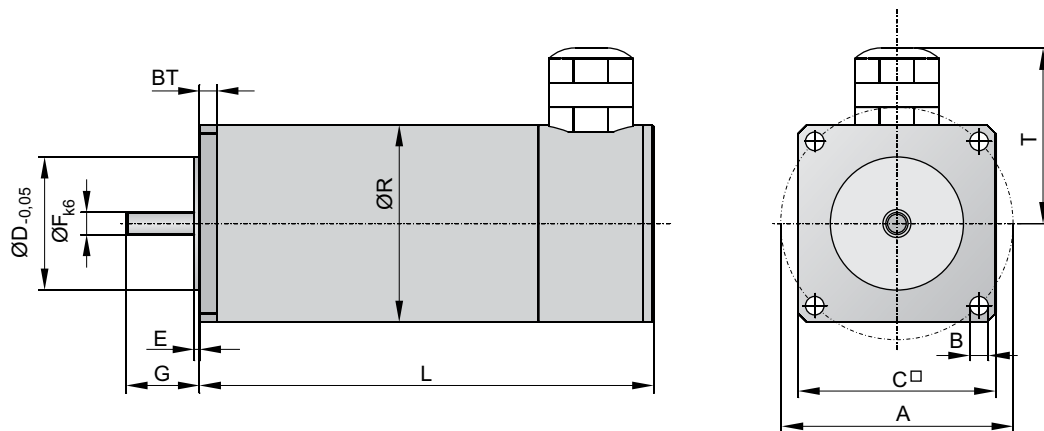

DC Schrittmotor SY

Maßtabelle [mm]

Typ	ø A	ø B	BT	□ C	ø D	E	ø F	G	L	R
SY563T	66,5	5,3	5	56,5	38,1	2,5	6,35	21,0	130,0	56,5
SY873T	99,0	6,5	6	86,0	73,0	3,0	9,52	31,5	149,5	86,0



Servo Motor

Der dynamische, bürstenlose SMB Servomotor zeichnet sich durch hervorragende Energiedichte aus. Durch Einsatz hochwertiger Neodym Magneten werden außerordentliche Werte für Drehmoment und Dynamik erzielt bei gleichzeitig sehr kompaktem Design.

Technische Daten

Kennwert	Symbol	Einheit	SMB60-30	SMB82-25
Motor				
Stillstandsrehmoment	M_{SS}	Nm	1,4	3,0
Stillstandsstrom	I_{SS}	A	1,0	1,2
Nenngeschwindigkeit	n_n	min ⁻¹	3.000,0	2.500,0
Nenndrehmoment	M_n	Nm	1,0	1,5
Nennstrom	I_n	A	0,9	1,1
Spitzendrehmoment	M_p	N _m	3,0	4,5
Spitzenstrom	I_p	A	2,7	3,3
Drehmomentkonstante	K	Nm/A	0,90	0,73
Rotorträgheit	J	kgcm ²	0,3	1,4
Gewicht	m	kg	1,5	3,5
Haltebremse			SMBA60-30	SMBA82-25
Haltemoment	M_{BR}	N _m	2,2	5,0
Versorgungsspannung	U_{BR}	VDC	24,0	24,0
Stromaufnahme	I_{BR}	A	0,34	0,50
Trägheit	J_{BR}	kgcm ²	0,13	0,43
Gewicht	m_{BR}	kg	0,3	0,7

Den typischen Verlauf des Drehmoments zeigt die Grafik anbei. Kurzzeitig kann ein Servomotor Spitzendrehmomente bereitstellen (z. B. für Beschleunigung). Der durchschnittliche Drehmoment des Zyklus darf für einen sicheren Betrieb nicht den Nenndrehmoment überschreiten. (typisch 10% ED max. 1s)

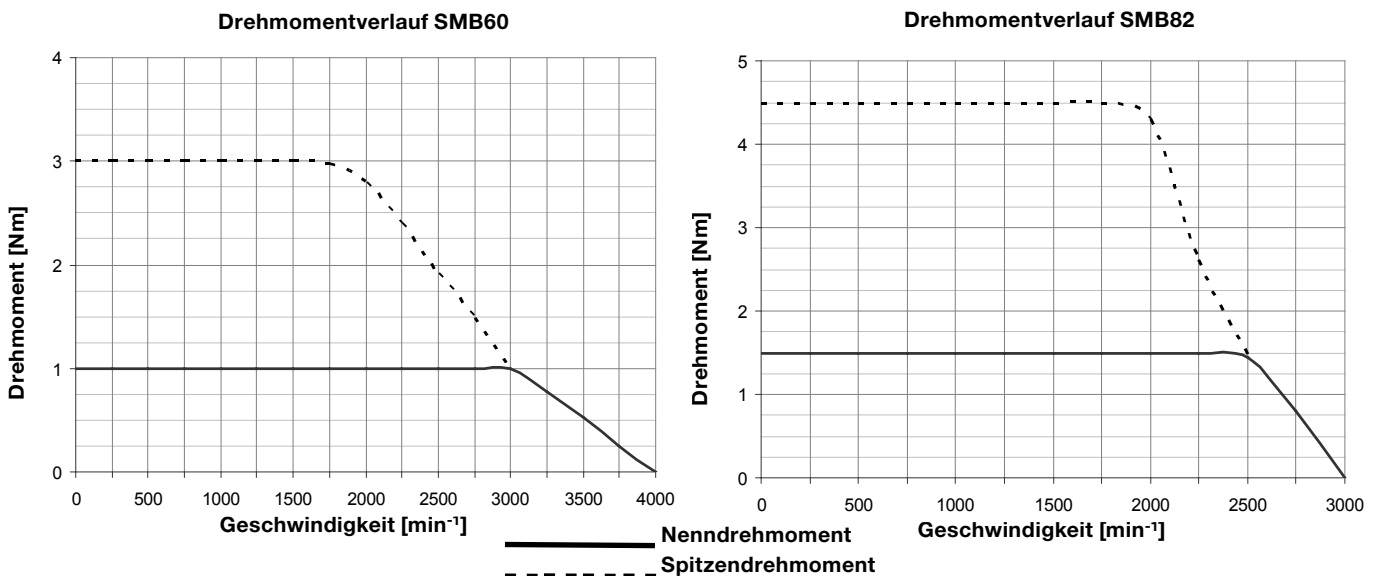

Abmessungen

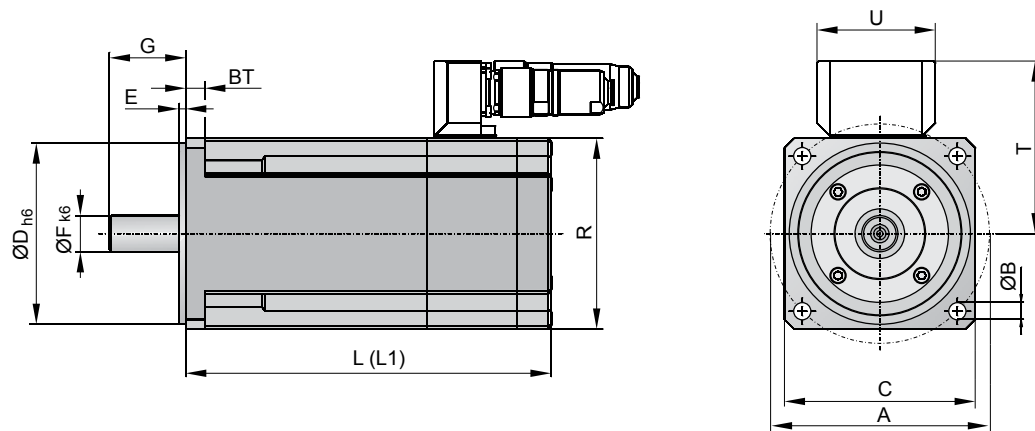









Abmessung [mm]

Typ	$\varnothing A$	$\varnothing B$	BT	$\square C$	$\varnothing D_{h6}$	E	$\varnothing F_{k6}$	G
SMx60	63	5,5	7	60	40	2,5	11	23
SMx82	100	6,5	10	82	80	3,5	14	30

Typ	L (ohne Haltebremse)	L1 (mit Haltebremse)	R	T	U
SMx60		129,5	60	70	62
SMx82		163,5	82	81	62



EasyDrive Antriebspakete Schrittmotor

Antriebstyp		Kupplungsgehäuse	Motorkupplung	Motorflansch	
OSP-E25B		20606FIL	10802FIL	12020FIL	
			18284FIL	15021FIL	
OSP-E32B		20607FIL	12164FIL	16083FIL	
			10842FIL	12022FIL	
OSP-E50B		20608FIL	10845FIL	16072FIL	
OSP-E25S*		20137FIL	12071FIL	12058FIL	
			16004FIL	12181FIL	
OSP-E32S*		20138FIL	12164FIL	12163FIL	
			10842FIL	12063FIL	
OSP-E50S*		20139FIL	12079FIL	16072FIL	

EasyDrive Antriebspakete Servomotor

Antriebstyp		Kupplungsgehäuse	Motorkupplung	Motorflansch		
OSP-E25B		20606FIL	10803FIL	16060FIL		
OSP-E32B		20607FIL	12074FIL	16021FIL		
			10801FIL	15293FIL		
OSP-E50B		20608FIL	10804FIL	12024FIL		
OSP-E25S*		20137FIL	12070FIL	16068FIL		
OSP-E32S*			20138FIL	12074FIL		18315FIL
				10801FIL		12134FIL
OSP-E50S*		20139FIL	12075FIL	12065FIL		

* OSP-E, ..SB, ..SBR, ..STR















** EasyDrive Antriebspakete bestehen aus Controller, Motor und 5m Kabel (Motor/Geber)

Zubehör

Benennung	Beschreibung	Ident-Nr.
Netzteil	XLPSU 80VDC@3A / 24VDC@0,25A	18356
I/O Anschlusskabel	D-SUB 15-polig, offenes Ende 5m	18357
Kommunikationskabel	RS232 COM Kabel, 2m	18358

EasyDrive Antriebspakete**	
18300FIL (EasyDrive Schrittmotor SY563T)	
18301FIL (EasyDrive Schrittmotor SY873T)	
18300FIL (EasyDrive Schrittmotor SY563T)	
18301FIL (EasyDrive Schrittmotor SY873T)	
18301FIL (EasyDrive Schrittmotor SY873T)	
18300FIL (EasyDrive Schrittmotor SY563T)	
18301FIL (EasyDrive Schrittmotor SY873T)	
18301FIL (EasyDrive Schrittmotor SY873T)	
18300FIL (EasyDrive Schrittmotor SY563T)	
18301FIL (EasyDrive Schrittmotor SY873T)	
18301FIL (EasyDrive Schrittmotor SY873T)	

EasyDrive Antriebspakete**	
18302FIL (EasyDrive Servomotor SMB60)	
18312FIL (EasyDrive Servomotor SMBA60)	
18302FIL (EasyDrive Servomotor SMB60)	
18312FIL (EasyDrive Servomotor SMBA60)	
18303FIL (EasyDrive Servomotor SMB82)	
18304FIL (EasyDrive Servomotor SMBA82)	
18303FIL (EasyDrive Servomotor SMB82)	
18304FIL (EasyDrive Servomotor SMBA82)	
18302FIL (EasyDrive Servomotor SMB60)	
18312FIL (EasyDrive Servomotor SMBA60)	

Benennung	Abbildung	Seite	
Motorbefestigungen		Kupplungsgehäuse, Motorflansch, Motorkupplung	133 ff
		Zahnriemengetriebe	
Deckelbefestigungen			141 ff
		Flansch C-E	
Profilbefestigungen		Mittelstütze Verbindungsschiene	147 ff
		Profilbefestigung	
		Schwenkzapfenbefestigung Gegenlager	
Ausgleichsbefestigungen		Beweglicher Mitnehmer	155 ff
		Umlenkung	
		Gelenkauge für Kolbenstange, Gabelkopf für Kolbenstange, Ausgleichskupplung für Kolbenstange	
Befestigungen für Führungen		Deckelbefestigung	161 ff
		Profilbefestigung	
Magnetfeldsensor			165 ff
Wegmesssystem SFI-plus			171 ff
Kabelkanal			175 ff

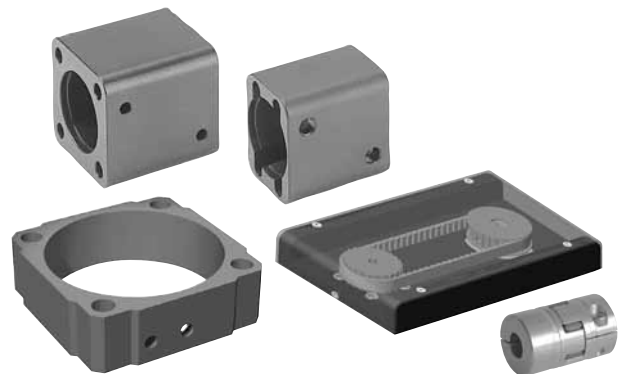

Inhaltsverzeichnis

Benennung	Seite
Kupplungsgehäuse, Motorflansche (OSP-E..BHD)	134
Kupplungsgehäuse, Motorflansche, Motorkupplungen (OSP-E..BV)	135
Kupplungsgehäuse, Motorflansche, Motorkupplungen (OSP-E..B)	136
Kupplungsgehäuse, Motorflansche, Motorkupplungen (OSP-E..SB, ..ST, ..SBR, ..STR)	137
Motorflansche für frei wählbare Anbauabmessungen (OSP-E..B, ..SB, ..ST, ..SBR, ..STR)	138
Zahnriemengetriebe für frei wählbare Anbauabmessungen (OSP-E..SB, ..ST, ..SBR, ..STR)	140

• Baureihe OSP-E..BHD Zahnriemenantrieb mit integrierter Führung

Über das Kupplungsgehäuse kann mit einem Motorflansch das Getriebe oder der Motor direkt am Antrieb befestigt und die Antriebswellen verbunden werden.



Der Motorflansch passt zu dem oben genannten Kupplungsgehäuse und muss zur Anpassung an den jeweiligen Motortyp nachbearbeitet werden.

Motorflansche für die verfügbaren Getriebe, Servo- und Schrittmotoren sind in dem jeweiligen Datenblatt enthalten, mit technischen Daten und Abmessungen. Siehe die jeweiligen Kataloge.

Kupplungsgehäuse (für Getriebe- oder Motoranbau)

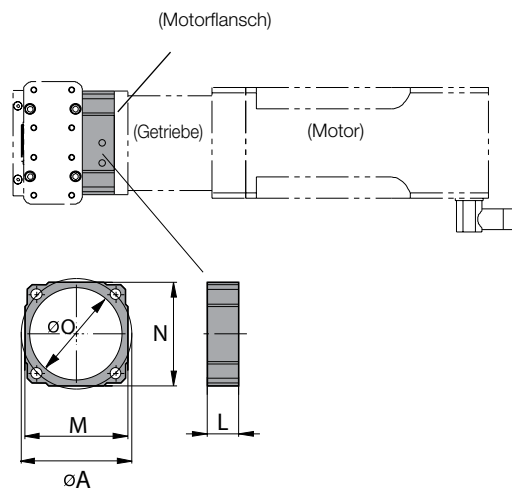

Kupplungsgehäuse (für Getriebe- oder Motoranbau)

Baureihe	$\varnothing A$	L	M	N	$\varnothing O$	Bestell-Nr.
OSP-E20BHD	65,8	19	60	60	48	16215FIL
OSP-E20BHD*	65,8	79	60	60	48	16269FIL
OSP-E25BHD	82,0	22	76	76	68	12300FIL
OSP-E32BHD	106,0	30	98	98	88	12301FIL
OSP-E50BHD	144,0	41	130	130	118	12302FIL

* Kupplungsgehäuse für Motor- und Getriebeanbau mit einer Motorkupplung

Motorflansch (teilbearbeitet)

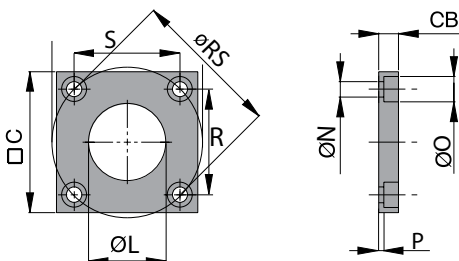

Motorflansch (teilbearbeitet)

Baureihe	$\square C$	CB	$\varnothing L$	$\varnothing N$	$\varnothing O$	P	R	S	$\varnothing RS$	Bestell-Nr.
OSP-E20BHD	75	10	25	6,6	11	3,2	46,5	46,5	65,8	16216FIL
OSP-E25BHD	90	14	36	9,0	15	5,5	57,9	57,9	82,0	12308FIL
OSP-E32BHD	100	14	55	11,0	18	3,5	74,9	74,9	106,0	12309FIL
OSP-E50BHD	125	18	77	13,5	20	5,5	101,8	101,8	144,0	12310FIL

Motorflansch (bearbeitet)

Baureihe	Bemerkung	Bestell-Nr.*
OSP-E20BHD	für PV40-TA / LP050 für Standard-Klemmnabe	16224FIL
OSP-E20BHD	für PV60-TA / LP070 für glatte Welle	16273FIL
OSP-E20BHD	für PS60 für glatte Welle	18283FIL
OSP-E25BHD	für PV60-TA / LP070	12311FIL
OSP-E25BHD	für PS60	18413FIL
OSP-E32BHD	für PV90-TA / LP090	12312FIL
OSP-E32BHD	für PS90	18419FIL
OSP-E50BHD	für PV115-TA / LP120	12313FIL
OSP-E50BHD	für PS115	18422FIL

*Motorkupplung nicht enthalten

• **OSP-E..BV Vertikaler Linearantrieb mit Zahnriemen und intergrierter Kugelumlauführung**

Das Kupplungsgehäuse mit passendem Motorflansch sichert eine saubere Anbindung zwischen Antriebswelle des Linearantrieb und der Getriebewelle bzw. Motorwelle. Wahlweise kann der Anbau von Getriebe bzw. Motor an den Linearantrieb direkt oder indirekt erfolgen.

Beim Einsatz eines Getriebes von Parker bietet sich die direkte Klemmung der Getriebewelle in der Antriebswelle mit Klemmnabe an. Alternativ kann die Montage von Getriebe oder Motor an den Linearantrieb mit einer Motorkupplung erfolgen.

1) **Hinweis:** Beachten Sie bitte bei der Auswahl der Motorbefestigungen die jeweilige Antriebswellenausführung laut Bestellschlüssel des Linearantriebes (Seite 36).

Kupplungsgehäuse

für direkte Klemmung

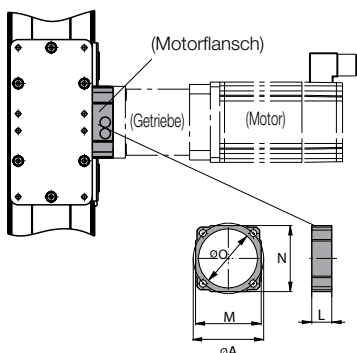

für Klemmung mit Motorkupplung

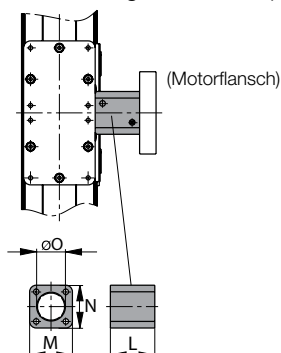

Baureihe	$\varnothing A$	L	M	N	$\varnothing O$	Bestell-Nr.
OSP-E20BV	65,8	19	60	60	48	16215FIL
OSP-E20BV*	65,8	79	60	60	48	16269FIL
OSP-E25BV	82,0	22	76	76	68	12300FIL
OSP-E25BV*	65,0	84	87	87	48	20139FIL

* Kupplungsgehäuse für Motor- und Getriebeanbau mit einer Motorkupplung

Universal-Motorkupplung

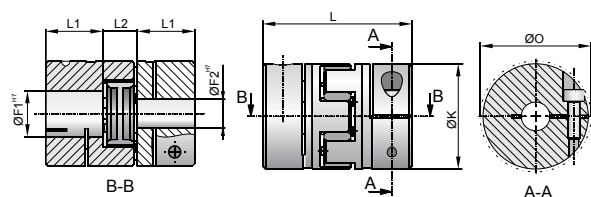

Baureihe	$\varnothing F_1^{H7}$	$\varnothing F_2^{H7}$	$\varnothing F^{H7}$	$\varnothing K$	L	L_1	L_2	$\varnothing O$	Bestell-Nr.
OSP-E20BV	12	9,5	8 - 24	40	66	25	16	46	16268FIL
OSP-E25BV	16	9,5	8 - 24	40	66	25	16	46	10845FIL

Motorflansch

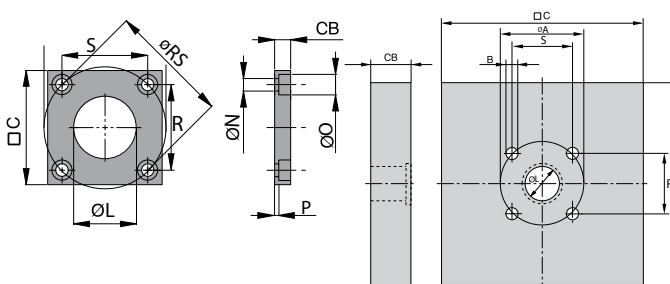

Baureihe	$\square C$	CB	$\varnothing L$	$\varnothing N$	$\varnothing O$	P	R	S	$\varnothing RS$	Bestell-Nr.
OSP-E20BV	75	10	25	6,6	11	3,2	46,5	46,5	65,8	16216FIL
OSP-E20BV*	120	15	25	6,6	11	3,0	46,5	46,5	65,8	16267FIL
OSP-E25BV	90	14	36	9,0	15	5,5	58,0	58,0	82,0	12308FIL
OSP-E25BV*	120	15	35	6,6	11	3,0	46,0	46,0	65,0	12069FIL

Motorflansch (bearbeitet)

Baureihe	Bemerkung	Bestell-Nr.
OSP-E20BV	für PV40-TA / LP050 (für Standard-Klemmnabe)	16224FIL
OSP-E20BV	für PV60-TA / LP070 (für glatte Welle)	16273FIL
OSP-E20BV	für PS60 (für glatte Welle)	18283FIL
OSP-E25BV	für PV60-TA / LP070	12311FIL
OSP-E25BV	für PS60	18413FIL



• OSP-E..B Zahnriemenantrieb

Mit dem Kupplungsgehäuse und passendem Motorflansch ist eine formstabile Anbindung von Getriebe oder Motor an den Linearantrieb leicht möglich.

Tip: Geben Sie uns einfach die Anbaudaten Ihres Motors. Auf Wunsch prüfen und fertigen wir gerne Ihren Motorflansch, angepasst auf Ihre individuellen Bedürfnisse. (Siehe auch "Motorflansch für frei wählbare Anbau-Abmessungen" Seite 126 ff)

Kupplungsgehäuse (für Getriebe- oder Motoranbau)

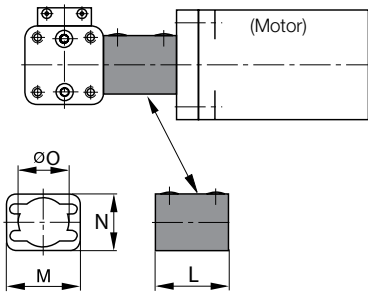

Baureihe	Ø A	L	M	N	Ø O	Bestell-Nr.
OSP-E25B	33,5	47	40	30	25	20606FIL
OSP-E32B	42,0	49	49	38	33	20607FIL
OSP-E50B	59,4	76	65	54	48	20608FIL

Motorkupplung Maßtabelle [mm] und Bestellnummern

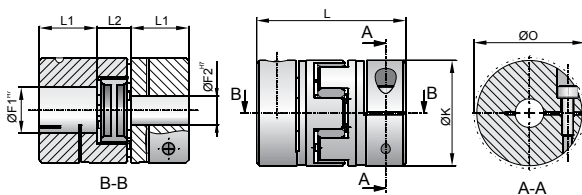

Baureihe	Ø F ₁ ^{H7}	Ø F ₂ ^{H7}	Ø F ^{H7}	Ø K	L	L1	L2	Ø O	Bestell-Nr.
OSP-E25B	10	4,0	4 - 11	20	30	10	10	23,4	12073FIL
OSP-E32B	10	6,0	5 - 16	30	35	11	13	32,2	15197FIL
OSP-E50B	16	9,5	8 - 24	40	66	25	16	46,0	10845FIL

Motorflansch (universal)

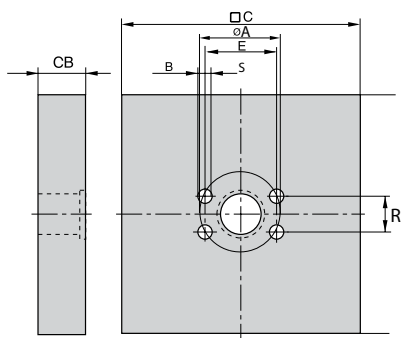

Baureihe	□ C	CB	Ø L	Ø N	Ø O	P	R	S	Ø RS	Bestell-Nr.
OSP-E25B	100	20	16	5,5	10	3,0	30,0	15,0	33,5	12050FIL
OSP-E32B	100	20	22	6,6	11	4,0	38,0	18,0	42,0	12053FIL
OSP-E50B	120	15	35	9,0	15	3,0	50,0	32,0	59,4	12056FIL

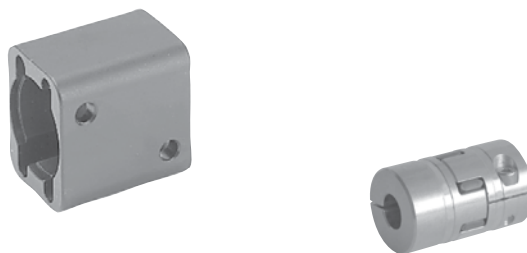

Motorflansch (bearbeitet)

Baureihe	Bemerkung	Bestell-Nr.*
OSP-E25B	für PV40-TA / LP050 (Motorkupplung 12080)	16076FIL
OSP-E32B	für PV40-TA / LP050 (Motorkupplung 10841)	16090FIL
OSP-E32B	für PV60-TA / LP070 (Motorkupplung 12980)	15930FIL
OSP-E32B	für PS60 (Motorkupplung 12980)	18272FIL
OSP-E50B	für PV60-TA / LP070 (Motorkupplung 12981)	16057FIL
OSP-E50B	für PS60 (Motorkupplung 12981)	18277FIL

*Motorkupplung nicht enthalten

- **OSP-E..SB, ..ST Spindeltrieb mit interner Gleitführung**
- **OSP-E..SBR, ...STR Spindeltrieb mit interner Gleitführung und Kolbenstange**

Mit dem Kupplungsgehäuse und passendem Motorflansch ist eine formstabile Anbindung von Getriebe oder Motor an den Linearantrieb leicht möglich.

Tip: Geben Sie uns einfach die Anbaudaten Ihres Motors. Auf Wunsch prüfen und fertigen wir gerne Ihren Motorflansch, angepasst auf Ihre individuellen Bedürfnisse. (Siehe auch "Motorflansch für frei wählbare Anbau-Abmessungen" Seite 128)

Kupplungsgehäuse (für Motor)

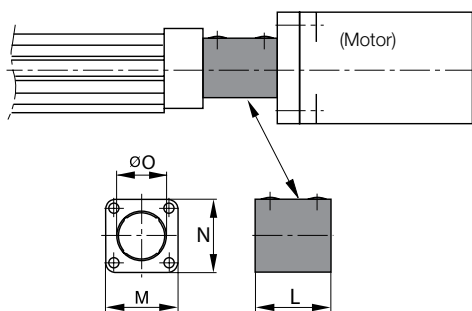

Baureihe	Ø A	L	M	N	Ø O	Bestell-Nr.
OSP-E25S...	38,2	38	41	41	25	20137FIL
OSP-E32S...	50,9	54	52	52	33	20138FIL
OSP-E50S...	65,0	84	87	87	48	20139FIL

Motorkupplung Maßtabelle [mm] und Bestellnummern

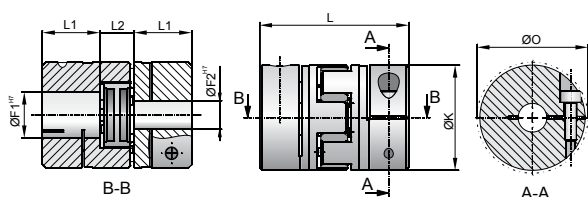

Baureihe	Ø F ₁ ^{H7}	Ø F ₂ ^{H7}	Ø FH ⁷	Ø K	L	L1	L2	Ø O	Bestell-Nr.
OSP-E25S...	6	6,0	4 - 11	20	30	10	10	23,4	12073FIL
OSP-E32S...	10	6,0	5 - 16	30	35	11	13	32,2	15197FIL
OSP-E50S...	15	9,5	8 - 24	40	66	25	16	46,0	12079FIL

Motorflansch (universal)

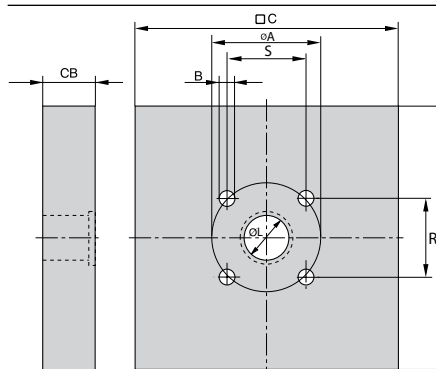

Baureihe	Ø C	CB	Ø L	Ø N	Ø O	P	R	S	Ø RS	Bestell-Nr.
OSP-E25S...	100	20	16	5,5	10	3,0	27,0	27,0	38,2	12060FIL
OSP-E32S...	100	20	22	6,6	11	4,0	36,0	36,0	50,9	12064FIL
OSP-E50S...	120	15	35	6,6	11	3,0	46,0	46,0	65,0	12069FIL

Motorflansch (bearbeitet)

Baureihe	Bemerkung	Bestell-Nr.*
OSP-E25S...	für PV40-TA / LP050 (Motorkupplung 12072)	16058FIL
OSP-E32S...	für PV40-TA / LP050 (Motorkupplung 10841)	16070FIL
OSP-E32S...	für PV60-TA / LP070 (Motorkupplung 12980)	15803FIL
OSP-E32S...	für PS60 (mit Motorkupplung 12980)	18281FIL
OSP-E50S...	für PV60-TA / LP070 (Motorkupplung 15227)	15526FIL
OSP-E50S...	für PS60 (mit Motorkupplung 15227)	18283FIL

*Motorkupplung nicht enthalten

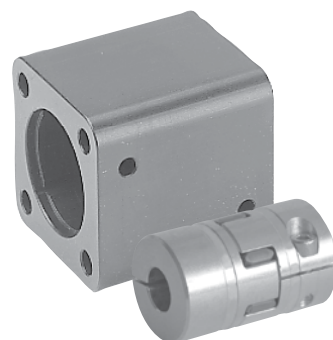

- **OSP-E..B Zahnriemenantrieb mit interner Gleitführung**
- **OSP-E..SB, ..ST Spindelantrieb**
- **OSP-E..SBR, STR Spindelantrieb mit interner Gleitführung und Kolbenstange**

Der Motorflansch für Motoren mit frei wählbaren Anbau-Abmessungen bietet idealste Voraussetzungen, um unterschiedlichste Motoren flexibel an die elektrischen Linearantriebe OSP-E anzubinden.

Die Antriebswellen von Linearantrieb und Motor werden mit einer Motorkupplung im Kupplungsgehäuse verbunden und der Motorflansch zentriert.

Hinweis: Folgende Daten zur Anbindung des Motors an den frei wählbaren Motorflansch bitte prüfen und bei der Bestellung angeben:

1. Anbauwinkel W des Motors
2. Bohrungsausführung B als Gewinde M oder Senkung S
3. Teilkreisdurchmesser A in Abhängigkeit von M oder S
4. Durchmesser Zentrierbund
5. Länge der Motorwelle G

Variable Flanschabmessungen

Ausführung Gewinde „M“
Flanschplatte mit Gewinde,
Motorflansch mit Durchgangs-
schrauben

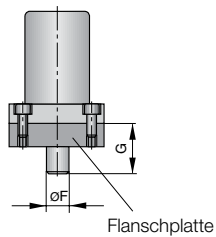

Ausführung Senkung „S“
Flanschplatte mit Durchgangsbohrung
Motorflansch mit Gewinde

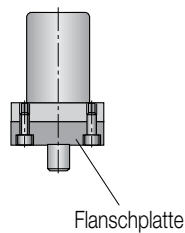

Ausführung Senkung „S“

Ausführung Gewinde „M“

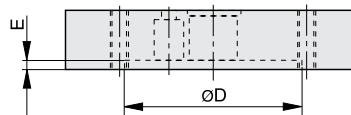
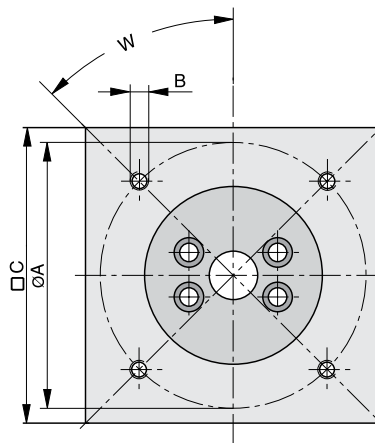
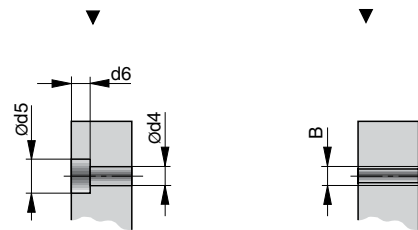

Abmessungen der Senkung [mm]

Schr. Größe	Ød4	Ød5	d6
M4x16	4,5	8,0	4,6
M5x22	5,5	10,0	5,7
M6x20	6,6	11,0	6,8
M8x25	9,0	15,0	9,0
M10x25	11,0	18,0	11

Maßtabelle der variablen Abmessungen [mm] – Ausführung für Zahnriemenantrieb

W		45 °			90 °		
Baugröße		25	32	50	25	32	50
A	min. Ausf. S	48 + Ød5	60 + Ød5	80 + Ød5	40 + Ød5	49 + Ød5	65 + Ød5
	max. Ausf. S	135 - Ød5	135 - Ød5	160 - Ød5	100 - Ød5	100 - Ød5	120 - Ød5
	min. Ausf. M	45 + B	55 + B	75 + B	40 + B	48 + B	50 + B
	max. Ausf. M	135 - B	135 - B	160 - B	96 - B	96 - B	116 - B
B	max.	M10			M10		
D	min.	20	30	40	20	30	40
	max.	98	98	118	85	85	105
G	min.	18	21	32	18	21	32
	max.	33	35	45	33	35	45
C		100	100	120	100	100	120

Maßtabelle der variablen Abmessungen [mm] – Ausführung für Spindeltrieb

W		45 °			90 °		
Baugröße		25	32	50	25	32	50
A	min. Ausf. S	58 + Ød5	74 + Ød5	123 + Ød5	41 + Ød5	52 + Ød5	87 + Ød5
	max. Ausf. S	135 - Ød5	135 - Ød5	160 - Ød5	100 - Ød5	100 - Ød5	120 - Ød5
	min. Ausf. M	52 + B	68 + B	82 + B	30 + B	40 + B	50 + B
	max. Ausf. M	135 - B	135 - B	160 - B	96 - B	96 - B	116 - B
B	max.	M10			M10		
D	min.	20	30	40	20	30	40
	max.	98	98	118	85	85	105
G	min.	18	21	32	18	21	32
	max.	33	35	45	33	35	45
C		100	100	120	100	100	120

Legende

W [°] = Winkel Befestigungsbohrung

A [mm] = Teilkreisdurchmesser

B = Gewindegröße Befestigungsschraube (Ausführung: M = Gewinde S= Senkung)

D [mm] = Durchmesser Zentrierbund

E [mm] = Tiefe Zentrierbund

F [mm] = Durchmesser Motorwelle

G [mm] = Länge Motorwelle

Bestellangabe

Bemerkung	Ident-Nr.
Artikel ist konfigurierbar nach Kundenwunsch	18184FIL

•Baureihe OSP-E..SB, ..ST, ..SBR, ..STR Linearantriebe mit Spindel

Das Zahnriemengetriebe mit seinen frei wählbaren Anbau-Abmessungen schafft den konstruktiven Freiraum, verschiedenste Motoren achsparallel an den Linearantrieb anzubauen. Nach Prüfung der Flanschabmessungen des Motors, mit denen des Zahnriemengetriebes, wird die Anbauseite des Motors auf die individuellen Kundenbedürfnisse hin bearbeitet.

Bitte beachten Sie bei der Bestellung die Ausführung der Antriebswelle vom Linearantrieb OSP-E mit Spindel. Diese kann wahlweise mit Zapfen oder Passfedernut (Option) bestellt werden. (Bei der Ausführung Passfedernut kann es zu verlängerten Lieferzeiten kommen)

Ausführungen der Antriebswelle OSP-E mit Spindel

Bestell-Code	Antriebswelle
OSP-E..*.. ..0-.....	Zapfen
OSP-E..*.. ..3-.....	Passfeder
OSP-E..*.. ..4-.....	Passfeder, lange Welle

*1=SB, 2=ST, 3=STR, 4=SBR

Max. zulässiges Moment M [Nm] für das Zahnriemengetriebe

Baugröße	Übersetzung	
	1:1	2:1
25	5	5
32	10	10
50	20	20

Beachten Sie das max. zulässige Antriebsmoment des gewählten Antriebes

Zahnriemengetriebe

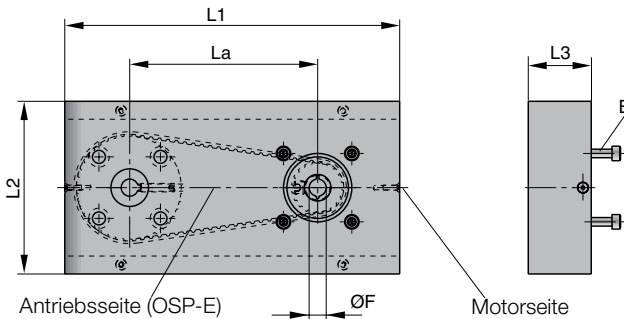

Maßtabelle [mm] und Bestellangaben

Baureihe	L1	L2	Übersetzung		La	B	Ø F*	Bestell-Nr.
			1:1	2:1				
OSP-E25	186	101	30	110	109,3		6, 7, 8, 9, 10, 11	15576FIL
OSP-E32	196	101	37	110	111,4	M4 - M10	8, 9, 10, 11, 12, 14	15576FIL
OSP-E50	234	101	50	135	133,7		12, 14, 16, 19	15576FIL

* andere Durchmesser auf Anfrage

Variable Motoreinbauabmessungen

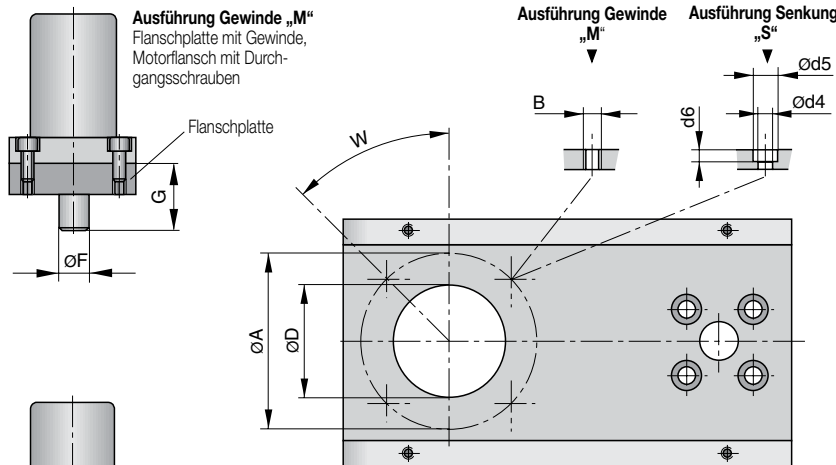

Schr. Größe	Ø d4	Ø d5	d6
M4	4,5	8	4,5
M5	5,5	10	5,3
M6	6,6	11	6,3
M8	9,0	15	5,5
M10	11	18	6,7



Maßtabelle der variablen Abmessungen [mm]

W	45 °			90 °			
	Baugröße	25	32	50	25	32	50
A	min.	30			30		
	max. Ausf. S	110 - Ød5			70 - Ød5	70 - Ød5	80 - Ød5
	max. Ausf. M	110 - Ød4			70 - Ød4	70 - Ød4	80 - Ød4
B	max.	M 8			M 8		
D	min.	20			20		
	max.	80	80	100	60	60	70
G	min.	16	20	30	16	20	30
	max.	23	30	40	23	30	40
ØF [mm]		6, 7, 8, 9, 10, 11	8, 9, 10, 11, 12, 14	12, 14, 16, 19	6, 7, 8, 9, 10, 11	8, 9, 10, 11, 12, 14	12, 14, 16, 19



Deckelbefestigung



Inhaltsverzeichnis

Benennung	Seite
Deckelbefestigung (OSP-E..BHD)	142
Deckelbefestigung (OSP-E..SBR, ..STR)	144
Flanschbefestigung C (OSP-E..SBR, ..STR)	146

• Baureihe OSP-E..BHD Zahnriemenantrieb mit integrierter Führung

An den Deckeln befinden sich in den Stirnseiten je acht Innengewinde zur Befestigung des Zylinders.

Werkstoff: Aluminium, eloxiert.

Die Lieferung der Befestigungen erfolgt paarweise.

Baureihe OSP-E20BHD bis E32BHD: Typ CN-20, CN-25, CN-32

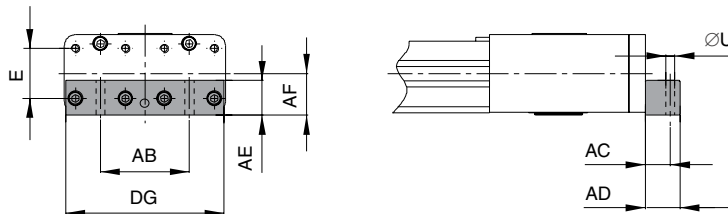

Baureihe OSP-E50BHD: Typ CN-50M

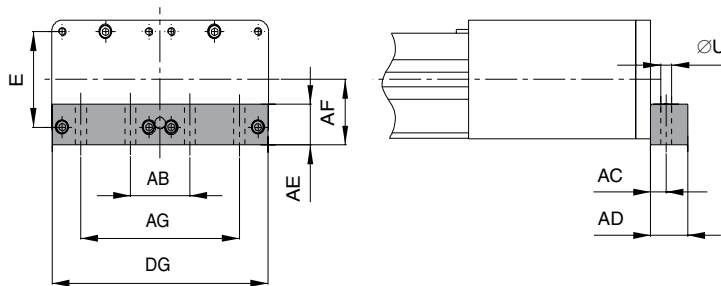

Maßtabelle [mm] und Bestellangaben

Baureihe	Typ	E	ØU	AB	AC	AD	AE	AF	AG	DG	Bestell-Nr. *
OSP-E20BHD	CN-20	27	6,6	40	10,0	20	20	22	-	74	16213FIL
OSP-E25BHD	CN-25	27	6,6	52	16,0	25	25	22	-	91	12266FIL
OSP-E32BHD	CN-32	36	9,0	64	18,0	25	25	30	-	114	12267FIL
OSP-E50BHD	CN-50	70	9,0	48	12,5	30	30	48	128	174	12268FIL

(*=Paar)



• **Baureihe OSP-E..BHD Zahnriemenantrieb mit integrierter Führung**

An den Deckeln befinden sich in den Stirnseiten je acht Innengewinde zur Befestigung des Zylinders.

Werkstoff: Aluminium, eloxiert.

Die Lieferung der Befestigungen erfolgt paarweise.

Baureihe OSP-E20BHD bis E32BHD:
Typ CO-20, CO-25, CO-32

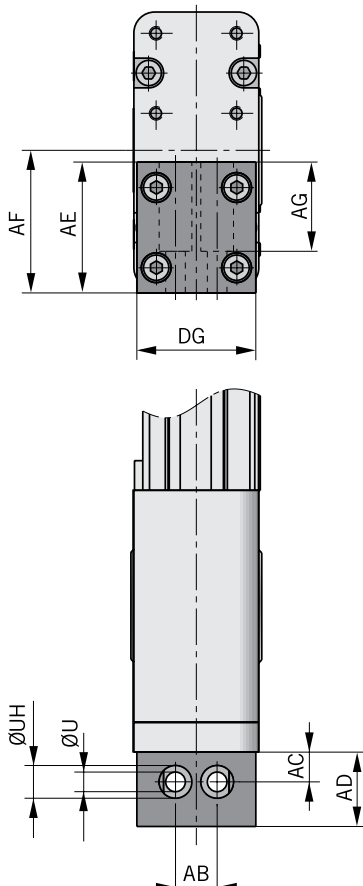

Baureihe OSP-E50BHD:
Typ CO-50

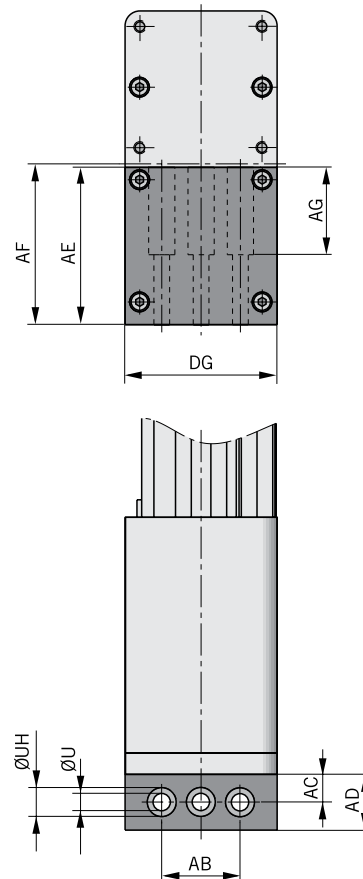

Maßtabelle [mm] und Bestellangaben

Baureihe	Typ	ØU	AB	AC	AD	AE	AF	AG	ØUH	DG	Bestell-Nr. (*
OSP-E20BHD	CO-20	6,6	18	15	22	42	45	39	11	40	16241FIL
OSP-E25BHD	CO-25	6,6	14	10	25	44	48	30	11	40	16245FIL
OSP-E32BHD	CO-32	9,0	19	12	28	60	62	42	15	56	16246FIL
OSP-E50BHD	CO-50	9,0	45	16	32	90	92	50	15	87	16247FIL

(* = Paar)

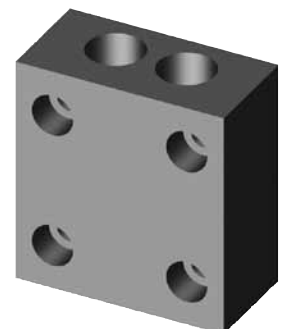

• **OSP-E...B Zahnriemenantrieb**

An den Deckeln befinden sich in den Stirnseiten je vier Innengewinde zur Befestigung des Antriebs.
Der Lochabstand liegt quadratisch, so dass die Befestigung wahlweise unten, seitlich oder oben erfolgen kann.

Werkstoff: Serie OSP-25 bis 32: Stahl, verzinkt.

Serie OSP-50: Aluminium, eloxiert.

Die Lieferung der Befestigungen erfolgt paarweise.

Baureihe OSP-E25 bis E32: Typ A1

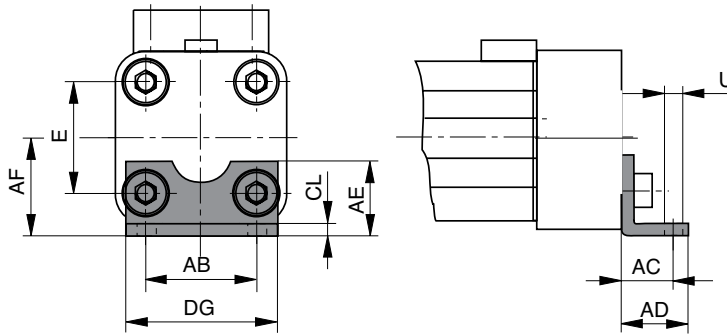

Baureihe OSP-E50: Typ C1

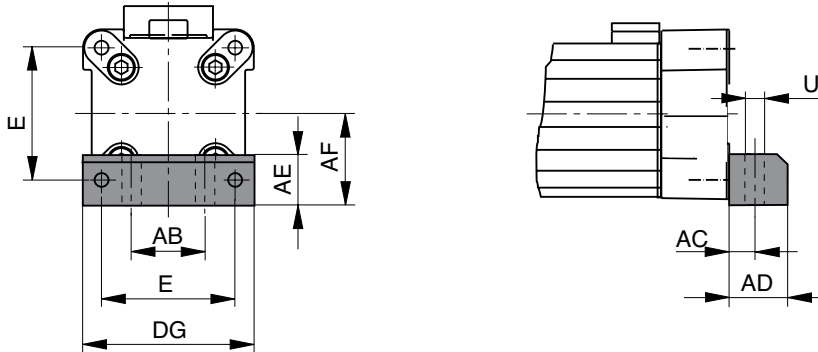

Maßtabelle [mm] und Bestellangaben

Baureihe	E	ØU	AB	AC	AD	AE	AF	CL	DG	Bestell-Nr. (* Typ A1	Typ C1
OSP-E25	27	5,8	27	16,0	22	18	22	2,5	39	2010FIL	-
OSP-E32	36	6,6	36	18,0	26	20	30	3,0	50	3010FIL	-
OSP-E50	70	9,0	40	12,5	24	30	48	-	86	-	5010FIL

(*=Paar



• **OSP-E..SBR, ..STR Spindeltrieb mit Kolbenstange**

An den Deckeln befinden sich in den Stirnseiten je vier Innengewinde zur Befestigung des Zylinders.
Der Lochabstand liegt quadratisch, so dass die Befestigung wahlweise unten, seitlich oder oben erfolgen kann.

Werkstoff: Serie OSP-25 bis 32: Stahl, verzinkt.
Serie OSP-50: Aluminium, eloxiert.

Baureihe OSP-E25SBR, 25STR bis E32 SBR, 32STR: Typ A1SR

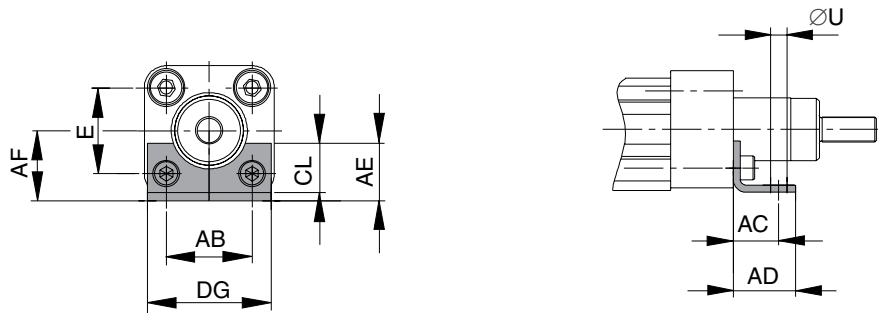

Baureihe OSP-E50SBR, 50STR: Typ C1SR

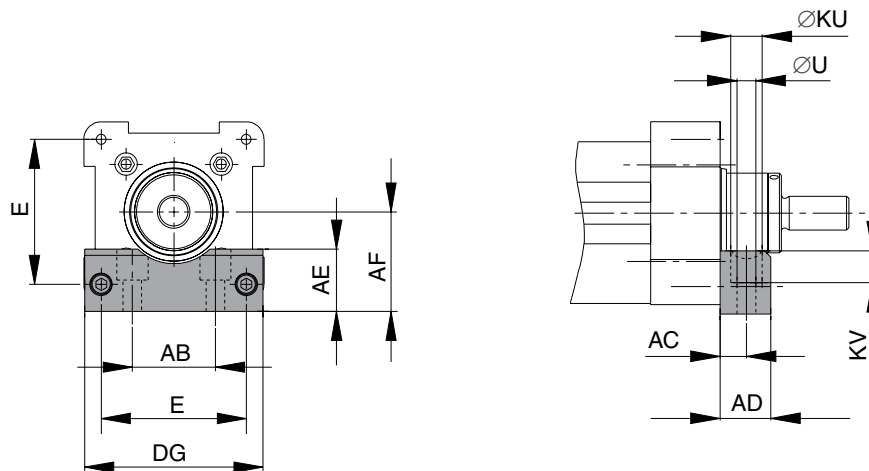

Maßtabelle [mm] und Bestellangaben

Baureihe	E	ØU	AB	AC	AD	AE	AF	CL	DG	øKU	KV	Bestell-Nr. (* Typ A1SR	Typ C1SR
OSP-E25SBR, STR	27	5,8	27	16,0	22	18	22	2,5	39	-	-	12263FIL	-
OSP-E32SBR, STR	36	6,6	36	18,0	26	20	30	3,0	50	-	-	12264FIL	-
OSP-E50SBR, STR	70	9,0	40	12,5	24	30	48	-	86	15	15	-	12265FIL

(* = Stück)

Bitte beachten: Bei der Baureihe OSP-E Spindel können die Deckelbefestigungen nur einseitig, gegenüber der Antriebswelle, montiert werden.

Auf der Seite der Antriebswelle empfehlen wir, beidseitig unsere Mittelstützen (Seite 150) zu verwenden.



• Baureihe OSP-E..SBR, ..STR Spindeltrieb mit Kolbenstange

Der C/E-Flansch kann nur auf der Kolbenstangenseite des Antriebes montiert werden

Werkstoff: Aluminium

Baureihe OSP-E25SBR, STR bis E50SBR, STR: Typ C-E..

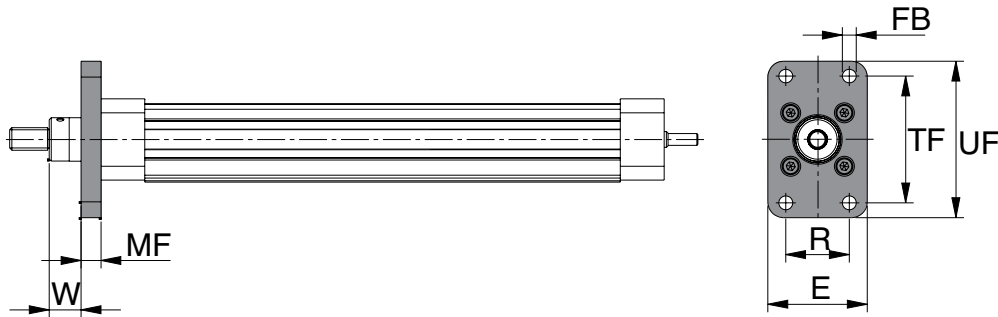

Maßtabelle [mm] und Bestellangaben

Baureihe	Typ	ØFB	E	MF	R	TF	UF	W	Bestell-Nr.
OSP-E20SBR, STR	C-E25	7	50	10	32	64	79	16	12232FIL
OSP-E32SBR, STR	C-E32	9	56	10	36	72	90	16	12233FIL
OSP-E50SBR, STR	C-E50	12	100	16	63	126	153	21	12234FIL

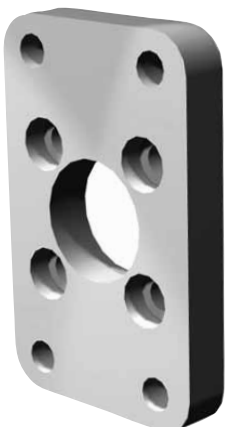

Profilbefestigung



Inhaltsverzeichnis

Benennung	Seite
Profilbefestigung	148
Befestigungsschienen	151
Verbindungsschienen	153
Schwenkbefestigung EN/EL	154

• Baureihe OSP-E

Werkstoff: Aluminium eloxiert

Rostfreie Ausführung auf Anfrage.

Die Lieferung der Befestigungen erfolgt paarweise.

Gewicht (Masse) [kg]

Baureihe	Gewicht (Masse) [kg] je Paar
MAE-20	0,3
MAE-25	0,3
MAE-32	0,4
MAE-50	0,8

Baureihe OSP-E25 bis E50, Typ MAE-..

OSP-E..B, ..SB, ..ST, ..SBR, ..STR

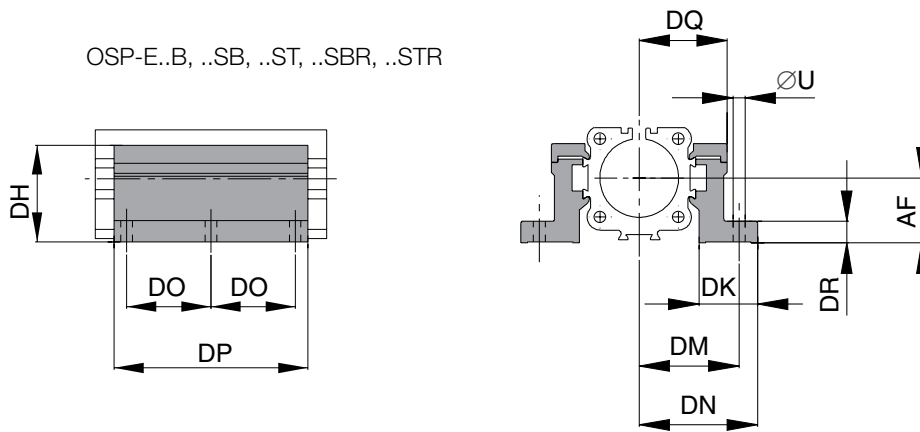

Baureihe OSP-E20BHD bis E50BHD, Typ MAE-..

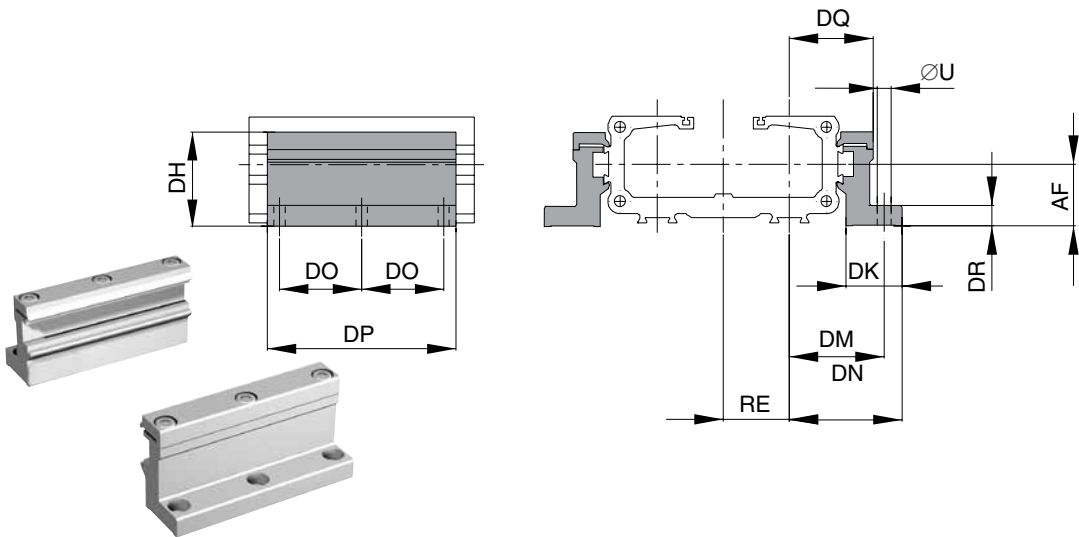

Maßtabelle [mm] und Bestellangaben

Baureihe	Typ	R	U	AF	DF	DH	DK	DM	DN	DO	DP	DQ	DR	DT	EF	EM	EN	EQ	RE	Bestell-Nr.
OSP-E20	MAE-20	M5	5,5	22	27	38	26	33,5	41,0	40	92	28,0	8	10	41,5	28,5	49	23	23	12278FIL
OSP-E25	MAE-25	M5	5,5	22	27	38	26	40,0	47,5	40	92	34,5	8	10	41,5	28,5	49	36	26	12278FIL
OSP-E32	MAE-32	M5	5,5	30	33	46	27	46,0	54,5	40	92	40,5	10	10	48,5	35,5	57	43	32	12279FIL
OSP-E50	MAE-50	M6	7,0	48	40	71	34	59,0	67,0	45	112	52,0	10	11	64,0	45,0	72	57	44	12280FIL

• Baureihe OSP-E ..BHD Zahnriemenantrieb mit integrierter Führung

Hinweis zu Typ E1 und D1: Die Montage der Mittelstützen ist auch an der Unterseite der Zylinder möglich. Bitte beachten Sie hierbei die abweichenden Maße in Bezug auf die Zylindermitte.

Rostfreie Ausführung auf Anfrage.

Die Lieferung der Befestigungen erfolgt stückweise.

Baureihe OSP-E20BHD bis E50BHD: Typ E1 (Befestigung mit Durchgangsbohrung)

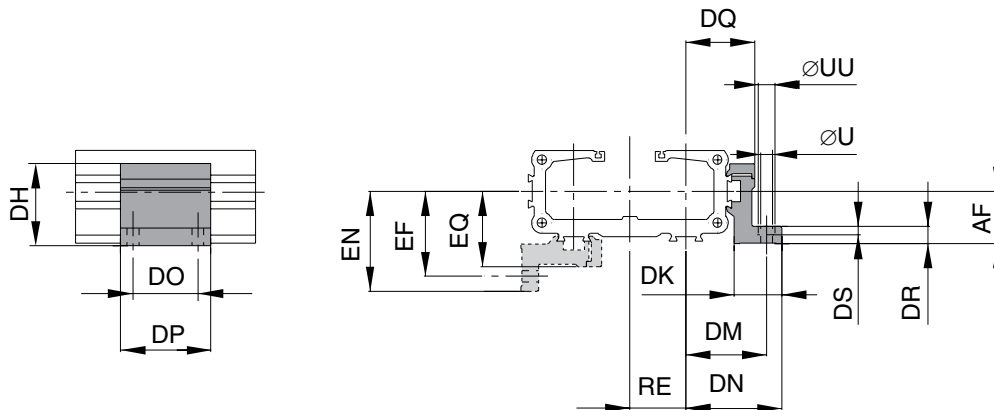

Baureihe OSP-E20BHD bis E50BHD: Typ D1 (Befestigung mit Innengewinde)

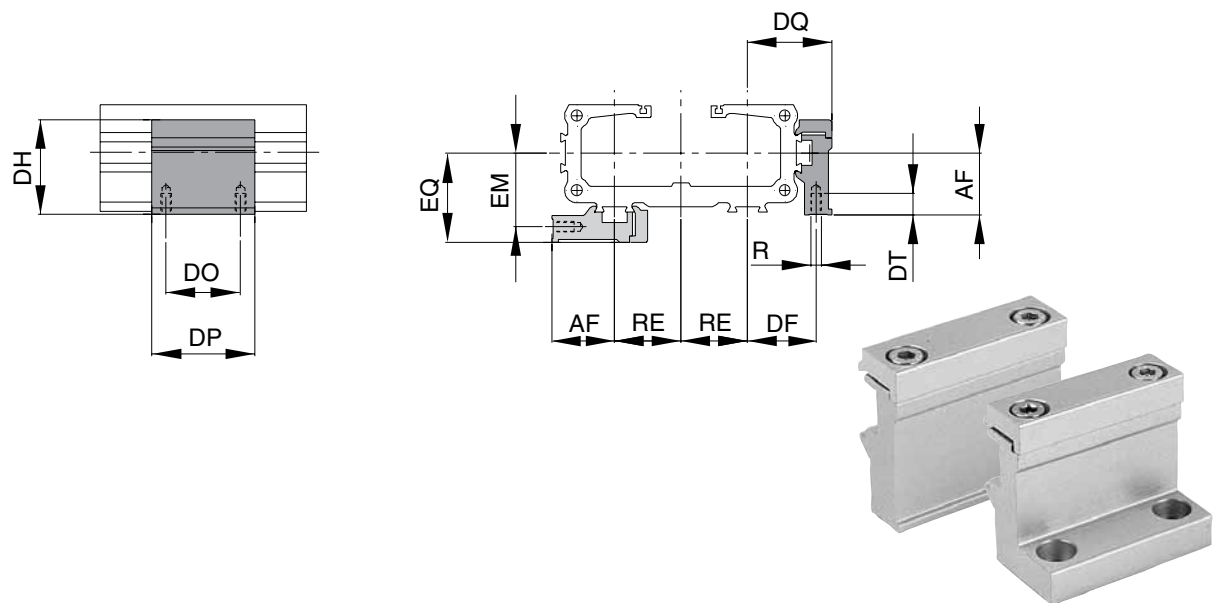

Maßtabelle [mm] und Bestellangaben

Baureihe	R	U	UU	AF	DF	DH	DK	DM	DN	DO	DP	DQ	DR	DS	DT	EF	EM	EN	EQ	RE	Bestell Nr.	
																					Typ E1	Typ D1
OSP-E20	M5	5,5	10	22	20,5	38	26	33,5	41,0	36	50	28,0	8	5,7	10	41,1	28,1	48,6	35,6	23	20009FIL	20008FIL
OSP-E25	M5	5,5	10	22	27,0	38	26	40,0	47,5	36	50	34,5	8	5,7	10	41,5	28,5	49,0	36,0	26	20009FIL	20008FIL
OSP-E32	M5	5,5	10	30	33,0	46	27	46,0	54,5	36	50	40,5	10	5,7	10	48,5	35,5	57,0	43,0	32	20158FIL	20157FIL
OSP-E50	M6	7,0	-	48	40,0	71	34	59,0	67,0	45	60	52,0	10	-	11	64,0	45,0	72,0	57,0	44	15536FIL	15534FIL

- **OSP-E..B Zahnriemenantrieb mit interner Gleitführung**
- **OSP-E..SB, ..ST Spindeltrieb mit interner Gleitführung**
- **OSP-E..SBR, STR Spindeltrieb mit interner Gleitführung und Kolbenstange**

Hinweis zu Typ E1 und D1:

Die Montage der Mittelstützen ist auch an der Unterseite der Zylinder möglich. Bitte beachten Sie hierbei die abweichenden Maße in Bezug auf die Zylindermittle.

Rostfreie Ausführung auf Anfrage.

Baureihe OSP-E25, E32, E50, Typ E1
(Befestigung mit Durchgangsbohrung)

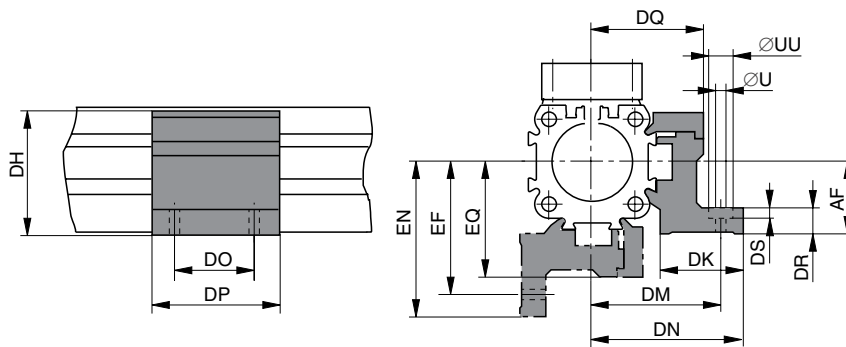

Baureihe OSP-E25, E32, E50, Typ D1
(Befestigung mit Innengewinde)

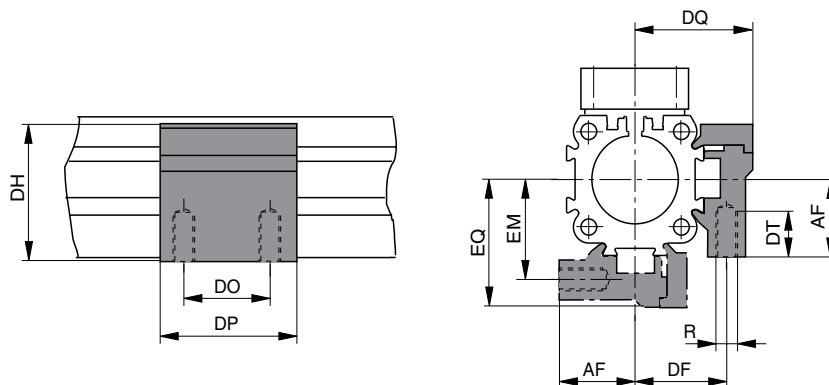

Maßtable [mm] und Bestellangaben

Baureihe	R	U	UU	AF	DF	DH	DK	DM	DN	DO	DP	DQ	DR	DS	DT	EF	EM	EN	EQ	Bestell-Nr.	
																				Typ E1	Typ D1
OSP-E25	M5	5,5	10	22	27	38	26	40	47,5	36	50	34,5	8	5,7	10	41,5	28,5	49	36	20009FIL	20008FIL
OSP-E32	M5	5,5	10	30	33	46	27	46	54,5	36	50	40,5	10	5,7	10	48,5	35,5	57	43	20158FIL	20157FIL
OSP-E50	M6	7,0	-	48	40	71	34	59	67,0	45	60	52,0	10	-	11	64,0	45,0	72	57	20163FIL	20162FIL



• OSP-E Befestigungsschiene OSP

- zur universellen Befestigung diverser Bauelemente
- Vollmaterial

Die Lieferung der Befestigungen erfolgt stückweise.

Baureihe OSP-E25 bis E50

OSP-E..B, ..SB, ..ST, ..SBR, ..STR

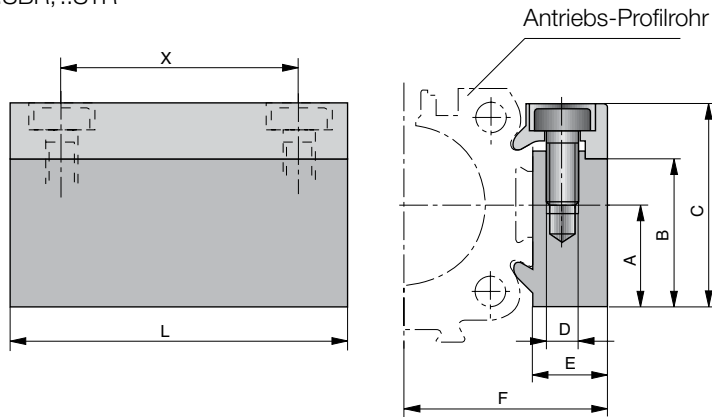

Baureihe OSP-E20BHD bis E50 BHD

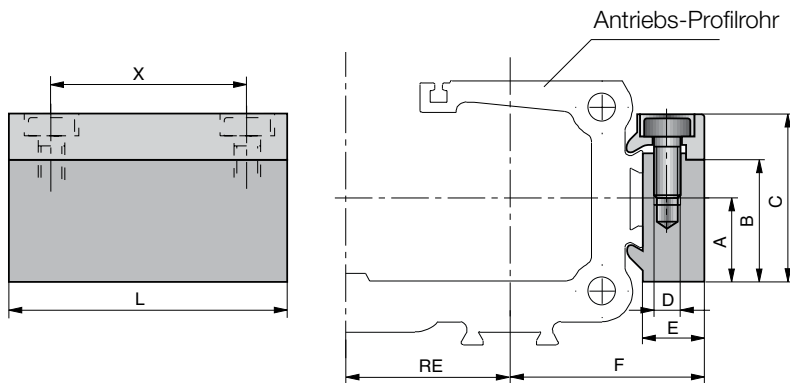

Maßtabelle [mm] und Bestellangaben

Baureihe	A	B	C	D	E	F	L	X	RE	Bestell-Nr.	
										Standard	Rostfrei
OSP-E20	16,0	23,0	32,0	M5	10,5	24,0	50,0	36,0	23,0	20006FIL	20186FIL
OSP-E25	16,0	23,0	32,0	M5	10,5	30,5	50,0	36,0	26,0	20006FIL	20186FIL
OSP-E32	16,0	23,0	32,0	M5	10,5	36,5	50,0	36,0	32,0	20006FIL	20186FIL
OSP-E50	20,0	33,0	43,0	M6	14,0	52,0	80,0	65,0	44,0	20025FIL	20267FIL



• **Baureihe OSP-E T-Nutschiene OSP**

zur universellen Befestigung diverser Bauelemente mittels Nutsteinen. Die Lieferung der Befestigungen erfolgt stückweise.

Baureihe OSP-E25 bis E50

OSP-E..B, ..SB, ..ST, ..SBR, ..STR

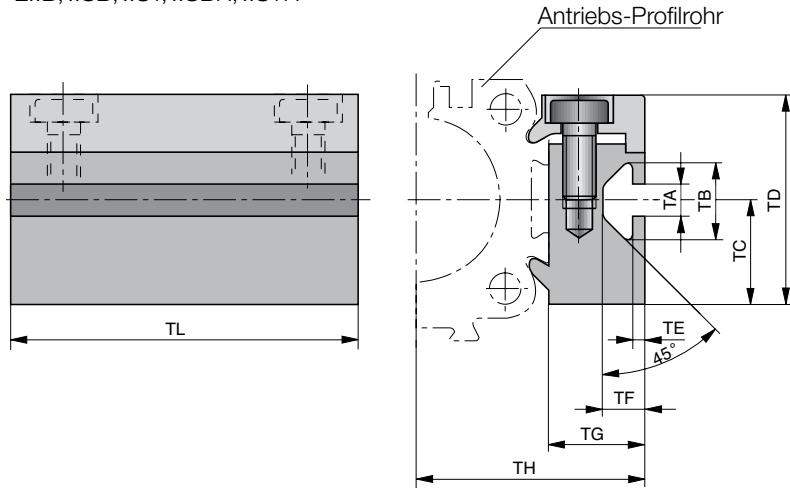

Baureihe OSP-E20BHD bis E50BHD

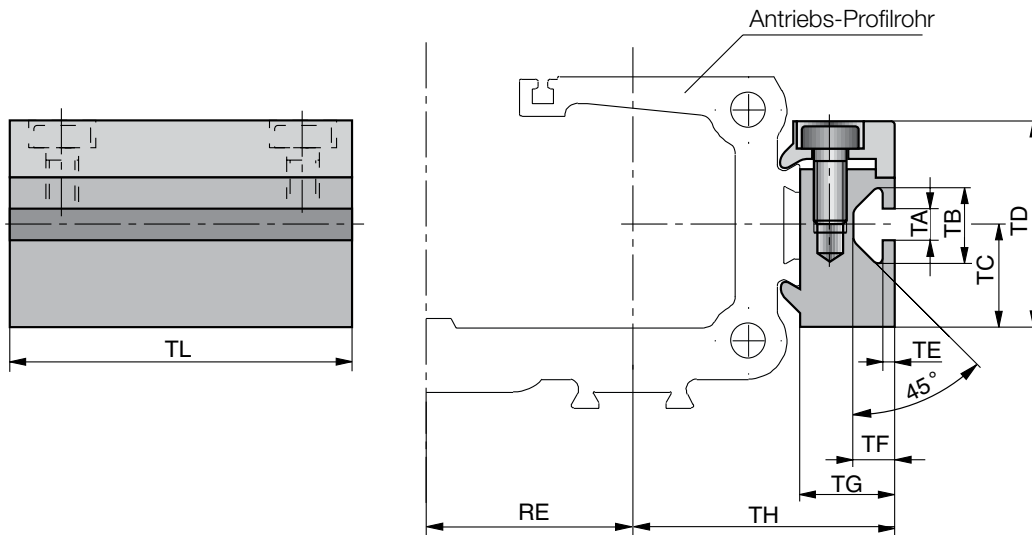

Maßtabelle [mm] und Bestellangaben



Baureihe	RE	TA	TB	TC	TD	TE	TF	TG	TH	TL	Bestell-Nr. Standard	Rostfrei
OSP-E20	23	5,0	11,5	16	32	1,8	6,4	14,5	28	50	20007FIL	20187FIL
OSP-E25	26	5,0	11,5	16	32	1,8	6,4	14,5	34,5	50	20007FIL	20187FIL
OSP-E32	32	5,0	11,5	16	32	1,8	6,4	14,5	40,5	50	20007FIL	20187FIL
OSP-E50	44	8,2	20,0	20	43	4,5	12,3	20,0	58,0	80	20026FIL	20268FIL

- zur Verbindung von
- OSP-E mit Systemprofilen
 - OSP-E mit Baureihe OSP-E oder OSP-P

Die Lieferung der Befestigungen erfolgt stückweise.

Verbindungsschiene

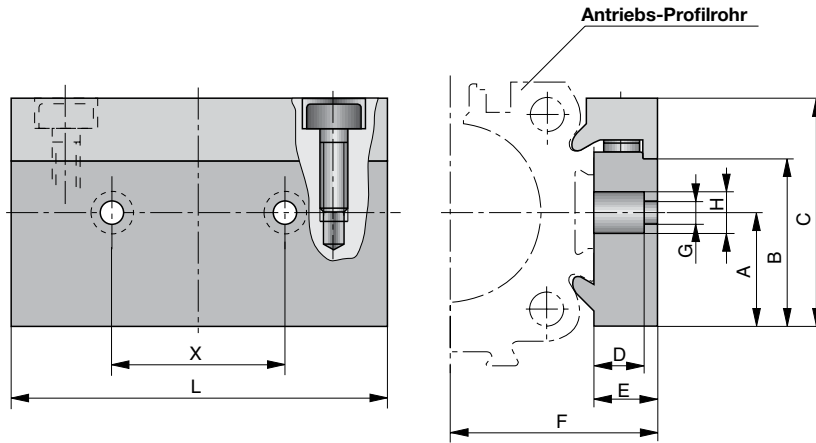

Maßtabelle [mm] und Bestellangaben

Baureihe	zur Verbindung am Mitnehmer von	A	B	C	D	E	F	G	H	L	X	Bestell-Nr.
OSP-E25	OSP32-50	16	23	32	8,5	10,5	30,5	6,6	11	60	27	20850FIL
OSP-E32	OSP32-50	16	23	32	8,5	10,5	36,5	6,6	11	60	27	20850FIL
OSP-E50	OSP32-50	20	33	43	8,0	14,0	52	6,6	11	60	27	20851FIL

Verbindungsmöglichkeiten

Verbindung von Baureihe OSP-E mit Systemprofilen

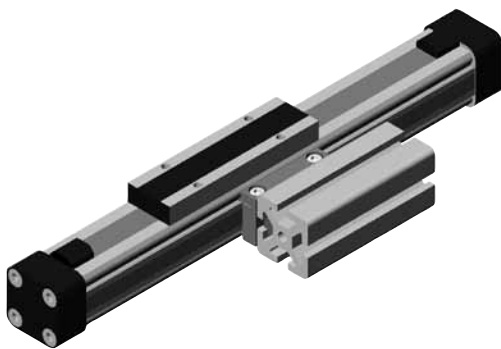

Verbindung von Baureihe OSP-E mit Baureihe OSP-E/OSP-P

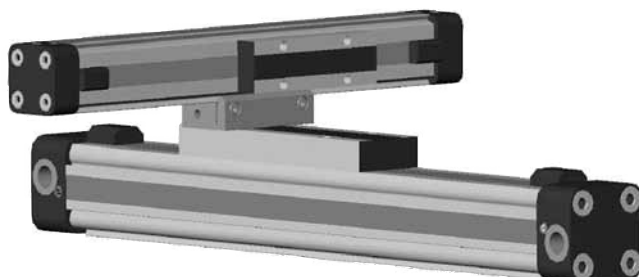

• **OSP-E..SBR, ..STR Für Linearantrieb mit Spindel und Kolbenstange**

Die Schwenkzapfenbefestigung wird an den Schwalbenschwanznuten des Antriebsprofils befestigt und lässt sich stufenlos in Axialrichtung verschieben.

Die Lieferung der Befestigungen erfolgt paarweise.

Baureihe OSP-E25SBR, 25STR bis 50SBR, 50STR: Typ EN-..

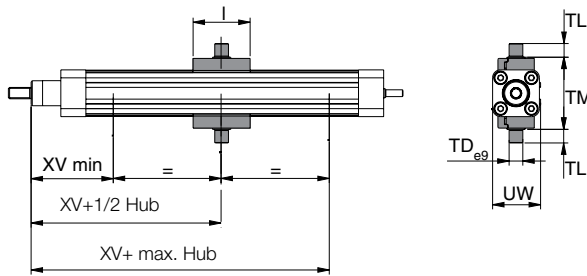

Werkstoff: Al

Maßtabelle [mm] und Bestellangaben - Schwenkzapfenbefestigung EN-..

Baureihe	Typ	I	∅TD e9	TL	TM	UW	XV min	XV+ 1/2 Hub	XV+ max. Hub	Bestell-Nr.
OSP-E25SBR, STR	EN-E25	50	12	12	63	42	73,0	83	62,0	12235FIL
OSP-E32SBR, STR	EN-E32	50	16	16	75	52	76,	90	69,5	12236FIL
OSP-E50SBR, STR	EN-E50	80	20	20	108	87	110	110	84,0	12237FIL

Baureihe OSP-E25SBR, 25STR bis 50SBR, 50STR: Typ EL-..

Schwenkzapfenbefestigung EN

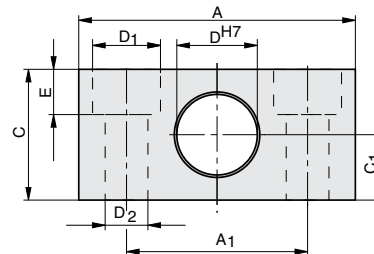

Gegenlager EL

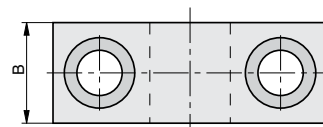

Werkstoff: Al

Maßtabelle [mm] und Bestellangaben – Gegenlager EL-..

Baureihe	Typ	A	A ₁	B	C	C ₁	∅D ^{H7}	∅D ₁	∅D ₂	E	Gew. (Masse) (kg)	Bestell-Nr.
OSP-E25SBR, STR	EL-032	55	36	20	26	13	12	13,5	8,4	9	0,06	PD23381
OSP-E32SBR, STR	EL-040/050	55	36	20	26	13	16	13,5	8,4	9	0,06	PD23382
OSP-E50SBR, STR	EL-063/080	65	42	25	30	15	20	16,5	10,5	11	0,10	PD23383

Ausgleichsbefestigungen



Inhaltsverzeichnis

Benennung	Seite
Beweglicher Mitnehmer (OSP-E..B, ..SB, ..ST)	156
Umlenkungen (OSP-E..B, ..SB, ..ST)	158
Gelenkauge nach ISO 8139	159
Gabelkopf nach ISO 8140	159
Ausgleichskupplung	160

- **OSP-E..B Zahnriemenantrieb mit integrierter Kugelumlaufführung**
- **OSP-E..SB, ..ST Spindeltrieb mit interner Gleitführung**

Bei gleichzeitiger Verwendung von externen Führungen kann es zu Parallelitätsabweichungen kommen, welche zu mechanischem Zwang auf den Kolben führen. Dieser wird durch den Einsatz eines beweglichen Mitnehmers verhindert. Die Bewegungsfreiheit ist bei normaler Lage in folgenden Richtungen gegeben:

- in Bewegungsrichtung kippen
- Vertikalausgleich
- seitliches Kippen
- Horizontalausgleich - optional ist eine rostfreie Ausführung lieferbar.

Baureihe OSP-E25 bis E32

OSP-E..B, ..SB, ..ST

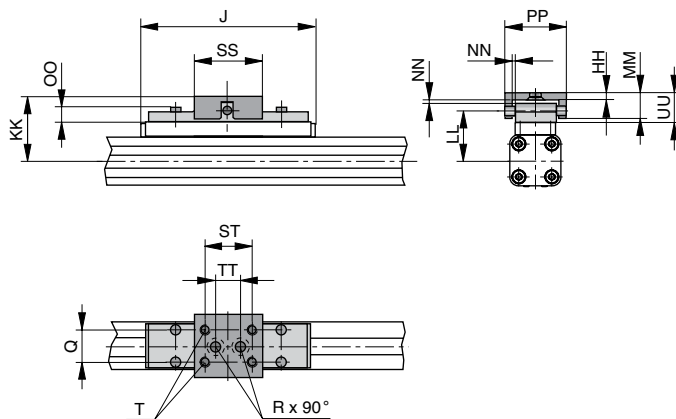

Baureihe OSP-E50

OSP-E..B, ..SB, ..ST

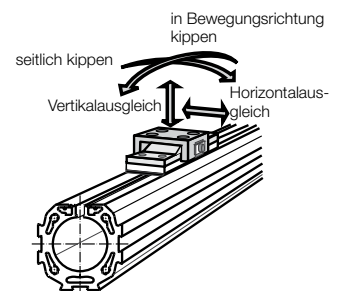
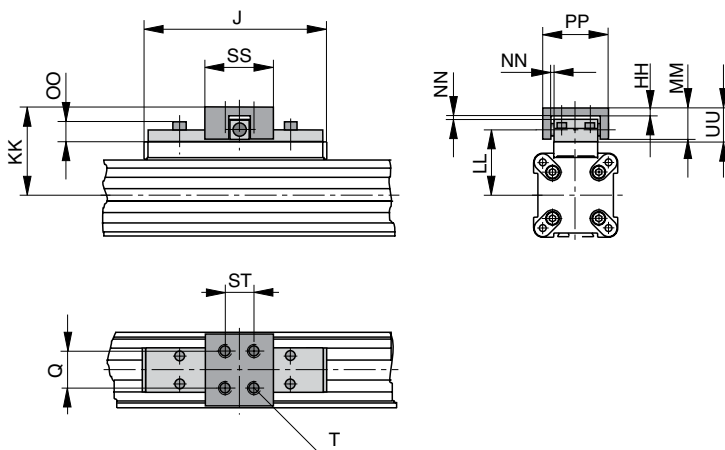

Maßtabelle [mm]

Baureihe	J	Q	T	øR	HH	KK	LL	MM	NN*	OO	PP	SS	ST	TT	UU	Bestell-Nr. Standard	Rostfrei
OSP-E25	117	16	M5	5,5	3,5	52	39	19	2	9	38	40	30	16	21	20005FIL	20092FIL
OSP-E32	152	25	M6	6,6	6,0	68	50	28	2	13	62	60	46	40	30	20096FIL	20094FIL
OSP-E50	200	25	M6	-	6,0	79	61	28	2	13	62	60	46	-	30	20097FIL	20095FIL

* Das Maß NN gibt das mögliche Spiel in Plus- und Minusrichtung für die Freiheitsgrade horizontal und vertikal an, womit auch seitliches Kippen ermöglicht wird.

- **OSP-E..B Zahnriemenantrieb mit interner Gleitführung**
- **OSP-E..SB, ..ST Spindeltrieb mit interner Gleitführung**

Bei gleichzeitiger Verwendung von externen Führungen kann es zu Parallelitätsabweichungen kommen, welche zu mechanischem Zwang auf den Kolben führen. Dieser wird durch den Einsatz eines beweglichen Mitnehmers verhindert. In Antriebsrichtung ist der Mitnehmer mit einer spielarmen Passung ausgeführt. Die Bewegungsfreiheit ist bei normaler Lage in folgenden Richtungen gegeben:

- in Bewegungsrichtung kippen
- Vertikalausgleich
- seitliches Kippen
- Horizontalausgleich

Optional ist eine rostfreie Ausführung lieferbar.

Baureihe OSP-E25 bis E32

OSP-E..B, ..SB, ..ST

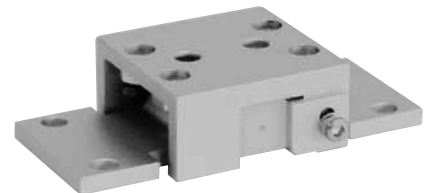
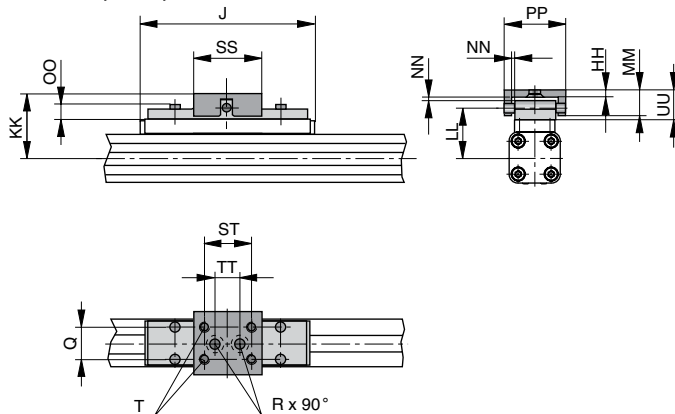

Baureihe OSP-E50

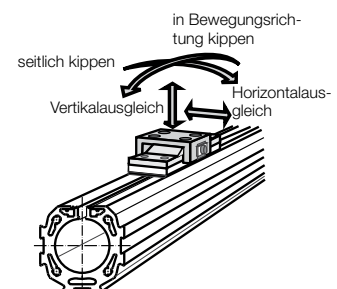
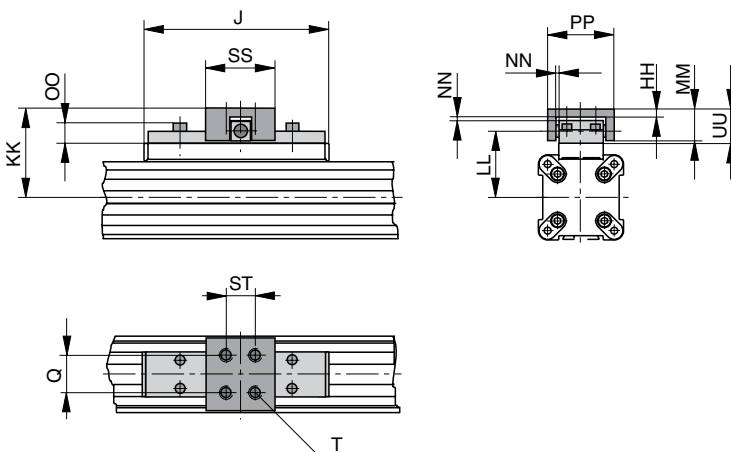

Maßtabelle [mm]

Baureihe	J	Q	T	øR	HH	KK	LL	MM	NN*	OO	PP	SS	ST	TT	UU	Bestell-Nr. Standard	Rostfrei
OSP-E25	117	16	M5	5,5	3,5	52	39	19	2	9	49	40	40	16	21	20496FIL	20498FIL
OSP-E32	152	25	M6	6,6	6,0	68	50	28	2	13	69	60	46	40	30	20497FIL	20499FIL
OSP-E50	200	25	M6	-	6,0	79	61	28	2	13	69	60	46	-	30	20812FIL	20818FIL

* Das Maß NN gibt das mögliche Spiel in Plus- und Minusrichtung für die Freiheitsgrade horizontal und vertikal an, womit auch seitliches Kippen ermöglicht wird.

- **OSP-E.. Zahnriemenantrieb mit interner Gleitführung**
- **OSP-E..SB, ..ST Spindeltrieb mit interner Gleitführung**

In Fällen besonderer Platzverhältnisse oder aus Gründen des Umfeldes, wie erhebliche Verschmutzung sind Umlenkungen empfehlenswert. Hierbei wird der Kraftabtrieb des Zylinders auf der gegenüberliegenden Zylinderseite ermöglicht. Die sich dort ergebenden Anschlussmaße entsprechen in Lage und Größe denen des Standard-Mitnehmers.

Rostfreie Ausführung auf Anfrage.

Bitte beachten:

Anbauteile des OSP-Programmes wie Mittelstütze und Magnetfeldsensoren können an der freien Seite des Zylinders montiert werden. Bei zusätzlicher Verwendung des beweglichen Mitnehmers unbedingt die Abmessungen auf **Seite 144 / 145 beachten**.

Baureihe OSP-E25 bis E32

OSP-E..B, ..SB, ..ST

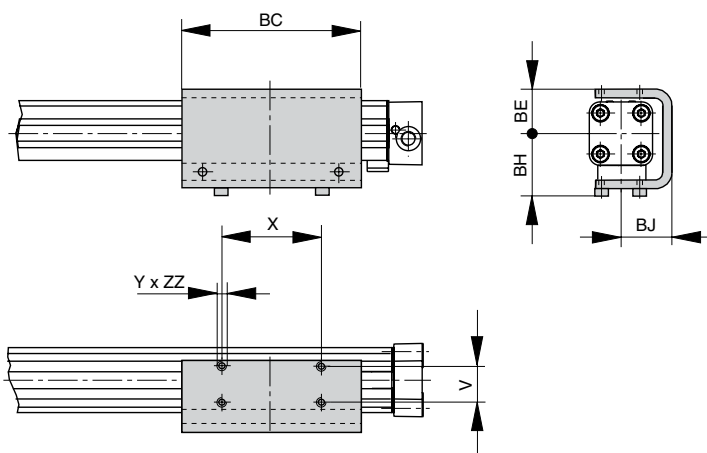

Baureihe OSP-E50

OSP-E..B, ..SB, ..ST

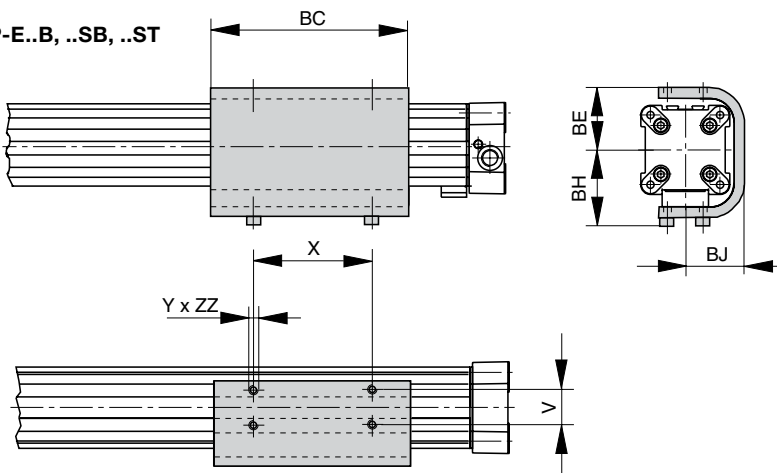

Maßtabelle [mm] und Bestellangaben

Baureihe	V	X	Y	BC	BE	BH	BJ	ZZ	Bestell-Nr.
OSP-E25	25	65	M5	117	31	43	33,5	6	20037FIL
OSP-E32	27	90	M6	150	38	51	39,5	6	20161FIL
OSP-E50	27	110	M6	200	55	65	52	8	20166FIL

- OSP-E..SBR. ..STR Spindeltrieb mit interner Gleitführung und Kolbenstange

Gelenkauge nach ISO 8139 (CETOP RP103P) Typ: GA-..

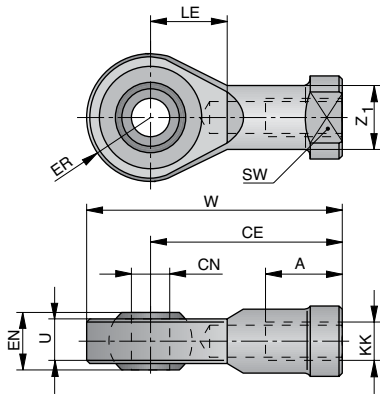

Maßtabelle [mm] und Bestellangaben, Gewicht

Baureihe	Typ	A	CE	ØCN	EN	ER	KK	LE	SW	U	W	ØZ ₁	Gewicht [kg]	Bestell-Nr.
OSP-E25SBR,STR	GA-M10x1,25	20	43	10	14	14	M10x1,25	15	17	10,5	57	15	0,072	KY6147
OSP-E32SBR,STR	GA-M10x1,25	20	43	10	14	14	M10x1,25	15	17	10,5	57	15	0,072	KY6147
OSP-E50SBR,STR	GA-M16x1,5	28	64	16	21	21	M16x1,5	22	22	15	85	22	0,21	KY6150

Gabelkopf nach ISO 8140 (CETOP RP102P) Typ: GK-..

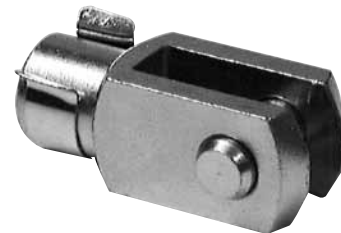
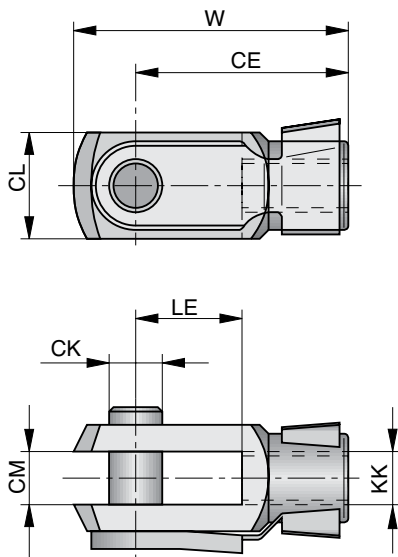

Maßtabelle [mm] und Bestellangaben, Gewicht

Baureihe	Typ	ØCK	CE	CL	CM	KK	LE	W	Gewicht [kg]	Bestell-Nr.
OSP-E25SBR,STR	GK-M 10x1,25	10	40	20	10	M10x1,25	20	52	0,08	KY6135
OSP-E32SBR,STR	GK-M 10x1,25	10	40	20	10	M10x1,25	20	52	0,08	KY6135
OSP-E50SBR,STR	GK-M 16x1,5	16	64	32	16	M16x1,5	32	83	0,30	KY6139

OSP-E..SBR, STR Spindeltrieb mit interner Gleitführung und Kolbenstange

Winkelausgleich

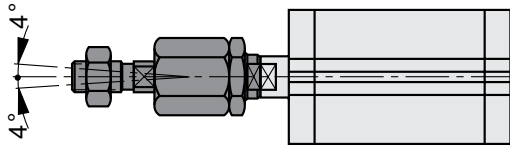

Radialausgleich der Mittelachse

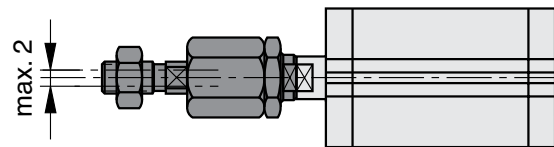

Ausgleichskupplung für Kolbenstangen Typ: AK-..

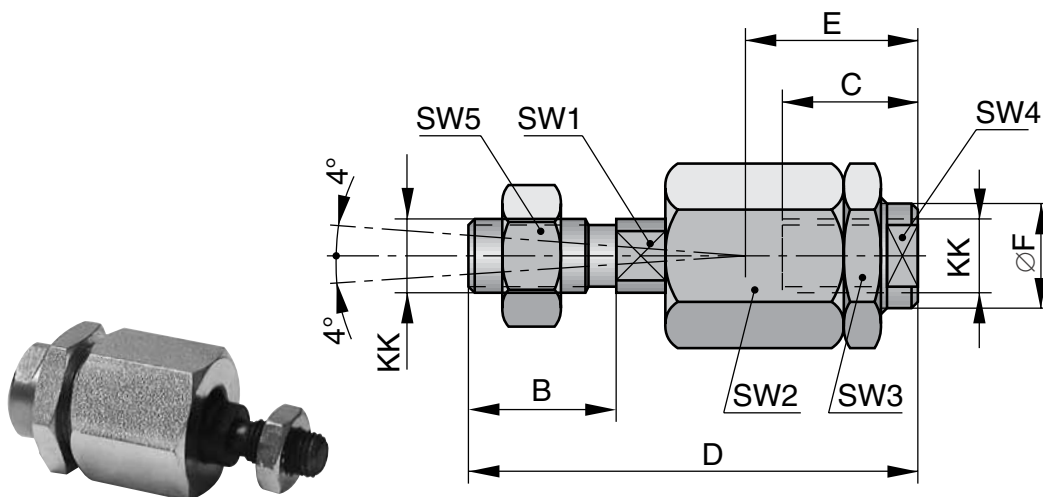

Maßtabelle [mm] und Bestellangaben, Gewicht

Baureihe	Typ	B	C	D±2	E	ØF	KK	SW1	SW2	SW3	SW4	SW5	Gewicht	Bestell-Nr.
OSP-E25SBR, STR	AK-M10x1,25	20	23	73	31	21,5	M10x1,25	12	30	30	19	17	0,218	KY1129
OSP-E32SBR, STR	AK-M10x1,25	20	23	73	31	21,5	M10x1,25	12	30	30	19	17	0,218	KY1129
OSP-E50SBR, STR	AK-M16x1,5	40	32	108	45	33,5	M16x1,5	19	41	41	30	30	0,637	KY1133

Befestigungen für Führungen

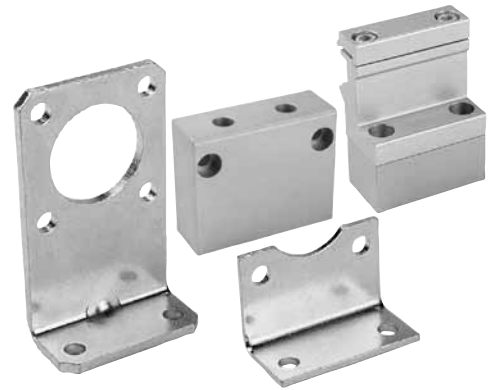

Inhaltsverzeichnis





Benennung	Seite
Übersicht	162
Deckelbefestigung	163
Profilbefestigung	164

Technische Änderungen vorbehalten

• **OSP-E..B Zahnriemenantrieb mit interner Gleitführung**

• **OSP-E..SB, ..ST Spindeltrieb mit interner Gleitführung**

Übersicht

Befestigungsart des Zylinders	Typ	Ausführungen - OSP-Führungen									
		SLIDELINE PROLINE MULTIBRAKE			POWERSLIDE						
		25	32	50	25/ 25	25/ 35	25/ 44	32/ 35	32/ 44	50/ 60	50/ 76
 Deckelbefestigung	Typ A1										
	Typ A2	O	O								
	Typ A3				O	O		O			
 Deckelbefestigung, verstärkt	Typ B1	X	X		X	X	X	X	X		
	Typ B3										
	Typ B4						O		O		
 Deckelbefestigung	Typ C1			X						X	X
	Typ C2			O							
	Typ C3									O	
	Typ C4										O
 Mittelstützen, schmal Mittelstützen, breit	Typ D1	X	X	X	X	X	X	X	X	X	X
	Typ E1	X	X	X	X	X	X	X	X	X	X
	Typ E2	O	O	O							
	Typ E3				O	O		O		O	
	Typ E4						O		O		O

X = Einbaulage Schlitten oben (12 Uhr Position)
 O = Einbaulage Schlitten seitlich (3 oder 9 Uhr Position)
 ■ = verfügbare Komponenten

* Bitte beachten: Bei der Serie OSP-E Spindel können die Deckelbefestigungen A, B und C nur einseitig, gegenüber der Antriebswelle, montiert werden. Auf der Seite der Antriebswelle empfehlen wir, beidseitig unsere Mittelstützen Seite 139 ff zu verwenden.

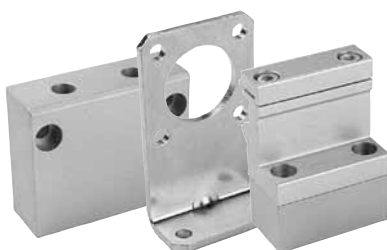

Baureihe OSP – E25, E32: Typ A

OSP-E..B,..SB,..ST

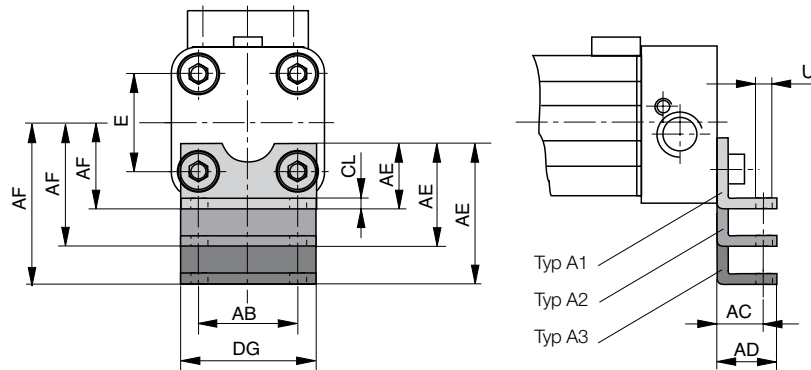

Baureihe OSP – E25, E32: Typ B

OSP-E..B,..SB,..ST

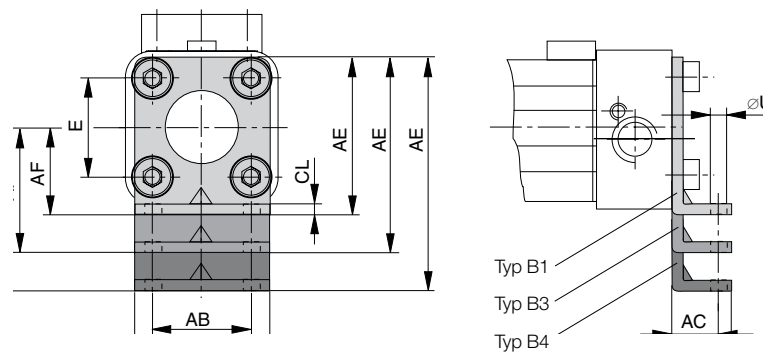

An den Deckeln befinden sich in den Stirnseiten je vier Innengewinde zur Befestigung des Antriebes. Der Lochabstand liegt quadratisch, so dass die Befestigung wahlweise unten, seitlich oder oben erfolgen kann.
 Werkstoff: Serie OSP-25, 32: Stahl, verzinkt. Serie OSP-50: Aluminium, eloxiert. Lieferung der Befestigungen erfolgt paarweise.

Maßtabelle [mm]
 - Maße AE und AF (befestigungsvariantenabhängig)

Bef.- Art	Maße AE bei Baugröße			Maße AF bei Baugröße		
	25	32	50	25	32	50
A1	18	20	-	22	30	-
A2	33	34	-	37	44	-
A3	45	42	-	49	52	-
B1	42	55	-	22	30	-
B3	-	-	-	-	-	-
B4	80	85	-	60	60	-
C1	-	-	30	-	-	48
C2	-	-	39	-	-	57
C3	-	-	54	-	-	72
C4	-	-	77	-	-	95

Maßtabelle [mm]

Baureihe	E	øU	AB	AC	AD	CL	D
OSP-E25	27	5,8	27	16	22	2,5	39
OSP-E32	36	6,6	36	18	26	3,0	50
OSP-E50	70	9,0	40	12,5	24	-	86

* siehe Übersicht für Befestigungen Seite 129 ff.

Baureihe OSP – E50: Typ C

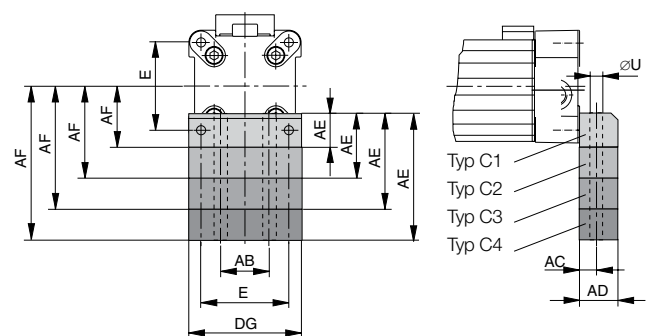

Baureihe OSP-E25, E32, E50: Typ E (Befestigung mit Durchgangsbohrung)

OSP-E..B, ..SB, ..ST, ..SBR, ..STR

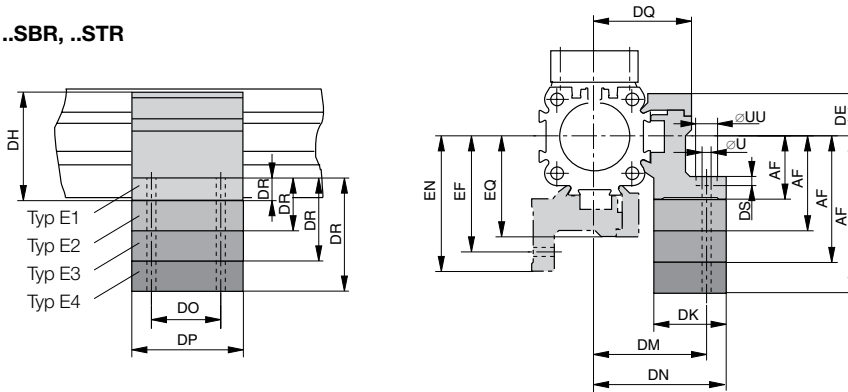

Hinweis zu Typ E1 und D1: Die Montage der Profilbefestigung ist auch an der Unterseite des Antriebes möglich. Bitte beachten Sie hierbei die abweichenden Maße in Bezug auf die Antriebsmitte. Auslegungshinweise siehe Seite 100 ff. Rostfreie Ausführung auf Anfrage.

Maßtabelle [mm]
- Maße DR und AF (befestigungsvariantenabhängig)

Bef.- Art	Maße DR bei Baugröße			Maße AF bei Baugröße		
	25	32	50	25	32	50
D1	-	-	-	22	30	48
E1	8	10	10	22	30	48
E2	23	24	19	37	44	57
E3	35	32	31	49	52	72
E4	46	40	57	60	60	95

Baureihe OSP-E25, E32, E50: Typ D1
(Befestigung mit Innengewinde)

OSP-E..B, ..SB, ..ST, ..SBR, ..STR

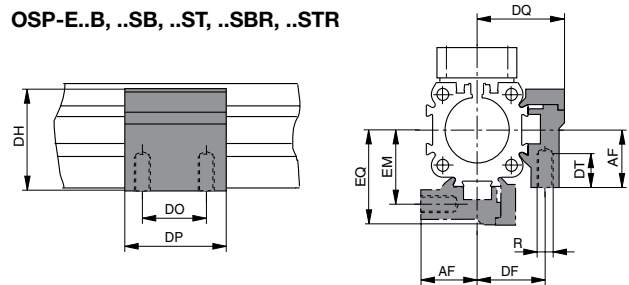

Maßtabelle [mm]

Baureihe	R	U	UU	DE	DF	DH	DK	DM	DN	DO	DP	DQ	DS	DT	EF	EM	EN	EQ
OSP-E25	M5	5,5	10	16	27	38	26	40	47,5	36	50	34,5	5,7	10	41,5	28,5	49	36
OSP-E32	M5	5,5	10	16	33	46	27	46	54,5	36	50	40,5	5,7	10	48,5	35,5	57	43
OSP-E50	M5	7	-	23	40	71	34	59	67	45	60	52	-	11	64	45	72	57

Bestellangaben zu Befestigungen Typ A - Typ B - Typ C - Typ D - Typ E

Befestigungsart (Varianten)	Bestellnummer Baugröße		
	25	32	50
A1 ¹⁾	2010FIL	3010FIL	-
A2 ¹⁾	2040FIL	3040FIL	-
A3 ¹⁾	2060FIL	3060FIL	-
B1 ¹⁾	20311FIL	20313FIL	-
B3 ¹⁾	-	-	-
B4 ¹⁾	20312FIL	20314FIL	-
C1 ¹⁾	-	-	5010FIL
C2 ¹⁾	-	-	20349FIL
C3 ¹⁾	-	-	20350FIL
C4 ¹⁾	-	-	20351FIL
D1 ²⁾	20008FIL	20157FIL	20162FIL
E1 ²⁾	20009FIL	20158FIL	20163FIL
E2 ²⁾	20352FIL	20355FIL	20361FIL
E3 ²⁾	20353FIL	20356FIL	20362FIL
E4 ²⁾	20354FIL	20357FIL	20363FIL



¹⁾ Die Lieferung der Befestigungen erfolgt paarweise. ²⁾ Die Lieferung der Befestigungen erfolgt stückweise.

Magnetfeldsensoren



Baureihe P8S-G

Die von oben leicht in eine T-Nut einsetzbaren Sensoren der neuen Baureihe P8S überzeugen durch eine einfache Befestigung. Aufgrund der neuen Elektronik ist die Hysterese besonders schmal und erlaubt einen sehr genauen Schalterpunkt.

Magnetfeldsensoren werden für die berührungslose Positionserfassung des Mitnehmers wie z. B. in der Endlage oder als Referenzpunkt eines Linearantriebs eingesetzt. Der Schalter wird durch das Feld von standardmäßig im Mitnehmer eingebauten Magneten betätigt.

Elektrische Lebensdauer, Schutzmaßnahmen

Magnetfeldsensoren sind empfindlich gegen zu hohe Strombelastung und Induktion. Bei hohen Schaltfrequenzen mit induktiven Lasten wie Relais, Magnetventilen oder Hubmagneten wird die Lebensdauer stark eingeschränkt. Bei ohmschen und kapazitiven Belastungen mit hohem Einschaltstrom wie z. B. Glühlampen ist ein Schutzwiderstand mit der Last in Serie zu schalten. Dieser ist auch bei großen Kabellängen und Spannungen über 100 V vorzusehen.

Beim Schalten von induktiven Lasten wie Relais, Magnetventile und Hubmagnete treten Spannungsspitzen (Transienten) auf, welche durch Schutzdioden, RC-Kreise oder Varistoren zu unterdrücken sind.

Anschlussbeispiele:

- Last mit Schutzbeschaltungen
- (a) Vorwiderstand zu Glühlampe
- (b) Freilaufdiode an Induktivität
- (c) Varistor an Induktivität
- (d) RC-Glied bei Induktivität

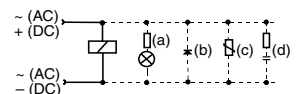

Externe Schutzbeschaltungen für den Typ ES sind in der Regel nicht erforderlich.



Verfahrgeschwindigkeit / Mindestansprechzeit

Die mögliche Verfahrgeschwindigkeit des Lastträgers bzw. Mitnehmers muss die Mindestansprechzeit nachgeschalteter Geräte berücksichtigen. Entsprechend geht der Schaltweg in die Berechnung ein.

$$\text{Mindestansprechzeit} = \frac{\text{Schaltweg}}{\text{Überfahrgeschwindigkeit}}$$

Baureihe		P8S-G ¹⁾ - von oben in die T-Nut einsetzbar					
Ausführung		M8R ²⁾		FL ³⁾			
							
CE, cULus, RoHS							
Anschlussart		0,3m Kabel	3m Kabel	10m Kabel	0,3m Kabel	3m Kabel	10m Kabel
PNP	NO	P8S-GPCHX	P8S-GPFAX	P8S-GPFDX			
	NC	P8S-GQCHX	P8S-GQFAX	P8S-GQFDX			
NPN	NO	P8S-GNCHX	P8S-GNFAX	P8S-GNFDX			
	NC	P8S-GMCHX	P8S-GMFAX	P8S-GMFDX			
REED	NO				P8S-GRCHX	P8S-GRFAX	P8S-GRFDX
	NC				P8S-GECNX	P8S-GEFFX	P8S-GEFRX
Elektrische Kenngrößen		Elektronisch			Reed		
Elektrische Ausführung		3-polig			2-polig		
Anzeige LED gelb		ja			ja (nicht NC)		
Betriebsspannung U _b [V]		10 - 30 DC			10 - 30 AC/DC		
Restwelligkeit von U _b [%]		≤ 10			≤ 10		
Spannungsabfall U _d [V]		≤ 2			≤ 3		
Stromaufnahme ⁴⁾ [mA]		≤ 10					
Dauerstrom I _a [mA]		≤ 100			≤ 500 (NO ≤ 100)		
Schaltleistung [W]		≤ 6			≤ 10		
Schaltbare Kapazität @ 100W @ 24VDC [nF]					100		
Schaltfrequenz [Hz]		≤ 1.000			≤ 400		
Schaltverzögerung (ein/aus) [ms]		0,5 / 0,5			1,5 / 0,5		
Ansprechempfindlichkeit [mT]		2,8			3		
Hysterese [mT]		0,7			≥ 0,2		
EMV ⁶⁾		ja			ja		
Lebensdauer		unbegrenzt			≥ 20*10 ⁶ Zyklen		
Kurzschlusschutz ⁵⁾ , Verpolschutz, Einschaltimpulsunterdrückung, Schutz gegen ind. Abschaltspitzen		ja					
ATEX Ausführung		auf Anfrage					
Mechanische Kenngrößen							
Gehäuse		Kunststoff - PA12					
Kabelauführung		PUR / schwarz					
Kabelquerschnitt [mm ²]	Stecker 3-polig	3 x 0,14	3 x 0,14	Stecker 3-polig	2 x 0,14	2 x 0,14	
Biegeradius fest verlegt [mm]		≥ 30					
Biegeradius bewegt [mm]		≥ 45					
Umgebungsbedingungen							
Schutzart ⁷⁾ [IP]		67					
Umgebungstemperatur T _a [°C]		-25 ... +75					
Schock ⁸⁾ / Vibration ⁹⁾		30 g, 11 ms / 10 bis 55 Hz, 1 mm					

1) ausgenommen OSP-E..STR

2) Steckverbinder M8 mit drehbarer Anschlussmutter

3) offenes Kabelende

4) unbelastet U_b = 24V

5) getaktet

6) nach EN 60529

7) nach EN 60529

8) nach EN 60068-2-27

9) nach EN 60068-2-6

Schaltfunktion und Anschluss

Reed 2-polig

Schließer (normally open)

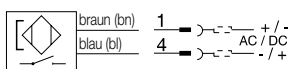

Öffner (normally closed)

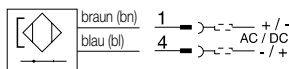

PNP 3-polig

Schließer (normally open)

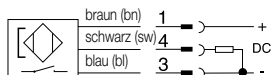

Öffner (normally closed)

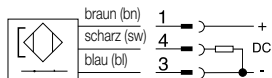

NPN 3-polig

Schließer (normally open)

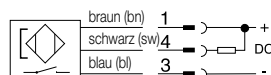

Öffner (normally closed)

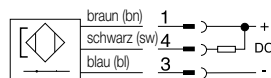

Abmessungen [mm] - Typ P8S

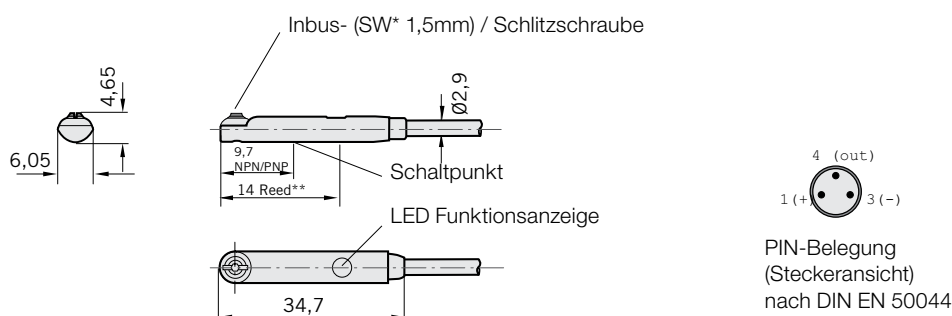

P8S... Kabel mit offenem Ende

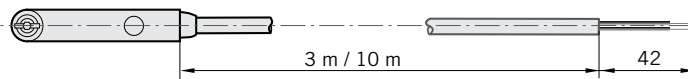

P8S... Steckverbinder M8 mit drehbarem Anschluss

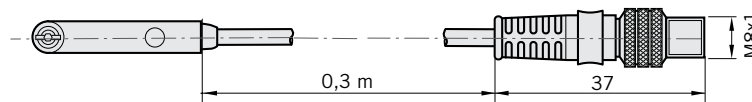

* = Schlüsselweite
 ** = Schaltpunkt Reed

Einbauanweisung T-Nut

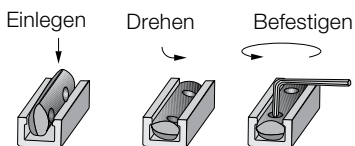

Einbauanweisung Schwabenschwanznut

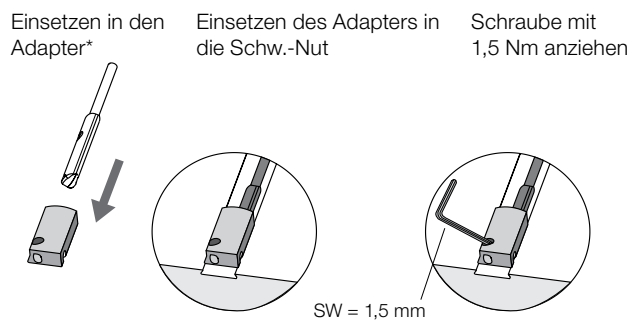

*Adapter ist im Lieferumfang der Schwabenschwanznut Magnetschalter P8S enthalten.

Lage der Magnetfeldsensoren / Magnete bei OSP-E..BHD

Standard Ausführung

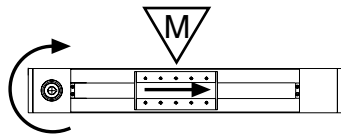

Betätigungsrichtung = 0*

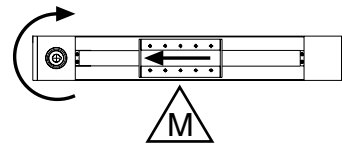

Betätigungsrichtung = 1*

Bi-direktionale Ausführung

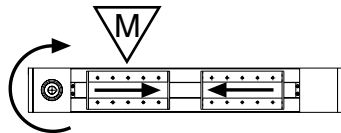

Betätigungsrichtung = 2*

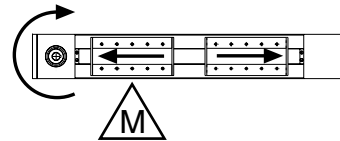

Betätigungsrichtung = 3*

* siehe Betätigungsrichtung Bestellschlüssel BHD Seite 24

Beachten Sie bei der Anordnung der Magnetfeldsensoren die Lage der integrierten Magnete im Mitnehmer in Abhängigkeit der Direziona di azionamento. Das "M" in nebenstehender Zeichnung stellt die Anbauseite für die Magnetfeldsensoren dar.

Abmessungen für Magnetfeldsensor-Set Serie OSP-E..BV

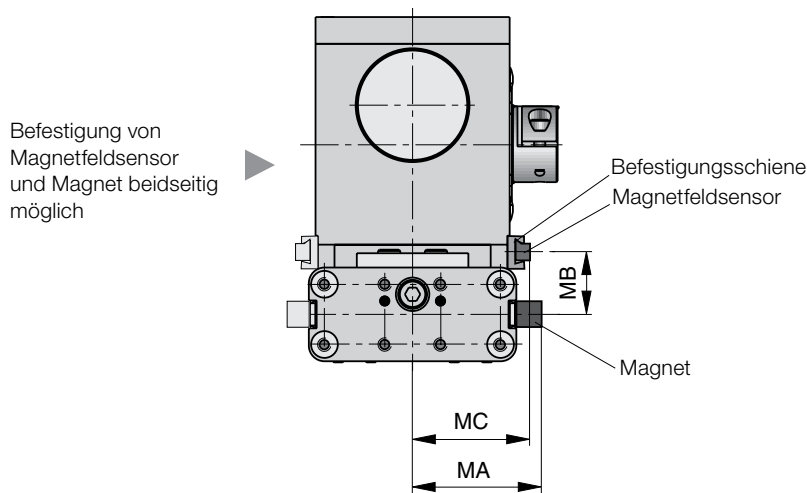
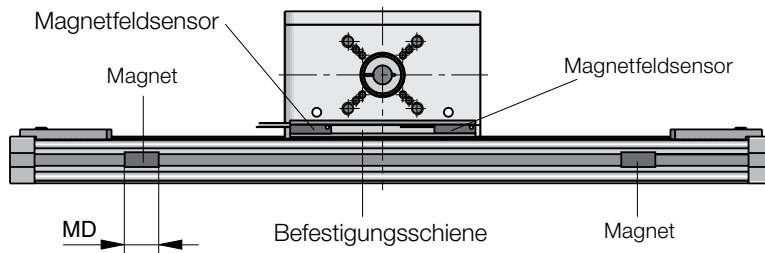

Abmessungen siehe Seite 154 ff

Bei dem Linearantrieb OSP-E..BV werden Magnetfeldsensoren und Magnet extern angebaut. Bestellen Sie dazu das Magnetfeldsensoren-Set (bestehend aus 2 Magnetfeldsensoren, 1 Befestigungsschiene und 2 Magneten) für die berührungslose Positionserfassung.

Abmessungen [mm]

OSP-E..BHD

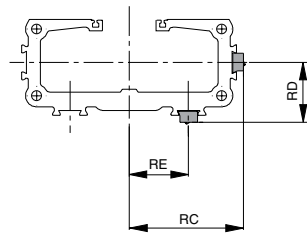

OSP-E..B,..SB,..ST,..SBR,..STR

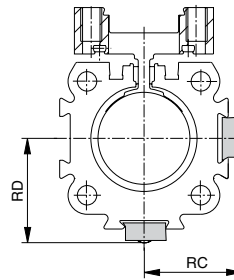

Maßtabelle [mm]

Baureihe	Maße						
	RC	RD	RE	MA	MB	MC	MD
OSP-E20BHD	41,5	26,6	23	-	-	-	-
OSP-E25BHD	51	27	26	-	-	-	-
OSP-E32BHD	63	34	32	-	-	-	-
OSP-E50BHD	87	48	34	-	-	-	-
OSP-E20BV	-	-	-	46	23,7	42,3	35
OSP-E25BV	-	-	-	56	26	51	35
OSP-E25*	25	27	-	-	-	-	-
OSP-E32*	31	34	-	-	-	-	-
OSP-E50*	43	48	-	-	-	-	-

* = ..B, ..SB, ..ST, ..SBR, ..STR

Bestellnummern

Magnetfeldsensor für OSP-E..STR (niedrige Ansprechempfindlichkeit)

Reed NO (2-Draht), S-Nut, offenes Kabelende, 5 m	KL3096*
Reed NC (2-Draht), S-Nut, offenes Kabelende, 5 m	KL3388*
PNP NO (3-Draht), S-Nut, M8 connector, 100 mm	KL3098*

Magnetfeldsensor-Set für OSP-E..BV

2 Magnetfeldsensoren, Reed NC (2-Draht), 1 Befestigungsschiene, 2 Magnete	18210FIL
---	----------

Verbindungskabel, energiekettentauglich

M8 Stecker mit 5 m Kabel	KL3186*
M8 Stecker mit 10 m Kabel	KL3217*
M8 Stecker mit 15 m Kabel	KL3216*

* detaillierte Spezifikationen für KL-Baureihe auf Anfrage.

Wegmesssystem SFI-plus



ORIGA-SensoFlex Inkremental

Baureihe SFI-plus

- OSP-E..SB Kugelgewindespindeltrieb mit interner Gleitführung
- OSP-E..ST Trapezgewindespindeltrieb mit interner Gleitführung

Besondere Merkmale

- Berührungslos arbeitendes, magnetisches Wegmesssystem
- frei wählbare Messlängen bis 32 m
- Auflösung 0,1 mm
- Verfahrgeschwindigkeit bis 10 m/s
- Für lineare und rotatorische Bewegungen geeignet
- Für nahezu jedes Steuerungs- und Anzeigergerät mit geeigneten Zählereingang

Das magnetische Wegmesssystem SFI-plus besteht aus zwei Hauptkomponenten.

- Maßband selbstklebender, magnetischer Maßstab
- Lesekopf wandelt die magnetischen Pole in elektrische Signale um, die von nachgeschalteten Zählereingängen (z. B. SPS, PC, Digitalzähler) verarbeitet werden.

Technische Änderungen vorbehalten

Baureihe SFI- Plus SensoFlex Inkremental

Typ	
Ausführung	21210FIL
Auflösung [mm]	0,1 / 1 Flankenauswertung
Pollänge Maßband [mm]	5
Max. Geschwindigkeit [m/s]	10
Wiederholgenauigkeit	± 1 Inkrement
Abstand Sensor/Maßband [mm]	2
Schaltausgang	Gegentakt
Elektrische Kenngrößen	
Betriebsspannung U_b [V DC]	10 - 30
Spannungsabfall [V]	≤ 2
Dauerstrom je Ausgang [mA]	≤ 40
Stromaufnahme ¹⁾ [mA]	≤ 15
Kurzschlusschutz, Verpolschutz, Schutz gegen induktive Abschaltspitzen	ja
Elektrostatische Entladung [kV]	8 kV Kontakt A, 15 kV ohne Kontakt A
Schnelle Transienten Burst (DC-Anschlüsse) [kV]	1, A - 2, B
Mechanische Kenngrößen	
Gehäuse	Aluminium
Kabellänge [m]	5,0 – angegossen, offenes Ende
Kabelquerschnitt [mm ²]	6 x 0,14 + 2 x 0,22
Kabelauführung	PUR, schwarz
Biegeradius [mm]	41
Umgebungsbedingungen	
Schutzart ²⁾ [IP]	67
Umgebungstemperaturbereich [°C]	-25 bis +85
Schock ³⁾ / Vibration ⁴⁾	(11 ms) 300 m/s ² / (55 Hz bis 2000 Hz) 300 m/s ²

1) unbelastet $U_b = 24V$

3) nach EN 60068-2-6

2) nach EN 60529

4) nach EN 60068-2-27

Abmessungen [mm] - Lesekopf

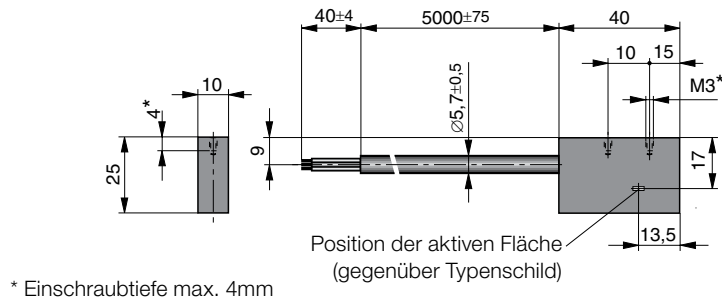

Der Lesekopf liefert zwei pulsierende und um 90° phasenverschobene Zählsignale (Phase A und B) mit 0,4 mm Auflösung (optional 4mm). Durch externe Flankenauswertung kann die Auflösung bis auf 0,1 mm erhöht werden. Die Zählrichtung ergibt sich automatisch aus der Phasenverschiebung der Zählsignale.

Signalverlauf - Lesekopf-Ausgang

$U_a = U_e$	Phase B	U_{a1}	0°	
	Phase A	U_{a2}	90°	

Elektrischer Anschluss

Farbe	Benennung
bn = braun	+ DC
bl = blau	- DC
sw = schwarz	Phase A
ws = weiß	Phase B

Abmessungen [mm] - Zusammenbau mit OSP-E Linearantrieben

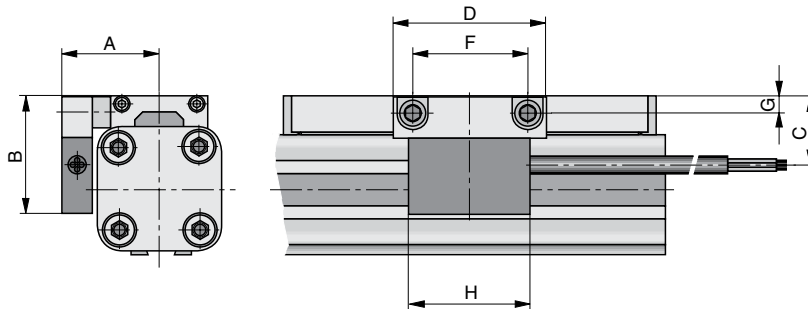
**SFI-plus in Verbindung mit elektrischen Linearantrieben der Baureihe OSP-E..ST**

Über einen speziellen Verbindungssatz kann das SFI-plus direkt an den elektrischen Linearantrieb des Typs OSP-E..ST adaptiert werden. Die Lage des Lesekopfes ist immer um 90° zum Mitnehmer versetzt. Für nachträglichen Anbau kann ein entsprechendes Mitnehmerpaket mit Bohrungen der vorbereiteten Aufnahme bestellt werden.

SFI-plus in Verbindung mit elektrischen Linearantrieben der Baureihe OSP-E..SB

Der nachträgliche Einbau des Wegmesssystems in Verbindung mit der Baureihe OSP-E..SB bedingt einen werksseitigen Umbau.

Maßtabelle [mm]

Baureihe	A	B	C	D	F	G	H
OSP-E25SB, ST	32,0	39,0	23,0	50,0	38,0	5,5	40,0
OSP-E32SB, ST	37,5	46,0	30,0	50,0	38,0	6,5	40,0
OSP-E50SB, ST	49,5	55,0	39,0	50,0	38,0	6,5	40,0

Bestellangaben

Benennung	Bestell-Nr.
Lesekopf mit Maßband – Auflösung 0,1 mm (bitte Maßbandlänge* angeben)	21240FIL
Lesekopf – Auflösung 0,1 mm (als Ersatz)	21210FIL
Maßband pro Meter (als Ersatz)	21235FIL
Verbindungssatz für OSP-P25	21213FIL
Verbindungssatz für OSP-P32	21214FIL
Verbindungssatz für OSP-P50	21216FIL

* Die Maßbandlänge ergibt sich aus dem Totmaß des Linearantriebes und der Hublänge.
Totmaße für Linearantriebe der Baureihe OSP-E siehe Tabelle.

Baureihe	Totmaße [mm]
OSP-E25SB, ST	154
OSP-E32SB, ST	196
OSP-E50SB, ST	280

Beispiel:

Linearantrieb OSP-E, Ø25 mm, Hublänge 1000 mm

Totmaß + Hublänge = Maßbandlänge
154 mm + 1000 mm = 1154 mm



Kabelkanal

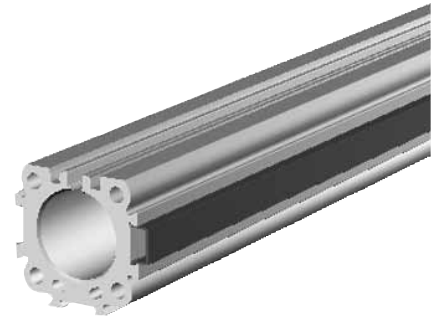

Technische Änderungen vorbehalten

Zur Verlegung von Magnetfeldsensorkabeln entlang des Zylinderrohres. Montierbar an 3 Seiten des Zylinderrohres.
Für maximal 3 Kabel mit Kabeldurchmesser 3 mm.

Material: Kunststoff
Farbe: Rot
Temperaturbereich: -10 bis +80°C

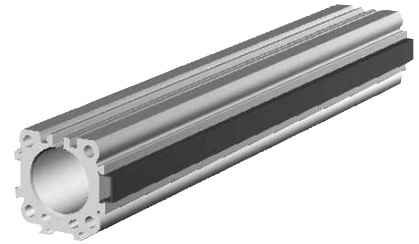

Baureihe OSP-E..B,..SB,..ST,..SBR,..STR – Abmessungen [mm]

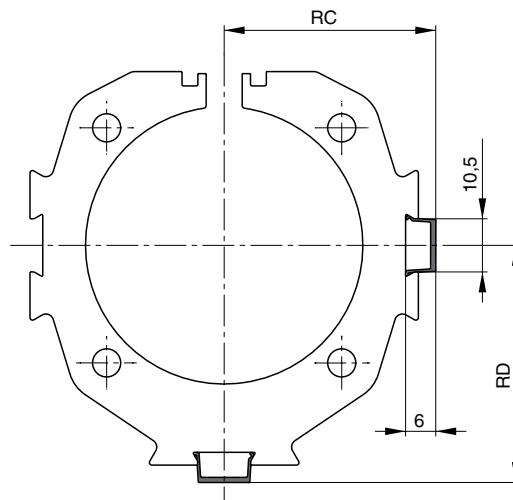

Baureihe OSP-E..BHD – Abmessungen [mm]

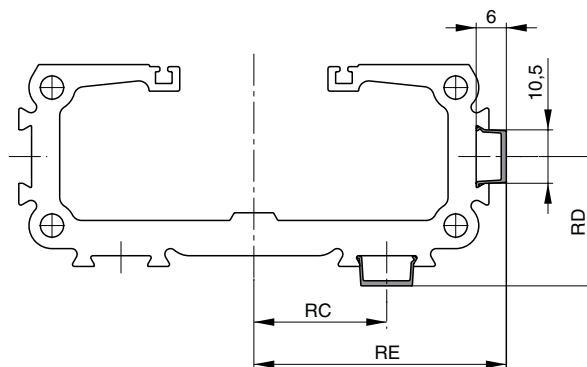

Maßtabelle [mm] und Bestellangabe

Baureihe	RC	RD	RE	Bestell-Nr.
OSP-E25*	23.5	25.5	-	13039FIL Mindestabnahme: 1 m Max. Profillänge: 2 m endlos koppelbar
OSP-E32*	29.5	32.0	-	
OSP-E50*	41.5	46.5	-	
OSP-E20BHD	23.0	25.0	40.0	
OSP-E25BHD	26.0	25.5	49.5	
OSP-E32BHD	32.0	32.0	61.5	
OSP-E50BHD	44.0	46.5	85.5	

*B, SB, ST, SBR, STR

OSP-E Mehrachs-Systeme mit Linearantrieben



Inhaltsverzeichnis

Benennung	Seite
Übersicht	179
Adapterplatten	181
Verbindungswellen	190

Mehrachs-Anschluss-System vereinfachte Planung und Installation

Ein vollkommen neuartiges System für den Anschluss von Linearantrieben der Baureihe OSP-E in Mehrachssystemen.

Mehrachsanschlüsse

Mit seinem äusserst anpassungsfähigen System zum Anschluss elektrischer Linearantriebe in Mehrachs-Anordnungen bietet Parker den Systementwicklern umfassende Flexibilität. Eine breite Palette von Adapterplatten, Profillbefestigungen und Verbindungswellen sichert vereinfachte Planung und Installation.

Mit diesem Antriebssystem können die elektrischen Linearantriebe in der Kombination

Mitnehmer – Mitnehmer,

Mitnehmer – Profil sowie

Mitnehmer – Deckelbefestigung

montiert werden.

Entwickelt für den Schwerlast-Zahnriemenantrieb der Serie OSP-E..BHD ermöglicht das System die kreuzweise Anordnung mit Modellen aus der gleichen Serie sowie mit anderen linearen Antriebstypen aus dem Programm ORIGA SYSTEM PLUS.



Mehrachs-Anschluss-System

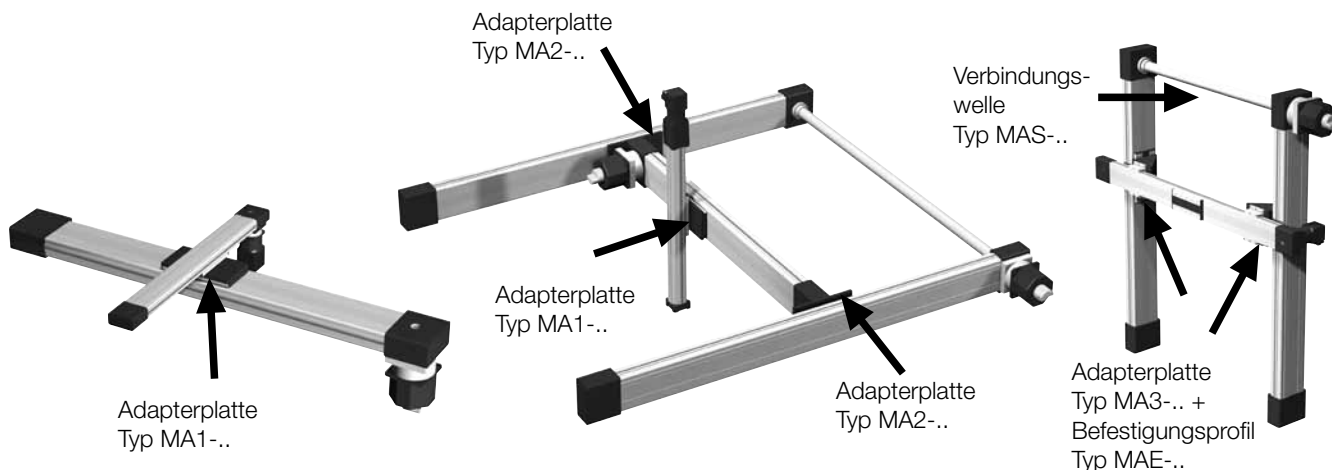

* Die verfügbaren Standardkombinationen sind auf Seite 170 aufgeführt.

Adapterplatte Typ MA1-..* Für den Anschluss Mitnehmer / Mitnehmer, Mitnehmer / Profilbefestigung oder Mitnehmer / Deckelbefestigung 	Kombination C*	Kombination P*	Kombination EM*
	Kombination C*	Kombination P*	Kombination EM*
Adapterplatte Typ MA2-..* Für den Anschluss Mitnehmer + Deckel 	Kombination E*	Kombination E*	Kombination E*
Adapterplatte Typ MA3-..* Für den 90°-Anschluss Mitnehmer + Profil oder Mitnehmer + Deckel 	Kombination P*	Kombination P*	
	Kombination EM*	Kombination EM*	
Profilbefestigung Typ MAE-.. 			
Verbindungs- welle Typ MAS-.. 			

Erhältliche Kombinationen zur Befestigung

Kombination C*

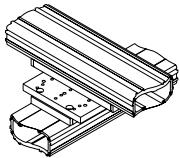

Kombination P

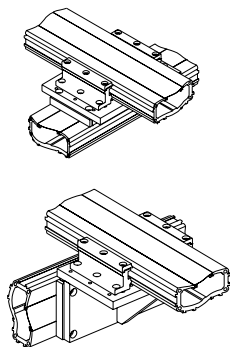

Kombination E*

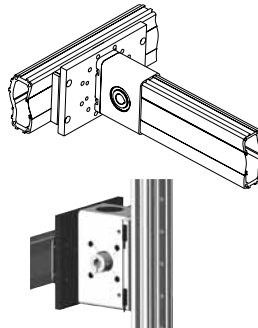

Kombination EM*

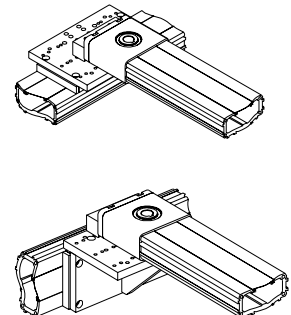

Die Zeichnungen zeigen nur Beispiele mit der Serie OSP-E..BHD

Baureihe	Befestigung Typ	25BHD				32BHD				50BHD				25BV			25B/SB/ST			32B/SB/ST			50B/SB/ST				
		C ¹	P ²	E ³	EM ⁴	C ⁵	P ⁶	E ⁷	EM ⁸	C ⁹	P ¹⁰	E ¹¹	EM ¹²	E ¹¹	C ¹³	P ¹⁴	E ¹⁵	EM ¹⁶	C ¹⁷	P ¹⁸	E ¹⁹	EM ²⁰	C ²¹	P ²²	E ²³	EM ²⁴	
OSP-E25BHD	MA1-25	X	X		X	X	X		X						X	X		X	X	X		X	X	X	X		X
OSP-E32BHD	MA1-32	X	X		X	X	X		X	X	X		X						X	X		X	X	X	X		X
OSP-E50BHD	MA1-50	X	X		X	X	X		X	X	X		X						X				X	X			X
OSP-E25BHD	MA2-25			X				X																			X
	MA2-32												X														
OSP-E32BHD	MA2-32			X				X			X		X														X
OSP-E50BHD	MA2-50			X				X			X		X														X
OSP-E25BHD	MA3-25		X		X		X		X						X		X		X	X		X	X	X	X		X
OSP-E32BHD	MA3-32		X		X		X		X		X		X							X		X	X	X	X		X
OSP-E50BHD	MA3-50		X		X		X		X		X		X														X

Abkürzungen:

C = MAn + Mitnehmer

P = MAn + Profilbefestigung

E = MAn + Deckel

EM = MAn + Deckelbefestigungen (n = 1, 2, 3)

* Für den Typ OSP-E..SBR/..STR ist nur die Kombination P erhältlich.

Die hochgestellten Zahlen geben die Maße der jeweiligen Adapterplatten auf den Datenblättern auf S 167 ff. an, so sind beispielsweise die Maße für die Kombination von Option „C“ mit der Adapterplatte MA1-50 in Verbindung mit dem Mitnehmer OSP-E32BHD mit einer hochgestellten 5 auf dem Datenblatt der Adapterplatte MA1-50 auf S. 167 ff aufgeführt.

Andere Kombinationen auf Anfrage.

Linearantriebe siehe Seite 11 ff, 27 ff, 39 ff, 43 ff, 53 ff, 67 ff, 79 ff

Abmessungen [mm] Adapterplatte zu OSP-E 25, Typ: MA1-25

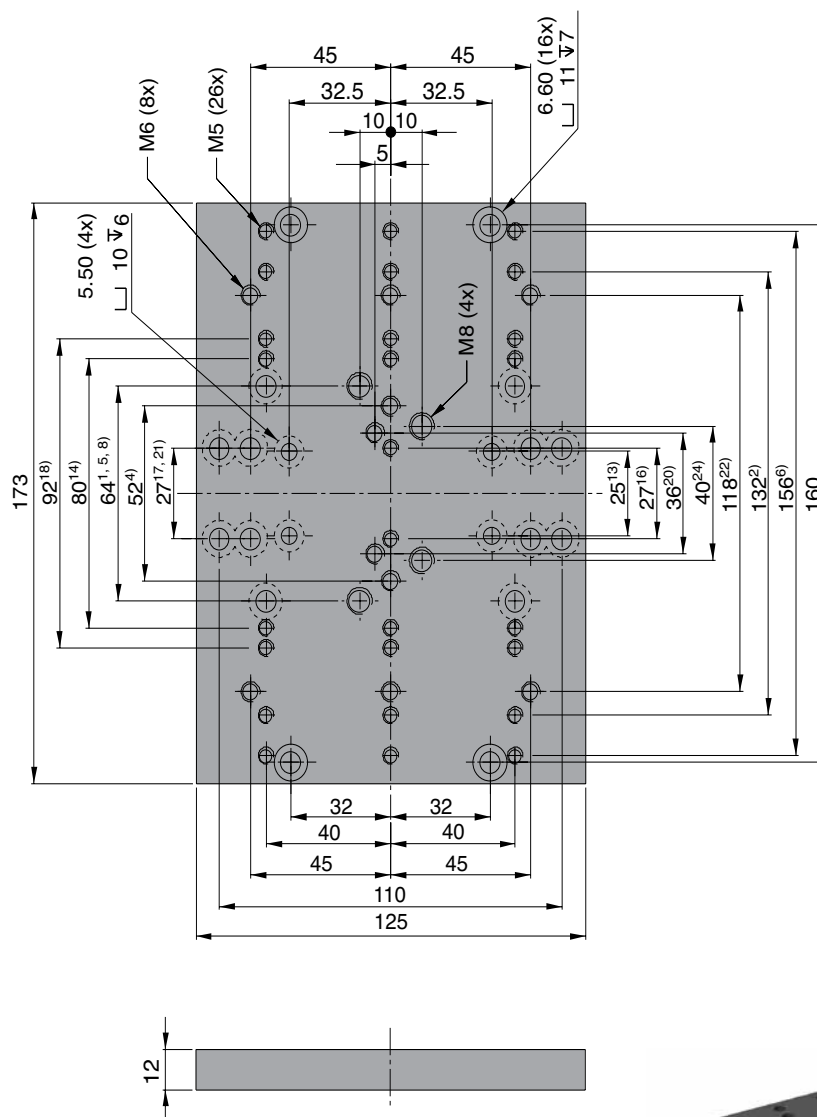

Die hochgestellten Zahlen beziehen sich auf die verfügbaren Optionen, die auf Seite 170 aufgeführt werden. So entsprechen beispielsweise die mit einer hochgestellten ⁵ gekennzeichneten Maße der Option „C“ für den Antrieb OSP-E32BHD.

Bestellangaben und Gewicht

Benennung	Gewicht (Masse) [kg]	Bestell-Nr.
Adapterplatte Typ MA1-25	0,7	12269FIL

Linearantriebe siehe Seite 11 ff, 27 ff, 39 ff, 43 ff, 53 ff, 67 ff, 79 ff

Abmessungen [mm] Adapterplatte zu OSP-E 32, Typ: MA1-32

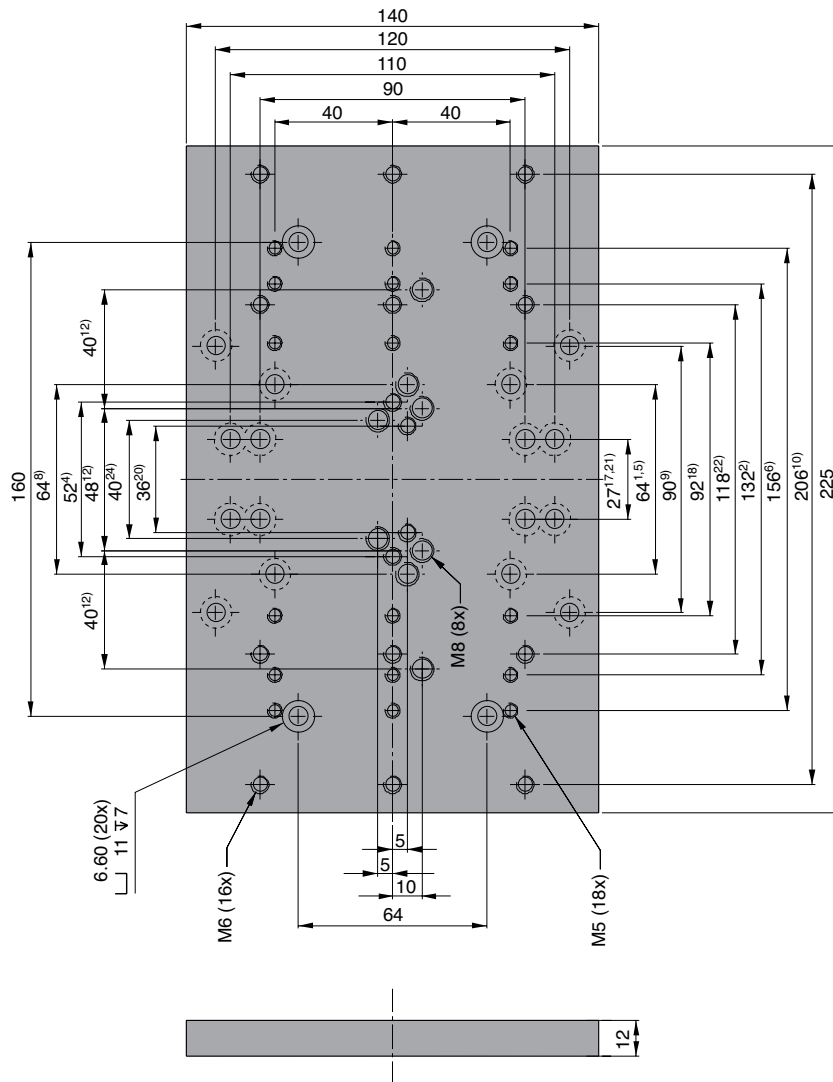

Die hochgestellten Zahlen beziehen sich auf die verfügbaren Optionen, die auf S. 180 aufgeführt werden. So entsprechen beispielsweise die mit einer hochgestellten ⁵ gekennzeichneten Maße der Option „C“ für den Antrieb OSP-E32BHD.

Bestellangaben und Gewicht

Benennung	Gewicht (Masse) [kg]	Bestell-Nr.
Adapterplatte Typ MA1-32	1,0	12272FIL

Linearantriebe siehe Seite 11 ff, 27 ff, 39 ff, 43 ff, 53 ff, 67 ff, 79 ff

Abmessungen [mm] Adapterplatte zu OSP-E 50, Typ: MA1-50

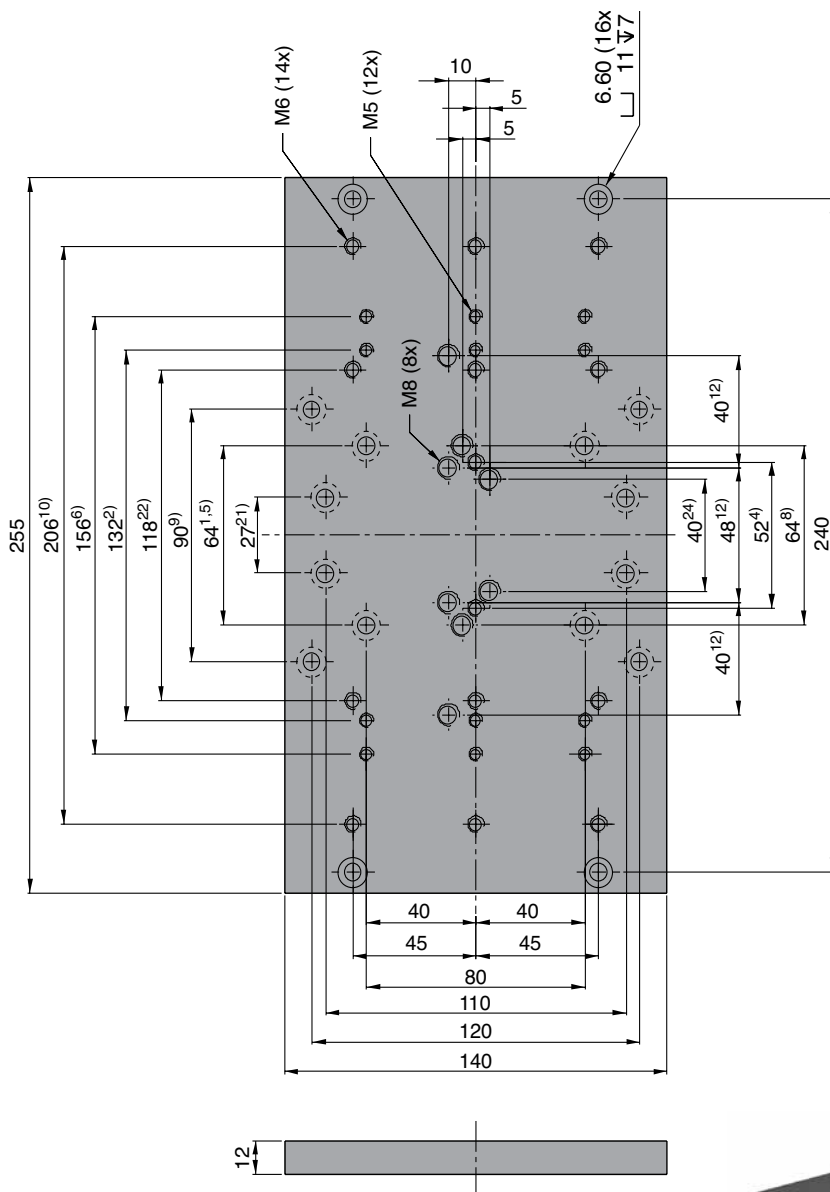

Die hochgestellten Zahlen beziehen sich auf die verfügbaren Optionen, die auf Seite 170 aufgeführt werden. So entsprechen beispielsweise die mit einer hochgestellten ⁵ gekennzeichneten Maße der Option „C“ für den Antrieb OSP-E32BHD.

Bestellangaben und Gewicht

Benennung	Gewicht (Masse) [kg]	Bestell-Nr.
Adapterplatte Typ MA1-50	1,1	12275FIL

Linearantriebe siehe Seite 11 ff, 27 ff, 39 ff, 43 ff, 53 ff, 67 ff, 79 ff

Abmessungen [mm] Adapterplatte zu OSP-E 25, Typ: MA2-25

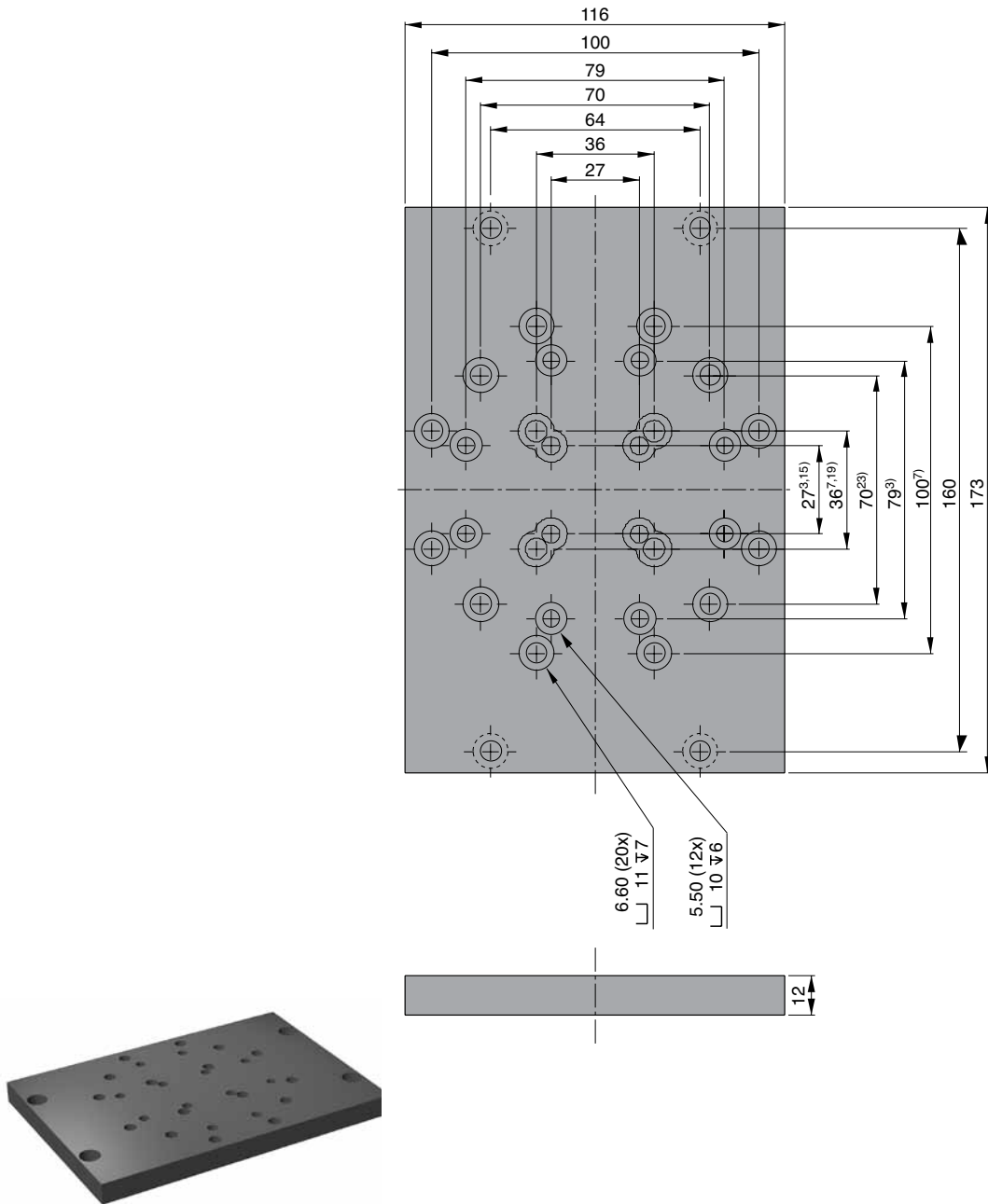

Die hochgestellten Zahlen beziehen sich auf die verfügbaren Optionen, die auf S. 180 aufgeführt werden. So entsprechen beispielsweise die mit einer hochgestellten ³ gekennzeichneten Maße der Option „E“ für den Antrieb OSP-E25BHD.

Bestellangaben und Gewicht

Benennung	Gewicht (Masse) [kg]	Bestell-Nr.
Adapterplatte Typ MA2-25	0,6	12270FIL

Linearantriebe siehe Seite 11 ff, 27 ff, 39 ff, 43 ff, 53 ff, 67 ff, 79 ff

Abmessungen [mm] Adapterplatte zu OSP-E 25/OSP-E32 Typ: MA2-32

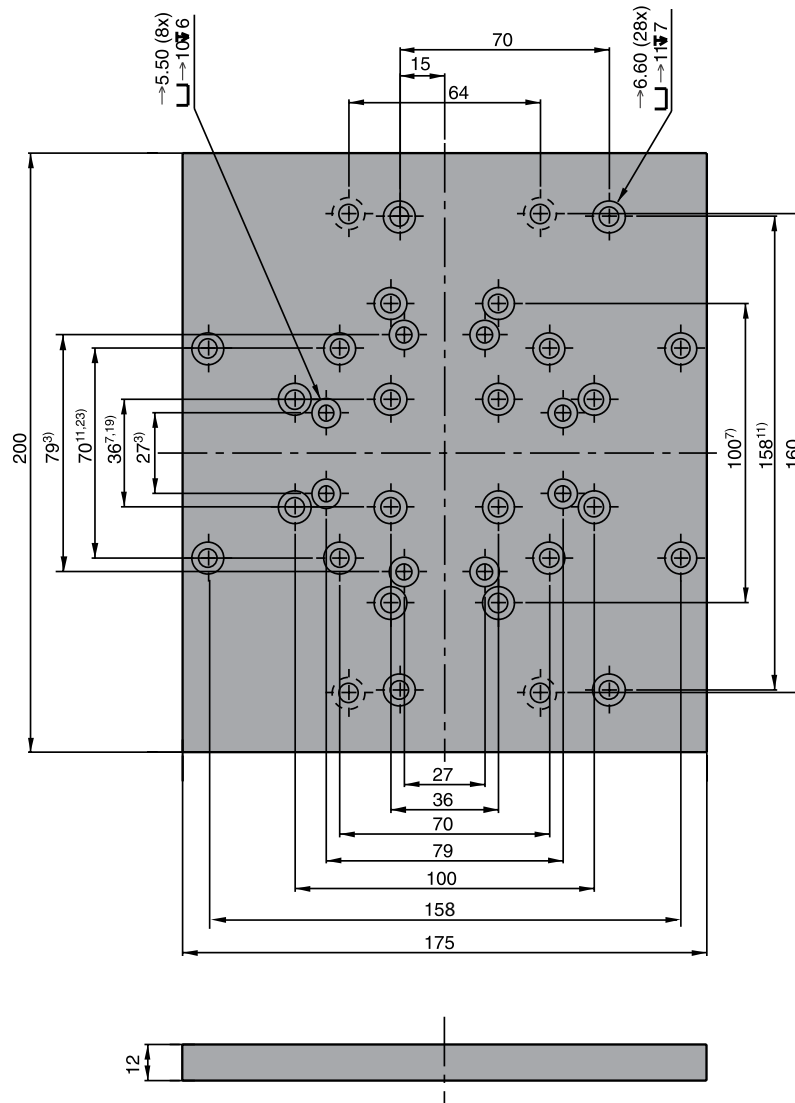

Die hochgestellten Zahlen beziehen sich auf die verfügbaren Optionen, die auf der Seite 180 aufgeführt werden. So entsprechen beispielsweise die mit einer hochgestellten ⁴ gekennzeichneten Maße der Option „EM“ für den Antrieb OSP-E25BHD.

Bestellangaben und Gewicht

Benennung	Gewicht (Masse) [kg]	Bestell-Nr.
Adapterplatte Typ MA2-32	1,1	12273FIL

Linearantriebe siehe Seite 11 ff, 27 ff, 39 ff, 43 ff, 53 ff, 67 ff, 79 ff

Abmessungen [mm] Adapterplatte zu OSP-E 50, Typ: MA2-50

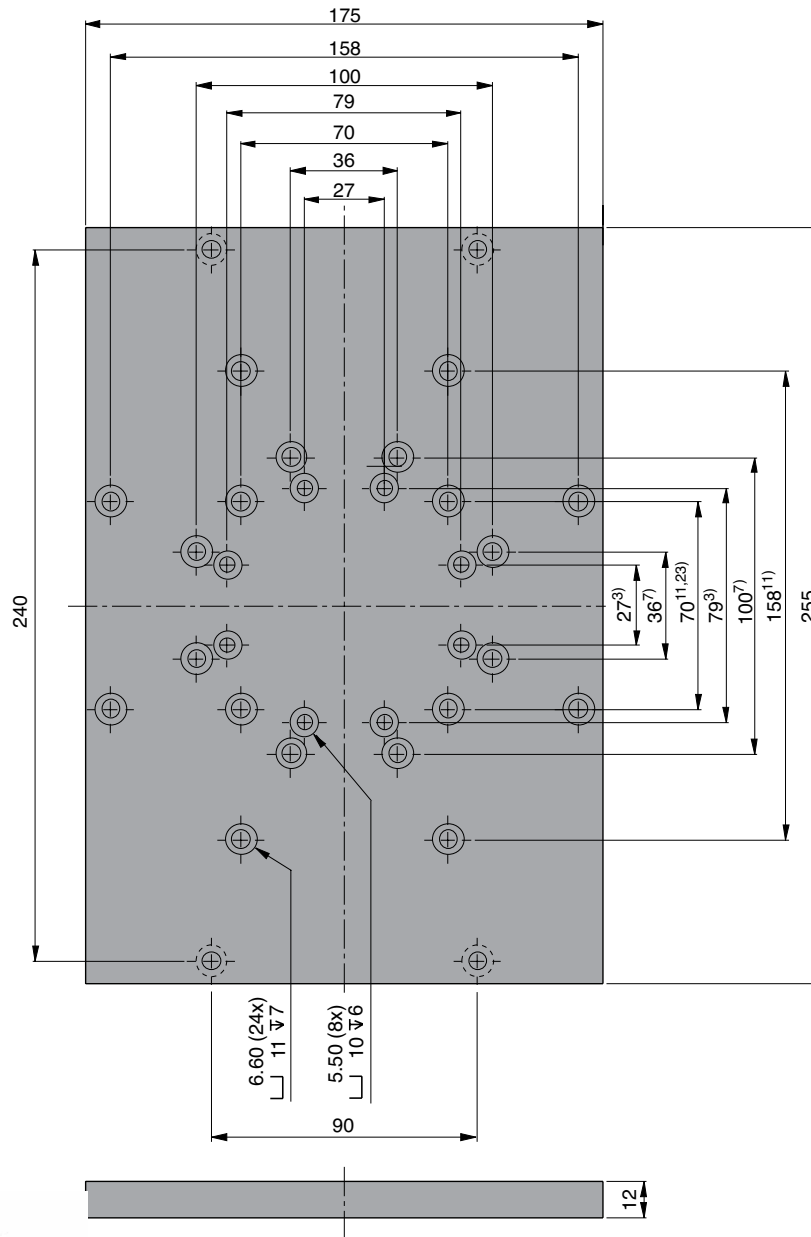

Die hochgestellten Zahlen beziehen sich auf die verfügbaren Optionen, die auf der Seite 180 aufgeführt werden. So entsprechen beispielsweise die mit einer hochgestellten ³ gekennzeichneten Maße der Option „E“ für den Antrieb OSP-E25BHD.

Bestellangaben und Gewicht

Benennung	Gewicht (Masse) [kg]	Bestell-Nr.
Adapterplatte Typ MA2-50	1,4	12276FIL

Linearantriebe siehe Seite 11 ff, 27 ff, 39 ff, 43 ff, 53 ff, 67 ff, 79 ff

Abmessungen [mm] Adapterplatte zu OSP-E 50, Typ: MA3-25

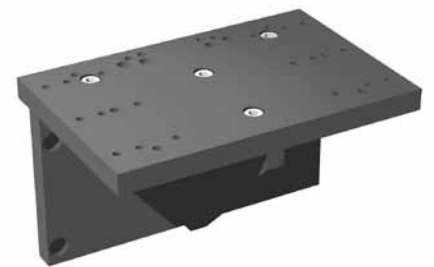
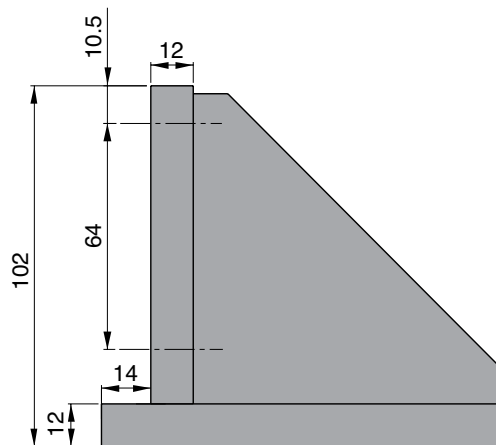
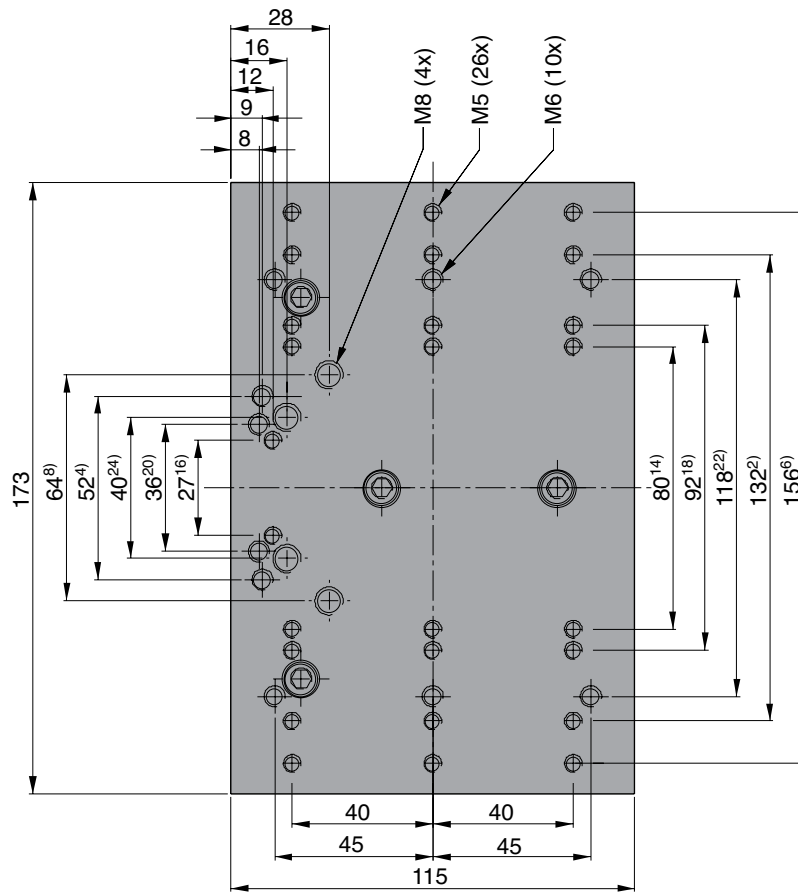

Die hochgestellten Zahlen beziehen sich auf die verfügbaren Optionen, die auf der Seite 180 aufgeführt werden. So entsprechen beispielsweise die mit einer hochgestellten ⁴ gekennzeichneten Maße der Option „EM“ für den Antrieb OSP-E25BHD.

Bestellangaben und Gewicht

Benennung	Gewicht (Masse) [kg]	Bestell-Nr.
Adapterplatte Typ MA3-25	1,3	12271FIL

Linearantriebe siehe Seite 11 ff, 27 ff, 39 ff, 43 ff, 53 ff, 67 ff, 79 ff

Abmessungen [mm] Adapterplatte zu OSP-E 32, Typ: MA3-32

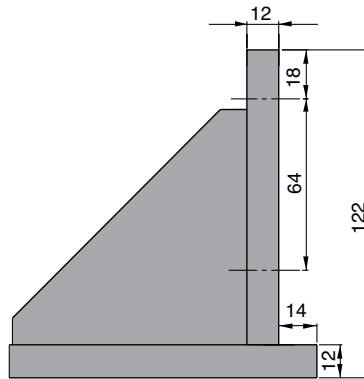
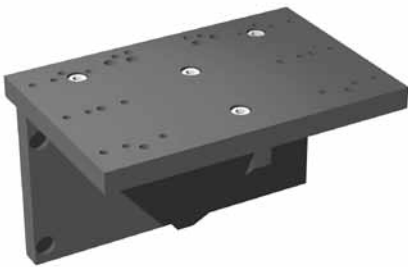
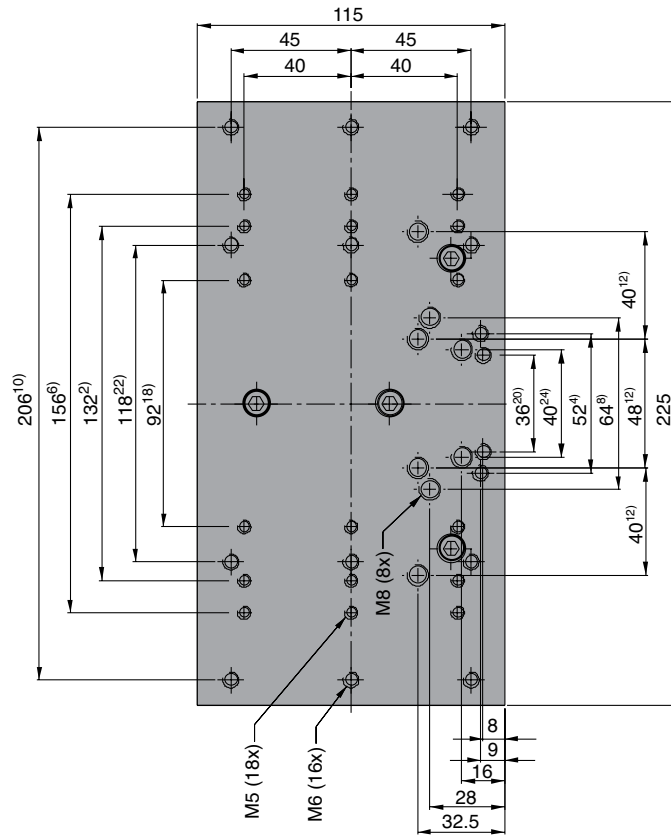

Die hochgestellten Zahlen beziehen sich auf die verfügbaren Optionen, die auf der Seite 180 aufgeführt werden. So entsprechen beispielsweise die mit einer hochgestellten ⁴ gekennzeichneten Maße der Option „EM“ für den Antrieb OSP-E25BHD.

Bestellangaben und Gewicht

Benennung	Gewicht (Masse) [kg]	Bestell-Nr.
Adapterplatte Typ MA3-32	1,8	12274FIL

Linearantriebe siehe Seite 11 ff, 27 ff, 39 ff, 43 ff, 53 ff, 67 ff, 79 ff

Abmessungen [mm] Adapterplatte zu OSP-E 50, Typ: MA3-50

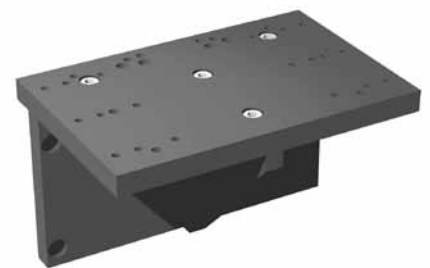
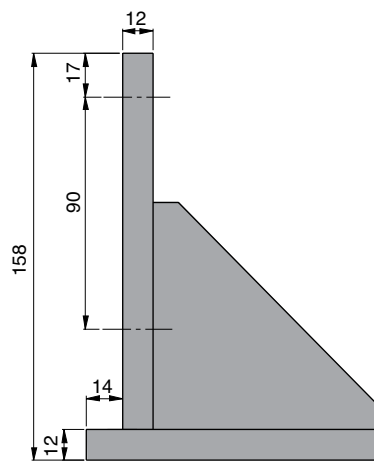
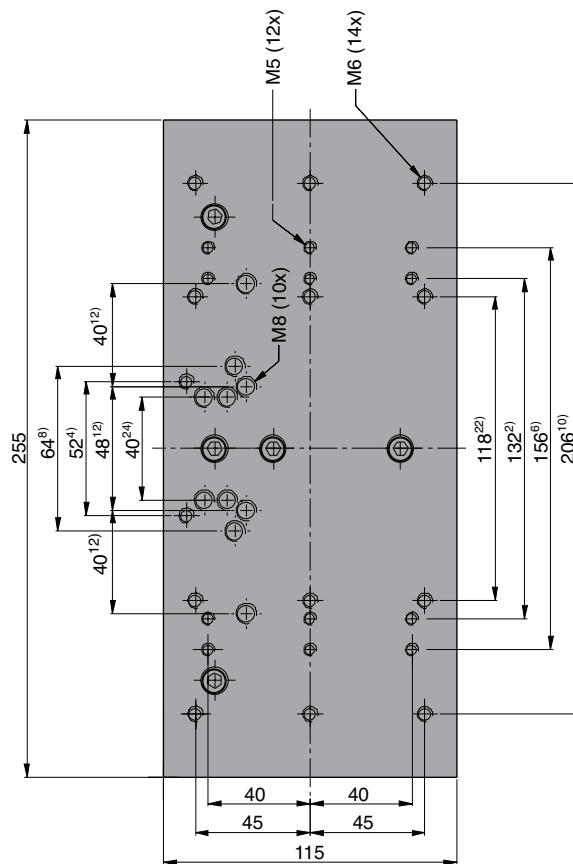

Die hochgestellten Zahlen beziehen sich auf die verfügbaren Optionen, die auf der Seite 180 aufgeführt werden. So entsprechen beispielsweise die mit einer hochgestellten ⁴ gekennzeichneten Maße der Option „EM“ für den Antrieb OSP-E25BHD.

Bestellangaben und Gewicht

Benennung	Gewicht (Masse) [kg]	Bestell-Nr.
Adapterplatte Typ MA3-50	2,3	12277FIL

Linearantriebe siehe Seite 11 ff, 27 ff, 39 ff, 43 ff, 53 ff, 67 ff, 79 ff

Verbindungswelle komplett

Baugröße 20, 25, 32, 50

für Linearantrieb Baureihe OSP-E..BHD

Hinweis: Für Serie OSP-E..BHD mit integriertem Planetengetriebe bitten wir um Rücksprache bei Ihrem zuständigem technischen Berater von Parker.

Funktionen

- Spielfreie Verbindung unter Vorspannung
- Auslegung bis zu einer Geschwindigkeit von 1500 U/min
- Verbindungswellen mit doppelter Kupplung, um 2 Linearantriebe mit größerem Abstand zueinander, zu verbinden
- Einfache Montage

Material

Aluminium (AL-H) / Stahl (St-H)
Polyurethan/Hytrell

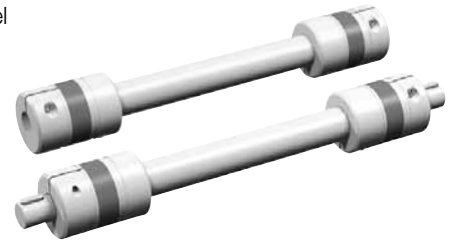

Verbindungswelle mit Klemmnabe
Baureihe OSP-E25BHD bis E50BHD, Typ MAS-..

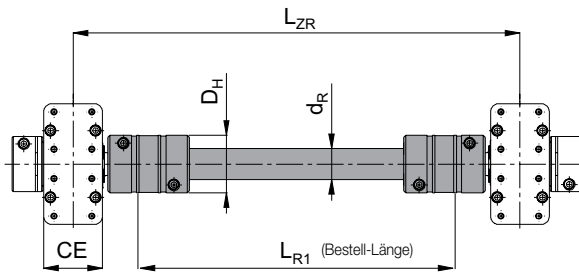

Verbindungswelle mit Zapfen und Passfeder
Baureihe OSP-E25BHD bis E50BHD, Typ MAS-..

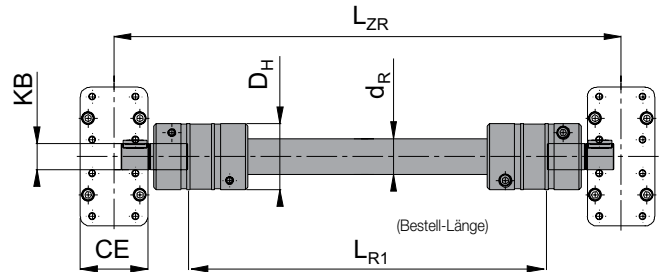

Kritische Geschwindigkeit zu Kupplungslänge

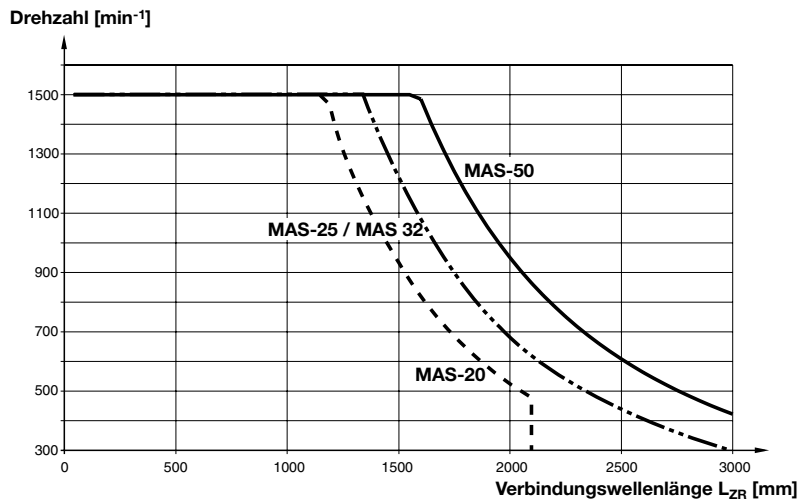

Technische Daten / Maßtabelle [mm] und Bestellangaben

Baureihe	Typ	Max. Drehmoment [Nm] **	CE	DH	KB***	LZR	LR1	dR	Bestell-Nr* Ausführung Klemmnabe	Zapfen mit Passfeder
OSP-E20BHD	MAS-20	28	38	40	12 _{k6}	< 2100	L _{ZR} - 98	20 x 3,0	16256 - ...	16257 - ...
OSP-E25BHD	MAS-25	39	42	55	16 _{k6}	< 3000	L _{ZR} - 112	25 x 2,5	12305 - ...	12281 - ...
OSP-E32BHD	MAS-32	42	56	55	22 _{k6}	< 3000	L _{ZR} - 126	25 x 2,5	12306 - ...	12282 - ...
OSP-E50BHD	MAS-50	102	87	65	32 _{k6}	< 3000	L _{ZR} - 167	35 x 4,0	12307 - ...	12283 - ...

* Zu ergänzen mit Länge L_{R1} in mm. Beispiel: 12305 - 1200 (Länge L_{R1} = 1200 mm)

** Nehmen Sie bitte bei höheren Belastungen Kontakt mit Ihrem Parker Techniker auf.

*** Andere Abmessungen KB auf Anfrage.

Anbaumaße für Motoren und Getriebe

Code	Beschreibung	A	B*	D	E	F	G
für Motor- u. Getriebeanbauten mit Lochbefestigung							
A0	SY563T	66,50	M4	38,10	2,50	6,35	21,00
A1	SY873T	99,00	M6	73,00	3,00	9,52	31,50
A2	SMx60 xx xxx 8 11 ...	63,00	M5	40,00	2,50	11,00	23,00
A3	SMx82 xx xx 8 14 ...	100,00	M6	80,00	3,50	14,00	30,00
A4	SMx100 xx xx 5 19...	115,00	M8	95,00	3,50	19,00	40,00
A5	SMx115 xx xx 5 24... / SMx142 xx xx 5 24...	165,00	M10	130,00	3,50	24,00	50,00
A6	SMx115 xx xx 5 28... / SMx142 xx xx 5 28...	165,00	M10	130,00	3,50	28,00	60,00
A7	PS60	70,00	M5	50,00	11,00	16,00	40,00
A8	PS90	100,00	M6	80,00	15,00	22,00	52,00
A9	PS115	130,00	M8	110,00	16,00	32,00	68,00
für Getriebeanbauten mit Gewindefestigung							
C0	LP050 / PV40-TA	44,00	S4	35,00	6,50	12,00	24,50
C1	LP070 / PV60-TA	62,00	S5	52,00	8,00	16,00	36,00
C2	LP090 / PV90-TA	80,00	S6	68,00	10,00	22,00	46,00
C3	LP120	108,00	S8	90,00	12,00	32,00	70,00

* Größe Befestigungsgewinde (z. B. M4) oder Senkloch (z. B. S4) um Motor o. Getriebe an der Flanschplatte zu befestigen.



Schubert-Technik

Pneumatik & Schraubtechnik

Planung - Beratung - Vertrieb - Service

Eschachweg 11 - 89257 Illertissen - Tel: 07303-592-0 - Fax: 07303-637-0
E-Mail: Info@Schubert-Technik.de - Homepage: www.Schubert-Technik.de

SCHUBERT-TECHNIK - Ihr Partner für Pneumatik, Hydraulik & Schraubtechnik aus dem schönen Illertal (seit 1989)

Wir sind seit über 30 Jahren ein Handels-Unternehmen für Industrieprodukte aller Art, insbesondere auf dem Gebiet der Pneumatik und Schraubtechnik.

Des Weiteren legen wir hohen Wert auf Zuverlässigkeit – kostenlose Beratungen und Sonderlösungen sind für uns selbstverständlich.

Nach diesem Prinzip haben wir als mittelständiges Familienunternehmen entsprechende Hersteller als Vertragspartner hinzugewonnen.

Unsere Rubriken

Druckluftkissen



Webshop
Elektroschrauber
Druckluftschrauber
Zubehör



Pneumatik Komponenten



Unsere Partner

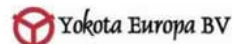

Außerdem liefern wir Originalteile von:

